

JBA

<b>爱心检查</b>	<b>长年使用的电饭煲检查!</b>	
	<b>是否有这些症状?</b>	<ul style="list-style-type: none"> <li>●使用中, 电源线或插头异常发热</li> <li>●电饭煲冒烟并有烧焦味</li> <li>●电饭煲的一部分开裂, 松弛, 变硬。</li> <li>●内锅变形</li> <li>●其它异常或故障</li> </ul>
	▶	<b>若有以上症状, 为防止发生故障或事故, 请立即停止使用, 并与您所购买的商店联系维修。</b>

满足顾客需求 追求永续经营

 **TIGER 虎牌**  
タイガー魔法瓶

我们已细心注意产品的品质管理, 但万一产品发生故障, 请将下列内容通知购买产品的商店, 或联络虎生公司营业部, 我们将及时给予妥善处理。关于产品的其他问题, 也敬请垂询。

**产品名称 产品型号 产品使用情况 (请尽可能详尽描述)**

为持续提高产品性能, 本说明书所载产品的外观设计式样及产品部件, 可能在未告知的情况下变更。

产品爱用者免费服务热线: **您帮帮忙**  
**8008200885**  
(未开通800免费电话地区请拨打021-64291494)

**タイガー魔法瓶株式会社**

本社: 日本大阪府门真市速见町3番1号

厂商: **上海虎生电器有限公司**

地址: 上海市闵行区浦江镇三鲁路4228号 邮编: 201114  
电话: 021-64290650(60/70) 传真: 021-64290620/34030030

**中国地区总代理: 钛格贸易(上海)有限公司**

TIGER HANBAI(SHANGHAI)CO.,LTD.

网 址 <http://www.tiger-corporation.cn>

**上海办事处** 上海市徐汇区漕溪北路88号圣爱大厦1903室  
电话:021-64681555 传真:021-64689659 邮编:200030

**北京办事处** 北京市朝阳区北苑路红军营路天郎园徽城融富中心A1506  
电话:010-84932504/84932974 传真:010-84924726 邮编:100407

**广州办事处** 广州市天河北路906号高科大厦A座1303室  
电话:020-38258296/38251677 传真:020-38316420 邮编:510630

**成都办事处** 成都市小南街123号冠城花园二期一幢1楼1号  
电话:028-86158540 传真:028-86156255 邮编:610000

**大连办事处** 辽宁省大连市中山区武汉街73号城市广场805室  
电话: 0411-82311925 传真: 0411-82311935

**深圳分公司** 深圳市宝安区西乡街道107国道西乡段467号(固戍路口)愉盛工业园12栋7楼  
电话: 0755-29175656, 5658, 5659 传真: 0755-29173669

 **TIGER 虎牌**  
タイガー魔法瓶

型号: **JBA-B型**



## 智能型电饭煲

### 使用说明书 内有保修卡

非常感谢您购买我公司的产品。在您使用之前, 请仔细阅读完本说明书, 并妥善保存。



#### 便利的功能

##### 选项 **七种菜单**

白米、快煮、粥、菜饭、糯米、糙米、蒸

▶ **9-11**  
P.

▶ **15-17**  
P.

##### 倒计时预约

▶ **12**  
P.

##### 保持米饭的美味 **保温**

▶ **14**  
P.

##### 轻松的 **保养方法**

内锅, 蒸汽阀盖可整体拆洗。

▶ **18**  
P.

中国国内220V交流电压专用(禁止使用220V以外的交流电源)

使用前

使用方法

发生问题

其它

## 目录

1	安全注意事项	2
2	各部位零件及功能	4
	各部件使用方法	5
	操作面板	5
	显示图表	5
	附属品	5
3	煮饭方法	6
	白米菜单	9
	快煮菜单	9
	粥菜单	10
	菜饭菜单	10
	糯米菜单	11
	糙米菜单	11
	倒计时预约	12
4	保温	14
5	蒸煮（[蒸]菜单）	15
	建议蒸煮时间	17
6	保养方法	18
	每次使用后需要清洗的物品	18
	每次弄脏后需要清理的部位	18
	消除异味的方法（当电饭锅有异味时）	19
	蒸汽阀的拆卸及安装	19
	加热盘污垢的去除方法	19
7	无法将饭煮好时	20
8	出现故障时	21
9	煮饭所需时间	22
10	停电时	22
11	规格	22

### 注意

- 使用电饭煲或设定时间之前，请确认电源线已插上并按[取消]键。
- 煮饭时间视米类的不同而有所差异，请参阅23页的煮饭时间表。以高速快煮的方式煮一杯白米至少需28分钟。请妥善保管本说明书以供日后参阅。

# 安全注意事项

# 1

使用前请务必仔细阅读并遵守这些注意事项。

## 警告!

表示“使用不当时，可能造成死亡或重伤的内容”。

<b>请不要使用额定电压以外的电源。</b> 以免引起火灾、触电。
<b>请在交流电220V额定电流7A以上的电源插座上单独使用。</b> 以免与其它电器共用时插座过热而起火。
<b>请不要损坏电源线或使用受损的电源线。</b> 请不要改装、强行弯曲、靠近热源、扭转、捆绑、重压、夹住电源线。 以免引发火灾、触电。 如果电源线损坏，必须用专用软线或从制造厂或维修部买到的专用组件来更换。
<b>若插头上有灰尘，请及时擦拭干净。</b> 以免引起火灾。
<b>请将插头插到底。</b> 以免发生触电、短路、冒烟、着火。
<b>电源线或插头损伤以及插座松动时，请勿使用。</b> 以免引起触电、短路及着火。
<b>请不要用湿手插、拔插头。</b> 以免发生触电及受伤。
<b>在煮饭过程中，绝对不能打开上盖。</b> 以免烫伤。
<b>请不要将脸或手靠近蒸汽孔。</b> 以免烫伤。特别注意不要让婴幼儿接触到。
<b>请不要让儿童独立使用，也不要让婴幼儿可触及到的地方使用。</b> 以免引起烫伤、触电及其它伤害。
<b>请不要水浸、淋湿产品。</b> 以免引起触电及短路。
<b>禁止改装，除维修技术人员外，严禁擅自拆卸和修理。</b> 以免发生火灾、触电、受伤。
<b>不要让铁丝或别针等金属物品，异物掉入排气孔或缝隙内。</b> 以免因故障而导致触电或其他伤害。
<b>发生异常或故障时，请立即停止使用。</b> <b>若继续使用，可能会造成火灾、触电或受伤。</b> (异常、故障事例) · 使用过程中，电源线，插头异常发热。 · 电饭煲内有烟雾冒出、有烧焦的味道。 · 电饭煲某部分发生裂开，松动或有嗒嗒嗒的响声。 · 内胆有变形。 · 出现其它异常或故障时 请立刻拔下电源插头，拿到特约维修点进行检查与维修。
<b>禁止用于使用说明中未注明的其它用途，否则可能造成蒸汽或内容物喷出，引发烫伤或受伤。</b> (禁止烹调范例) · 将食物和调味料装进塑料袋，放入锅内加热。 · 烹调板作为锅盖使用。
<b>不方便的人士或没能充分了解使用方法的人士请不要单独使用。使用时必须要有充分了解使用方法的人在旁确认。</b> 以免烫伤、触电、受伤。

## 注意!

表示“使用不当时，可能造成人身伤害或物品损伤的内容”。

<b>请不要在不稳定的场所或耐热性差的台面上使用。</b> 以免引发火灾。
<b>请不要在靠近墙壁和家具的地方使用。</b> 因蒸汽和热量会导致墙壁、家具变色、变形，所以请在距离墙壁和家具30CM以外的地方使用。

☆煮饭过程包括蒸煮料理。

# 各部位零件及功能

## 2

<p>请不要在会淋到水或靠近烟火处使用。 以免造成触电或漏电、本体变形、火灾、故障。</p>
<p>请不要使用非专用内锅。 以免造成过热或动作异常。</p>
<p>请使用本品专用电源线。本品专用电源线切勿用在其它电器上。 以免引发故障或起火。</p>
<p>使用中和使用后，请不要触摸高温部。 以免烫伤。请注意不要触碰蒸汽孔，特别注意不要让幼儿触碰。</p>
<p>不使用时，请从电源插座上拔下插头。 以免造成受伤或烫伤，以及因绝缘劣化导致触电、漏电、火灾。</p>
<p>拔电源时请务必手持插头部分。 以免触电或短路引发火灾。</p>
<p>清洗前请务必把电源插头和本体插头拔下。待清洗完毕，再使用本品时，请先确认电源插头和本体插头是否充分干燥(通电时请不要挪动)。 以免造成短路、触电、起火。</p>
<p>挪动本体时，请不要触碰上盖开关片 以免造成上盖打开，从而导致受伤、烫伤。</p>
<p>清洗待本体冷却后进行。 以免触碰高温部引发烫伤。</p>
<p>本产品属于一般家庭用，禁止用于以下用途。 · 店铺或办公室等多人用厨房。 · 宾馆或酒店等住宿场所。</p>

### 重要事项!

请小心使用

<p>请不要掉落或施加强烈冲击。 以免引起受伤或故障。</p>
<p>打开上盖时注意蒸汽。 以免烫伤。</p>
<p>请不要使用多头插座 以免引发火灾。</p>
<p>煮饭<sup>*</sup>过程中，请不要移动本体。 以免烫伤或溢出。</p>
<p>请不要整体清洗本体或让本体内部和底部进水。 以免短路、触电。</p>
<p>请清除糊在上面的饭粒和米粒。 以免蒸汽漏出、内容物溢出、故障或煮不出美味的米饭。</p>
<p>煮饭<sup>*</sup>过程中，请勿将抹布覆盖在上盖上。 以免造成上盖、本体的变形、变色。</p>

为了防止内锅的氟素加工面发生浮起或脱落，请务必遵守以下事项。

- 禁止将内锅直接放在火上或电磁炉上加热，也不要用电磁炉加热内锅。
- 请不要在内锅中使用醋。
- 请不要在内锅中使用金属制的汤勺，饭勺，打蛋器等坚硬物品。
- 严禁用金属制品或尼龙刷等坚硬物品清洗内锅。
- 清洗前先将内锅装满水。请不要将碗、刀等坚硬的餐具放入内锅中清洗。
- 请使用附属饭勺或木制饭勺。
- 请不要使用洗碗机或烘干机。

如有内锅变形或腐蚀现象，请与就近的虎牌特约维修点联系。

为了维持本品的功能和性能，在产品上设有小孔，也许会有虫子进入引发故障。可以使用市场上销售的防虫板等来防范。另外，由于虫子的进入引发的故障属于收费维修范围。如有疑问，请向本公司咨询。

<sup>\*</sup>煮饭过程包括蒸煮料理。

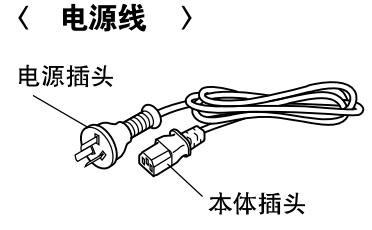
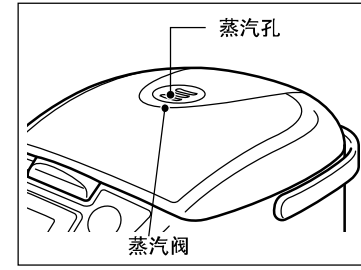
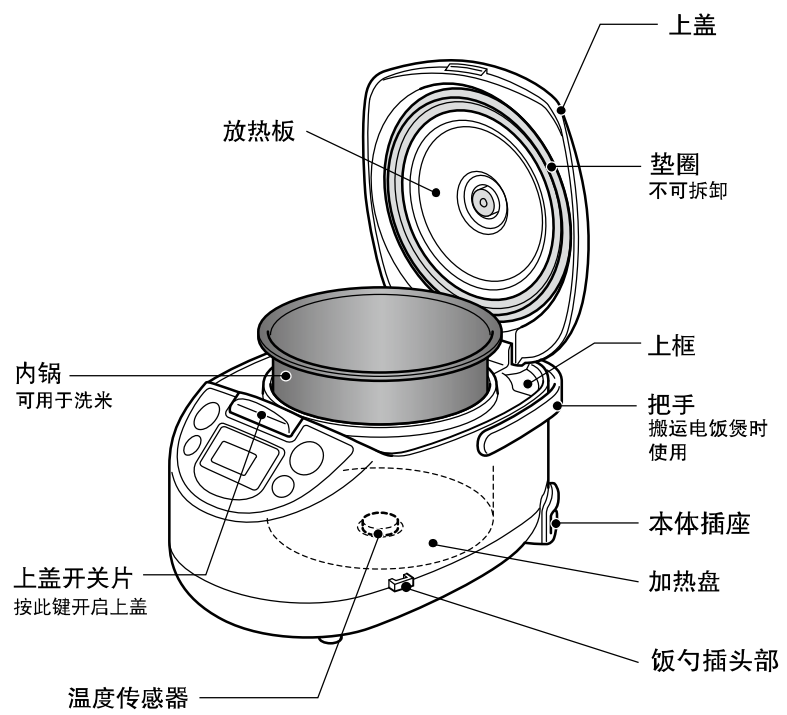

# 煮饭方法

# 3

## 各部件使用方法

### 按键操作方法

用力用手指按压到有 [哔] 或 [哔-] 的提示音为止。

为防止因误操作而中断，

[取消] 键的程序设定时间较长，故请长时间按键以取消操作。



## 操作面板

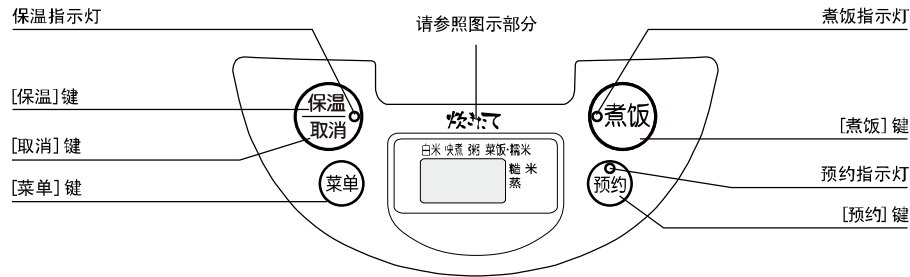

※不显示时间。

※[煮饭] 键·[保温/取消] 键中央的凸部是为了视力不佳的人设计的。

## 显示图表

### 菜单

白米 限于白米。

快煮 限于白米，相比 [白米] 时间会缩短。

粥 制作粥的时候只限于白米。

菜饭 白米上面铺切细的蔬菜、肉等炊煮。

糯米 中国糯米，泰国糯米等都可炊煮。

糙米 可炊煮糙米。

蒸 限于蒸的料理。

## 附属品

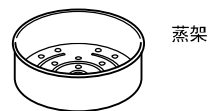

### STEP 1. 量米

请用附属的量杯量米

量杯1杯约170g (0.18L)

\* 炊煮1杯米，平均可煮出2杯米饭

#### 注意

不要超过指定的炊煮量 (请参照第23页规格) 以免煮不好米饭。

※放入配料煮饭时请参照第10页~第11页。



### STEP 2. 洗米

- 可用内锅或其它容器洗米。
- 迅速洗米至水变清澈为止，然后将水倒掉。  
(根据米的品种,为了不让营养流失, 请不要将米洗过头。)
- 请不要使用35℃以上的水洗米。



### STEP 3. 量水

- 请将内锅水平放置。
- 按照内锅刻度线加水。
- 请不要使用35℃以上的水煮饭。

摘要：炊煮菜饭时请参照 [菜饭] 水位。

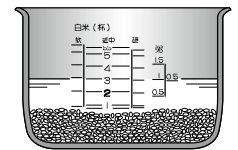

提示：可用汤汁代替水炊煮。

功能模式	加水的标准 (对准内锅内侧刻度线)
白米 快煮 菜饭	以「白米」的刻度为标准酌量增减。
糯米饭 (糯米与白米混合)	[白米] 和 [糯米] 的刻度之间。 (水量要比只用糯米稍多。)
糯米饭 (糯米)	以 [糯米] 的刻度。
粥	稠粥时, 请选择 [粥/稠] 的刻度。 稀粥时, 请选择 [粥/稀] 的刻度。
糙米	以 [糙米] 的刻度。

例如：用3杯白米煮饭时，请加水至“白米”刻度3的位置。

\*可根据标准的刻度适量的增加或减少一点水量，但增减的水量请不要超过标准刻度的1/3以上。

### STEP 4. 将内锅放入电饭煲内

- 将内锅外侧或边缘的水滴和米粒擦拭干净。

留意:

- 蒸汽阀是否有安装。(请参照第19页)

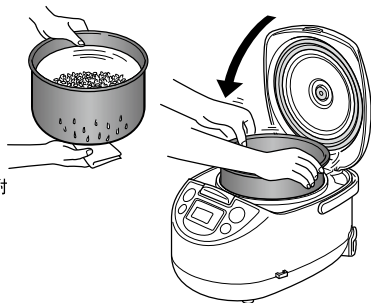

**注意** 加热盘或温度传感器、上框、上盖开关片周围如果附有饭粒、米粒等异物请务必清除，否则有可能造成上盖关闭不上或者在煮饭过程中上盖突然打开。

内锅请正确安装。

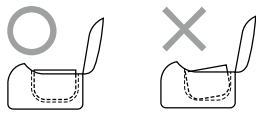

### STEP 5. 将插头插入电源插座

**注意** 如保温指示灯亮时，请按 [取消] 键。

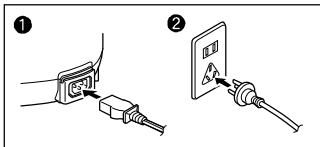

### STEP 6. 选择菜单

- 菜单显示在操作面板处。
- 有6种菜单。
- 按 [菜单] 键可以顺时针转换菜单。

关于菜单项目，请参照以下各页：

白米 ······ 第9页	快煮 ······ 第9页
粥 ······ 第10页	菜饭 ······ 第10页
糙米 ······ 第11页	糙米 ······ 第11页

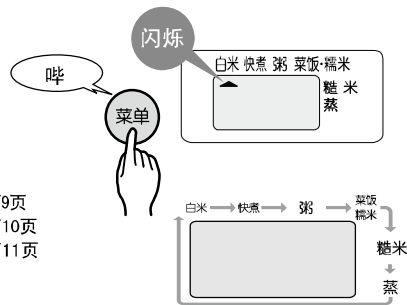

**注意** 预约煮饭时请参照第12页。

### STEP 7. 按下煮饭菜单

液晶屏▲停止闪烁，开始煮饭。

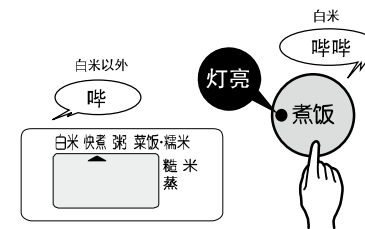

### STEP 8. 煮好饭后，立即翻动米饭

- 打开上盖，如果有米汤流到上框等处时，请擦拭干净。
- 除了选择煮粥以外，食物煮好后将自动转入保温模式(请参照第10页)。
- 饭煮好后，请立即将米饭整体翻动。

要带上连指手套按住进行。

使用完电饭煲：

- 按 [取消] 键。
- 拔下插头。

**注意** 在没取消保温的状态下拔下插头，重新插上会自动恢复到保温状态。不使用时请取消保温。

关于清洗请参照第18页。

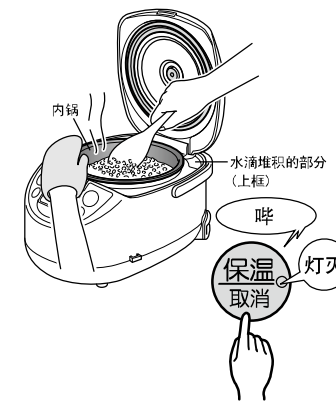

☆煮饭过程包括蒸煮料理。

## 【白米】菜单

使用于精、白米的炊煮。

类型： 中国米、日本米、韩国米等短粒到中粒的白米  
香米、泰国香米、长粒白米

保温： 最长12小时

水位： 对准内锅内部的「白米」刻度线。

**注意** 煮稍硬米饭时请酌量加减水量。

煮饭时间/煮饭量

尺寸	煮饭量（煮饭前的米）		煮饭时间
	最少	最多	
1.0L (5.5杯)	1杯	5.5杯	45分钟 - 65分钟
1.8L (10杯)	2杯	10杯	45分钟 - 65分钟

煮饭时间包括煮熟到蒸结束为止的时间。  
\* 1杯米平均可煮出2杯米饭。

选择该菜单煮饭时：

实行步骤1到5→在步骤6选择「白米」→转到步骤7

## 【快煮】菜单

该菜单与「白米」菜单一样，只是煮饭的时间缩短了10~15分钟。  
煮出来的米饭相比「白米」菜单煮出来的米饭要稍硬。

类型： 中国米、日本米、韩国米等短粒到中粒的白米  
香米、泰国香米、长粒白米

保温： 最长12小时

水位： 对准内锅内部「白米」刻度线。

**注意** 煮稍硬米饭时请酌量加减水量。

煮饭时间/煮饭量

尺寸	煮饭量（煮饭前的米）		煮饭时间
	最少	最多	
1.0L (5.5杯)	1杯	5.5杯	28分钟 - 43分钟
1.8L (10杯)	2杯	10杯	29分钟 - 49分钟

煮饭时间包括煮熟到蒸结束为止的时间。  
\* 1杯米平均可煮出2杯米饭。

选择该菜单煮饭时：

实行步骤1到5→在步骤6选择「快煮」→转到步骤7

## 【粥】菜单

加入食材炊煮

放入其它食材煮粥时，1杯米相对应的食材约为70g以下。拌匀调料，铺在米上。  
煮好后，请尽快食用。

类型： 精白米煮饭  
中国米、韩国米等短粒到中粒的白米  
香米、泰国香米、长粒白米

水位： 对准内锅内部「粥」刻度线。

煮饭时间/煮饭量

尺寸	硬度	煮饭量（煮饭前的米）		煮饭时间
		最少	最多	
1.0L (5.5杯)	稍软	0.5杯		60分钟 - 70分钟
	稍硬	0.5杯	1.5杯	
1.8L (10杯)	稍软	0.5杯	1.5杯	65分钟 - 75分钟
	稍硬	0.5杯	2.5杯	

煮饭时间包括煮熟到蒸结束为止的时间。

选择该菜单煮饭时：

实行步骤1到5→在步骤6选择「粥」→转到步骤7

## 【菜饭】菜单

「菜饭」是指白米上加入切细的蔬菜或肉一起炊煮。  
并不是指糙米和白米等不同种类的米混合炊煮。

类型： 精白米  
中国米、韩国米等短粒到中粒的白米  
香米、泰国香米、长粒白米

水位： 对准内锅内部「白米」刻度线。

煮饭时间/煮饭量

尺寸	煮饭量（煮饭前的米）		煮饭时间
	最少	最多	
1.0L (5.5杯)	1杯	3杯	41分钟 - 56分钟
1.8L (10杯)	2杯	6杯	40分钟 - 60分钟

煮饭时间包括煮熟到蒸结束为止的时间。  
\* 1杯米平均可煮出2杯米饭。

选择该菜单煮饭时：

实行步骤1到5→在步骤6选择「菜饭」→转到步骤7

## 【糯米】菜单

制作糯米饭的时候使用。

加入食材炊煮

放入其它食材炊煮时，1杯米相对应的食材约为70g以下。拌匀调料，铺在米上。

加入食材煮饭时，请务必遵守下表所示的最大煮饭量。

类型： 中国糯米，泰国糯米等糯米。

（糯米的卡路里要比普通白米高）

水位： 对准内锅内部【糯米】刻度线。

煮饭时间/煮饭量：

尺寸	煮饭量（煮饭前的米）		煮饭时间
	最少	最多	
1.0L（5.5杯）	1杯	3杯	41分钟 - 56分钟
1.8L（10杯）	2杯	6杯	40分钟 - 60分钟

煮饭时间包括煮熟到蒸结束为止的时间。  
\* 1杯米平均可煮出2杯米饭。

选择该菜单煮饭时：

实行步骤1到5→在步骤6选择【糯米】→转到步骤7

## 【糙米】菜单

炊煮未经碾米的糙米时使用。

●糙米比白米多时，选择【糙米】菜单。

●糙米和白米同量或糙米比白米少时请选择【白米】。  
此时请将糙米浸在水里1~2小时，吸水后再进行炊煮。

类型： 糙米、加利福尼亚糙米等短粒到中粒糙米

香米、赤米、黑米等长粒糙米、混合糙米。

水位： 对准内锅内部【糙米】刻度线。

煮饭时间/煮饭量

尺寸	煮饭量（煮饭前的米）		煮饭时间
	最少	最多	
1.0L（5.5杯）	1杯	3.5杯	65分钟 - 80分钟
1.8L（10杯）	2杯	6杯	70分钟 - 90分钟

煮饭时间包括煮熟到蒸结束为止的时间。  
\* 1杯米平均可煮出2杯米饭。

选择该菜单煮饭时：

实行步骤1到5→在步骤6选择【糙米】→转到步骤7

## 【倒计时预约】

使用预约功能，便可设定完成煮饭的倒计时。

STEP 1. 按【预约】键。

保温指示灯亮灯时，先按【取消】键。

**注意** 设定时间不能低于2小时。

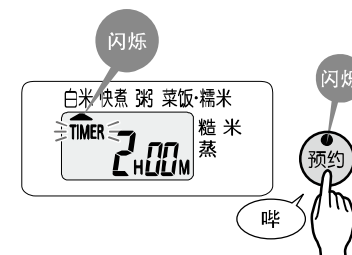

STEP 2. 按【预约】键设定倒计时时间。

- 每按一次【预约】键，会以30分钟为单位，逐渐减少。
  - 一直按着，速度会加快。
- ※ 例如，在20:00选择「10小时」则在上午6:00饭会煮好。

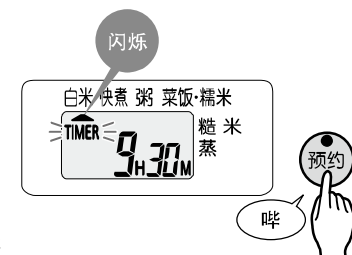

**注意**

- 为避免腐烂，预约时间请设定在12小时以内。（夏天或水温高时，请设定8小时以内。）

STEP 3. 按【菜单】键选择想要炊煮的菜单。

每按【菜单】键▲会顺时针切换菜单。

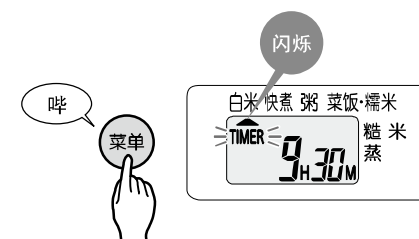

#### STEP 4. 按 [煮饭] 键。

液晶屏▲停止闪烁，预约指示灯亮

预约指示灯不亮时，请按 [取消] 键返回操作步骤1  
到煮好为止的时间会随着时间的经过，  
以30分钟为单位显示。

预约时间设定错误时，请按 [取消] 键，  
返回步骤1重新设定。

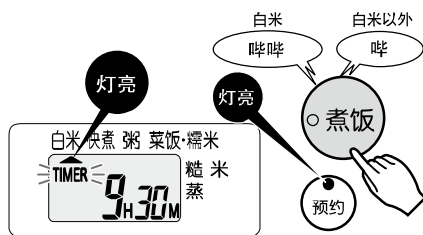

以下时候无法预约煮饭。

- [快煮]·[菜饭]·[糯米]·[蒸]
- 保温指示灯亮时按 [取消] 键灭灯 (如果灯亮则不能预约)。

#### 声音

- 按下 [预约] 键后，约30秒都没有操作的话会有 [哔哔哔] 的提示声音。
- 当预约成不可煮饭的状态时按下 [预约] 键或 [煮饭] 键会有 [哔哔哔] 的提示音。

## 保温

## 4

饭煮好后将自动切换到保温功能。

**注意** 保温时间请不要超过12小时。

■ 要停止保温时  
请按 [取消] 键 (保温指示灯灭)。

■ 要再度保温时  
请按 [保温] 键 (保温指示灯亮)。

保温过程中保温指示灯会亮  
保温少量米饭 [约1杯] 时，请将米饭集中到中央保温，并尽快食用。

#### 注意

- 为避免内锅出现异味、干燥、变色、腐烂或腐蚀现象，请不要进行如下保温。
  - 保温超过12小时。以免米饭出现异味、干燥、变色。异味通常是由于内部有细菌繁殖发出的。
  - 冷饭的保温。
  - 添入冷饭进行保温。
  - 饭勺放入锅中保温。
  - 不插电保温。
  - 各菜单最少煮饭量以下的保温。
  - 对精白米以外的食物进行保温。
- 粥煮好后请按 [取消] 键立刻盛出来。否则可能会成糊状，并且会因上盖内侧的米汤滴落而变得黏糊糊。所以请尽快食用。
- 当内锅边缘、垫圈等有饭粒粘附时，请清洗干净。以免发生干燥、变色、异味、黏糊糊。
- 使用环境比较恶劣时 (寒冷处或周围温度高处等)，请尽快食用。





# 蒸煮 ([蒸]菜单)

# 5

内锅装水，安装蒸架，然后将烹调物放在蒸架上，盖上上盖。

## STEP 1. 蒸煮食物时，请参考以下水量。

水量 (使用附属的量杯):

- 1.0L (5.5杯)型 ..... 3 1/4 杯 (585 mL)
- 1.8L (10杯)型 ..... 4 1/2 杯 (810 mL)

### 注意

在内锅加水进行蒸煮时，请注意水量不要过高也不要过少。

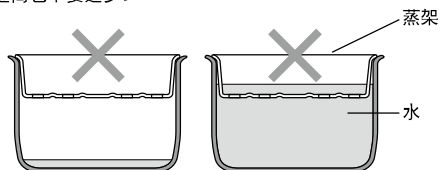

使用附属的量杯加水。

装上蒸架。

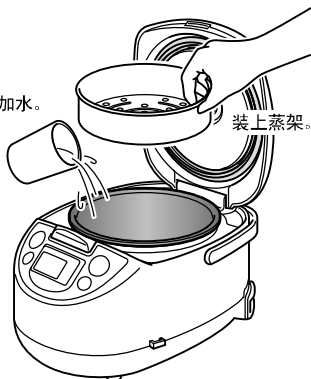

## STEP 2. 将电源线插上插座。

## STEP 3. 按[菜单]键选择[蒸]菜单。

每按一次[菜单]键即会发出[哔]声，▶在[蒸]菜单的位置处闪烁。



## STEP 4. 设定蒸煮时间。

请使用[预约]键设置蒸煮时间。

设定范围为5~60分钟。

\*5~15分钟 (单位: 5分钟), 20~60分钟 (单位: 10分钟)

每按一次[预约]键, 会发出[哔]声, ▶在[蒸]菜单处闪烁, 蒸煮时间按以下顺序显示。

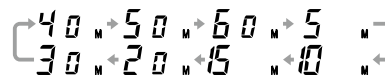

※本机默认蒸煮时间为40分钟, 故想设定为40分钟则无需设定。

## STEP 5. 按一次[煮饭]键

开始蒸煮。

按[煮饭]键时会发出[哔]声且指示灯随即亮起。

开始蒸煮时, 液晶屏会显示剩余时间。

### 注意

蒸煮中途打开上盖时, 请小心蒸汽, 以免烫伤。

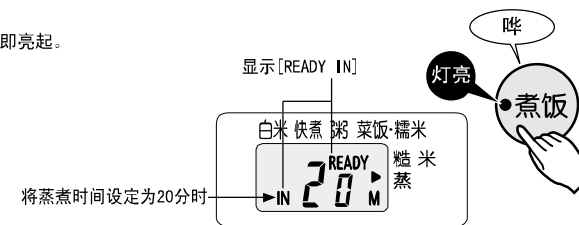

## STEP 6. 蒸煮结束后, 电饭煲会发出8次[哔]声。

电饭煲会发出8次[哔]声, 煮饭指示灯熄灭。

保温指示灯随即亮起。

请立即取出蒸煮好的食物。

### 注意

打开上盖时, 请小心蒸汽, 以免烫伤。

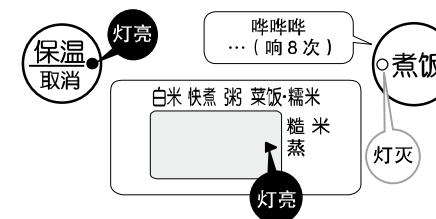

## 【延长蒸煮时间】

[保温]指示灯亮起时,按[预约]键调整延长蒸煮的时间。  
再按[煮饭]键。(以1分钟为单位,最多可以延长15分钟。)

### 注意

● 延长蒸煮时间前,请勿按[取消]键,否则保温灯熄灭后将无法延长蒸煮时间。  
若意外按到[取消]键,请按照如下方法操作。

- (1) 取出内锅,置于湿布上。
- (2) 打开上盖放置约10分钟,使电饭煲和内锅冷却。
- (3) 将内锅放回电饭煲内。
- (4) 重复第15页步骤3的蒸煮方法。

● 蒸煮结束后,请立即取出食物,否则积聚在上盖内侧上的水滴会滴落使食物变烂。

STEP 7. 使用结束后,请按[取消]键,然后拔下插头并收好电源线。  
用完请当日内清理(请参照第19页)。

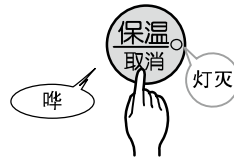

## 建议蒸煮时间

材料	蒸煮量	蒸煮时间	温馨提醒
鸡肉	1块(150~200g)	30 - 40 分钟	用刀划开几道缝蒸煮最佳
白头鱼	鱼片(150~200g)	20 - 25 分钟	切成2厘米以下的厚度 用铝箔包住蒸煮
虾	6~10(100~200g)	15 - 20 分钟	带壳蒸煮
胡萝卜	2~3(200~300g)	25 - 30 分钟	切为一口大小的块状
土豆	2~3(250~300g)	30 - 40 分钟	切为一口大小的块状
红薯	4~5(200~300g)	30 - 40 分钟	切为一口大小的块状
加热烧卖	20~30	20 分钟	均匀摆放

◆ 蒸煮时,请不要让食物高度超过3.5公分(1.0L型)、4公分(1.8L型),以免食物接触到上盖内侧而变烂。

### 注意

- 上述之[建议蒸煮时间]会随食物的温度、品质和数量而不同。
- 追加蒸煮时,因蒸煮损耗,请务必记得加水,以免煮干。
- 蒸煮不充分时请根据食物的状态追加蒸煮的时间。
- 肉类和鱼类会因为长时间的蒸煮而变硬,若短时间内不能完成蒸煮,切薄再蒸。
- 蒸煮鱼类时请务必用铝箔纸包好。以免溢出。

清洁保养的方法请参照第18页、19页。  
其它维修和售后,请务必联系本公司指定的维修人员进行。  
部品请全部用手清洗,请不要使用洗碗机。

为了干净卫生地使用本品,用后请及时清洗电饭煲,并定期进行保养。

- ◆ 拔下电源插头,待冷却后开始清洁电饭煲。
- ◆ 请使用柔软的海绵和抹布。
- ◆ 请使用厨房专用清洁剂(餐具用、烹调器具用)等进行清理。

每次使用后需要清洗的物品		<ul style="list-style-type: none"> <li>◆ 请用水或温水,并使用柔软的海绵清洗。</li> <li>◆ 请用干布将水擦干,使其充分干燥。</li> </ul> <p><b>注意</b></p> <ul style="list-style-type: none"> <li>● 请勿使用抹布粗面刷洗内锅,以免剥落远红外线氟素加工面。</li> <li>● 请勿将其他餐具放在内锅内一并清洗,且清洗后请勿将内锅和其他餐具一起叠放淋干,以免造成氟素加工面受损或剥落。</li> </ul>
每次弄脏后需要清理的部位	<p>JBA-B型</p>	<ul style="list-style-type: none"> <li>● 用完全拧干的布,将本体内外侧擦拭干净。</li> <li>● 用干布擦拭插头(电饭煲插头)和电源线。</li> <li>● 擦掉上框和开关按钮周围的米粒和饭粒。</li> <li>● 加热盘、温度传感器若有附着饭粒,米粒时,请务必清除干净。 ※难以清除时,可用市面上的砂纸(320克左右)擦拭后,再用充分拧干的布擦拭干净。</li> </ul> <p><b>注意</b></p> <ul style="list-style-type: none"> <li>● 请勿让水进入本体内部。</li> <li>● 请注意电源线不要沾水或被水淋到。</li> <li>● 请勿拉扯上盖的垫圈。</li> </ul>
	<p>专用电源线</p>	

### 注意

- 请勿将垫圈类拆除。
- 为了避免腐蚀或出现异味，请务必保持内锅或锅盖内外的清洁。
- 请勿使用稀释剂、清洁剂、漂白剂、化学抹布、钢丝球、尼龙球等。

- 请在取下各部件之后，进行清理。
- 请勿将蒸汽盖、量杯、饭勺浸泡于热水内，以免变形。
- 为了避免变形，请勿使用洗碗机及烘碗机等。
- 若进行杂粮类炊煮，清洗时请记得拆掉蒸汽盖。以免堵塞蒸汽孔，引起盖子打不开或其他故障。
- 请勿使用强碱性清洁剂进行清理。

### 消除异味的方法(当电饭煲有异味时)

1. 向内锅内放入7~8分热水，保温2~3小时。
2. 将内锅和蒸汽阀分别依次用厨房用清洁剂和清水清洗干净。
3. 将电饭煲和其他零件置于通风处晾干。

### 蒸汽阀的拆卸及安装

将手指放入盖子的凹处，向上拉并取下。

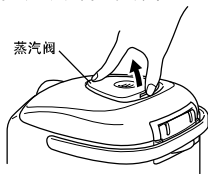

安装顺序与拆卸顺序相反。

#### 警告:

- 蒸汽阀的垫圈脱落时，请注意垫圈的方向，并注意使其确实嵌入到里侧。
- 请务必装好垫圈后再使用电饭煲，否则会因蒸汽外泄而影响煮饭的质量。

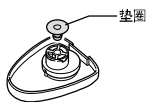

### 加热盘污垢的去除方法

煮饭期间锅盖的水蒸气会滴落并弄脏加热盘，但不会影响加热盘的性能，加热盘被弄脏时可按以下方法擦拭。

1. 用柔软海绵加上少量的泡沫清洁剂，清除加热盘表面的污渍。
2. 再用厨房纸抹布或干布擦拭干净。

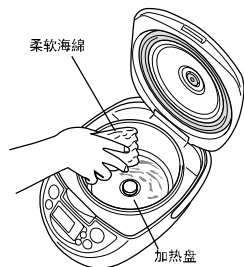

## 无法将饭煮好时

# 7

当米饭在炊煮中、保温中、再加热或已经煮好时出现异常，请查对以下事项。

检查事项	米量及菜肴量、杂粮量、加水	菜单模式选择错误	使用完电饭煲后，不取消保温直接按下「煮饭」键	内锅底、加热盘、温度传感器上有米粒或饭粒水滴附着	电源线接头脱落或长时间停电	内锅变形	煮熟后的米饭翻动不均匀	粘附饭粒和米粒	垫圈、内锅边缘、散热环等处	米未淘洗干净(免洗米除外)	用热水(超过35℃)洗米或加水不适合	洗米后长时间用水浸泡	锅盖未盖紧	加入食材或糙米一起煮	刚煮好后立即接着煮饭	保养不充分
下述情况时																
煮好的米饭	米饭过硬	●	●		●	●	●				●		●	●		●
	米饭过软	●	●		●	●	●				●		●	●	●	
	米饭不熟	●	●	●	●		●				●			●	●	
	米心过硬	●	●	●	●		●				●			●	●	●
	出现锅巴	●	●		●		●			●	●	●				●
炊煮中	有米糠味									●						
	蒸汽外泄	●			●		●		●				●			●
	米汤溢出	●	●		●		●		●	●				●		●
炊煮时间过长	●	●		●	●	●		●								
参阅页次	6, 23	7, 12	8, 20, 24	7, 25, 26	23	3, 7	8	7, 25, 26	6	6			7	10, 11, 12		25, 26

检查事项	米量、加減水量不正确	内锅底、加热盘、温度传感器上有米粒或饭粒水滴附着	内锅变形	电源线接头脱落或长时间停电	煮熟后的米饭翻动不均匀	粘附饭粒和米粒	垫圈、内锅边缘、散热环等处	米未淘洗干净(免洗米除外)	预约定时设定超过12小时	持续保温超过12小时	保温白米以外的饭类	低于最小煮饭量	添加冷饭	将饭勺放在锅内进行保温	已取消保温	保养不充分
下述情况时																
保温中的米饭	有异味		●	●	●		●	●	●	●	●	●	●	●	●	●
	变色		●	●		●	●			●	●	●	●	●	●	
	干硬	●	●	●		●	●			●	●	●	●	●	●	
参阅页次	6, 30	7, 25, 26	3, 7	30	8	7, 25, 26	6	14, 15	16	16	16, 17	16	16	16		25, 26

发生问题

# 出现故障时

# 8

送修前, 请先检查以下事项。

出现以下情况时	检查此处	请依此方式处理	参阅页次
无法炊煮・烹调	插头是否插入插座?	确认将插头插入插座。	2, 7, 15
无法依设定的时间煮饭	确认第 20 页的 [炊煮时间过长] 后, 进行适当处理。		
无法设定预约定时	是否选择了功能模式中 [快煮]、[菜饭]、[糯米]、[蒸]	[快煮]、[菜饭]、[糯米]、[蒸] 的无法使用预约定时。	13
设定定时煮饭时, 发出「哔哔」声音。	按下 [预约] 键后, 在 30 秒内没有操作会发出警告音提醒。	请继续设定时间。	13
显示屏模糊不清	垫圈或内锅边缘是否有饭粒和米粒。	请清除干净。	7, 18, 19
	内锅的外侧是否有水。	请用干布擦干。	
在炊煮中、焖煮、保温、中发出声音	[敲击] 声音, 微电脑运作声响。	并非机械故障问题。	-
	[洒水] 声音 (保温期间)。	金属零件收缩所发出的声音 非机械故障问题。	
	会出现洒水声 (煮饭或蒸饭期间)。	并非机械故障问题。	
	发出与上述完全不同的声音。	请咨询经销商。	
水或米粒进入主机内部	这是造成故障的原因, 请咨询客服。		-
设定时间时, 按下 [时] 或 [分] 键, 也不能设定时间	在炊煮中、保温中、预约时间中及再次加热中无法设定时间。		13
保温灯闪烁	是否选择了 [粥] 功能模式。	放置不管会变成糊状, 因此请尽早食用。	10, 16
上盖无法盖上, 或上盖在煮饭过程中打开	上框或上盖开关附近是否有饭粒或米粒附着?	请清理干净。	7, 25
按键无反应	插头是否插入插座?	确认插头是否插入插座。	2, 7, 19, 22
	保温灯是否亮起?	按下 [取消] 键, 取消保温状态。	-
有树脂等味道	刚开始使用时, 会有树脂等的味道, 待使用一段时间后将会逐渐消失。		-
塑料部分出现线状或波纹状的条纹	这是树脂注塑时产生的线状和波纹状痕迹, 并非品质问题, 不会影响使用。		7

## 出现下列情况时

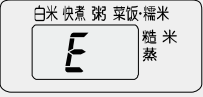
出现以下情况时	请依此方式处理	参阅页次
显示「E」, 「哔——」音持续响起或发出「哔哔哔哔哔哔…」音 	为本体异常。请拔掉插头并咨询客服。	-

关于树脂零件

※接触高温和蒸汽的树脂零件, 会因长期使用而逐渐老化。请咨询客服。

☆煮饭过程包括蒸煮料理。

# 煮饭所需时间

# 9

菜单 尺寸	白米	快煮	粥	菜饭 糯米	糙米
1.0L (5.5 杯) 型	45-65 分钟	28-43 分钟	60-70 分钟	41-56 分钟	65-80 分钟
1.8L (10 杯) 型	45-65 分钟	29-49 分钟	65-75 分钟	40-60 分钟	70-90 分钟

# 停电时

# 10

即便万一停电, 来电后也不会影响各部分的正常运作。

下述情况发生停电时	再次通电后
设定时间时	通电后立即开始炊煮。
炊煮过程中	继续炊煮。
保温过程中	继续保温。

# 规格

# 11

尺寸	1.0L (5.5 杯)	1.8L (10 杯)	
编号	JBA-B10C	JBA-B18C	
电源	规格: 220V 50Hz		
额定功率	641W	918W	
煮饭容量 (量杯)	白米・快煮	0.18-1.0L (1-5.5 杯)	0.36-1.8L (2-10 杯)
	菜饭・糯米	0.18-0.54L (1-3 杯)	0.36-1.08L (2-6 杯)
		粥	稠 0.09-0.27L (0.5-1.5 杯) 稀 0.09L (0.5 杯)
	糙米	0.18-0.63L (1-3.5 杯)	0.36-1.08L (2-6 杯)
	杂粮米	0.18-1.0L (1-5.5 杯)	0.36-1.8L (2-10 杯)
产品尺寸 (cm)	宽	24.7	27.6
	长	33.7	36.4
	高	21.3	24.4
产品净重 (kg)	2.9	3.6	
能耗等级 <sup>※</sup>	能耗等级	三级	三级
	热效率值 (%)	83	83
	待机能耗 (W・h)	0.5	0.5
	保温能耗 (W・h)	16	22

※依据国家标准: GB 12021.6-2008