

JKT-S10C JKT-S18C^①

家庭用

IH电饭煲

炊事王

tacook 大口酷

使用说明书

非常感谢您购买本公司的产品。
在您使用之前，
请仔细阅读完本说明书，
并妥善保管，
以便随时参阅。

目录

1	安全注意事项	2
2	各部件的名称与作用	6
	菜单选择功能与特长	8
	煮出美味可口米饭的秘诀	9
3	煮饭前的准备	11
4	煮饭方法	13
	煮饭时间的标准	14
5	米饭煮好后	15
6	定时煮饭的预约煮熟方法	16
7	保温	18
8	再加热的办法	19
9	同时烹煮米饭与料理(“同时烹调”菜单)	20
10	烹调方法(“烹调”菜单)	22
11	蒸制烹调方法(“蒸”菜单)	24
12	清洁保养方法	27
13	觉得米饭煮得不理想时	32
14	觉得“同时烹调”不理想时	34
15	觉得“烹调”不理想时	35
16	认为发生故障时	36
	液晶显示屏上出现下列显示内容时	37
	时间的调整方法	37
	产品规格	38
	停电后	38
	消耗品和单卖品的购买方法	38
	保修书	39

本使用说明书中的图片均以 JKT-S10C 为例。

第 2 版: 2016 年 2 月

保留备用

附保修书

执行标准:

GB4706.1-2005
GB4706.19-2008
GB4343.1-2009
GB17625.1-2012

中国国内220V专用

请勿使用交流220V以外的电源。





1

安全注意事项

使用前请仔细阅读，并务必遵守。

- 此处标识的注意事项是为防止对使用者及他人造成危害及财产损失。此注意事项为安全相关的重要内容，请务必遵守。
- 请勿撕下贴在本体上的注意事项贴纸。

因忽视标识的内容，操作错误产生的危害及损害程度，按以下表示来区分说明。

	警告	表示如果用户操作不当，可能会造成使用者死亡或重伤 ^{*1} 的内容。
	注意	表示如果用户操作不当，可能会造成使用者伤害 ^{*2} 或物品损坏 ^{*3} 的内容。
<p>*1 重伤是指因失明、受伤、烫伤（高温·低温）、触电、骨折、中毒等留下的后遗症及需要住院治疗或长期看门诊的。</p> <p>*2 伤害是指无需住院治疗的受伤、烫伤或触电等。</p> <p>*3 物品损坏是指损害扩大到房屋，家产及家畜、宠物等。</p>		

图标记号的说明



注意

△记号表示警告、注意。具体的注意内容用图或文章标注在图标记号的中间或附近。



禁止

⊘记号表示禁止的行为。具体的禁止内容用图或文章标注在图标记号的中间或附近。



指示

●记号表示强制行为或指示的内容。具体的指示内容用图或文章标注在图标记号的中间或附近。

警告

一般安全注意事项



禁止分解

请勿改装。除维修技术人员以外，不可拆卸修理。

以免造成火灾、触电、受伤。



必须实施

发生异常或故障时，立即停止使用。

若继续使用，可能会造成火灾、触电及受伤。

〈异常·故障事例〉

- 使用中，电源线或电源插头异常发热。
- 从电饭煲中冒出烟雾，或有烧焦的异味。
- 电饭煲某部分有裂开，松动或摇晃。
- 内锅变形。
- 有其它异常或故障。

请立即拔下电源插头，联系使用说明书上记载的服务热线。



禁止

请勿让婴幼儿舔吮产品插头。

注意勿让婴幼儿误舔。以免造成触电或受伤。

致使用本产品的用户



禁止

请勿让儿童独自使用，或在婴幼儿可以触碰到的地方使用。

以免造成烫伤、触电或受伤。



禁止

请勿让身体行动不便或没有充分理解使用方法的人单独使用本产品。

如需使用时务必要有充分理解使用方法的人在旁指导确认。

以免造成烫伤、触电或受伤。

本产品用途



禁止

请勿用于使用说明书(附属的食谱)记载内容以外的用途。

以免因蒸汽喷出或食物溢出造成烫伤或受伤。

〈不可烹调的事例〉

- 将食材、调料等放入塑料袋中加热。
- 用烹调专用纸等代替上盖使用。

警告

关于电源



请勿使用交流 220V 以外的电源。
以免造成火灾、触电。

禁止



必须实施

请单独使用额定电流 7A 以上的插座。
避免因与其它电器同时使用，造成多头插座异常发热或起火。

关于电源线及插头



禁止

请勿使用已破损的电源线及损坏电源线。
(如加工·强行弯曲·接近高温部·拉扯·扭曲·捆扎·压在重物下、夹在物中等行为。)
以免造成火灾、触电。



必须实施

如果电源插头上有灰尘，请及时擦拭干净。
以免造成火灾。



必须实施

请将电源插头完全插到底。
以免造成触电、短路、起火。



禁止

电源线或电源插头破损或插座松动时，请勿使用。
以免造成触电、短路、起火。



必须实施

如果电源软线损坏，为了避免危险，必须由制造商，其维修部或类似部门的专业人员更换。



禁止用湿手

请勿用湿手插入或拔出电源插头。
以免造成触电或受伤。



禁止

请勿让电源插头接触蒸汽。
以免造成火灾、触电或起火。在滑动式桌子上使用时，应放置在电源插头接触不到蒸汽的地方使用。

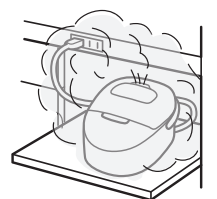

使用本产品时



禁止弄湿

请勿将产品浸于水中或向其泼水。
以免造成短路·触电。



禁止

请勿将针、铁丝等金属物等异物放入缝隙内。
以免因触电及其它异常动作而受伤。

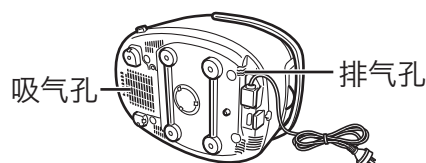

开始烹调时



禁止

请勿在未装内锅的情况下使用调理盘。
以免造成起火、冒烟或烫伤。

烹调中及烹调结束后



禁止

煮饭中，请勿打开上盖。
以免造成烫伤。



禁止触摸

请勿将脸或手靠近调压阀或蒸汽孔。
以免造成烫伤。特别注意勿让婴幼儿触摸。

安全注意事项

⚠ 注意

一般安全注意事项



必须实施

请小心使用。
请勿摔落或加以强烈撞击。
以免造成受伤或故障。



禁止

请勿在本产品以外使用调理盘。
以免造成火灾或烫伤。



禁止

使用中若需要接触内锅把手，应使用隔热手套，请勿直接用手接触。
因内锅把手温度很高，以免造成烫伤。

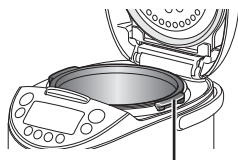

内锅把手



必须实施

使用医疗用起搏器等器材的用户，在使用本产品时，请先咨询医生。本产品工作时可能会影响起搏器。



必须实施

本产品为一般家庭用电器。
该产品在家庭内或在以下场所都可以使用，但需要注意。

- 商店，办公室等的茶水间
- 农场
- 在酒店等住宿的客房
- 在民宿等简易住宿的客房

关于使用环境



禁止

请勿在不稳定的场所，耐热性差的桌子和毛毯等上面使用。
以免造成火灾或使桌子、毛毯受损。



禁止

请勿在墙壁或家具的附近使用。
因蒸汽和热量会导致墙壁及家具受损、变形、变色，因此使用时请保持与墙壁和家具的距离在30cm以上。
在厨柜等地方使用时请注意勿让蒸汽滞留在里面。

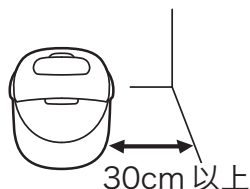

禁止

请勿将电饭煲放在负重强度不足的抽出式桌子上使用。
产品掉落会导致人员受伤、烫伤和产品故障。因此，请在使用前确认桌子具备足够的负重强度。



禁止

请勿在会淋到水或靠近烟火的场所使用。
以免造成触电或漏电、本体变形或引起火灾或故障。



禁止

请勿在操作面板可能接触到蒸汽的狭窄空间内使用本产品。
蒸汽和热量会导致操作面板变形及主体受损、变色、变形或故障。放在抽出式桌子上使用电饭煲时，请拉出桌面，防止蒸汽接触操作面板。



禁止

请勿在吸气孔和排气孔有可能被堵塞或室温较高的场所使用本产品。
请勿将本产品放置在地毯、塑料袋等上面使用。
会导致触电、漏电、火灾及产品故障。



禁止

请勿在电磁炉上使用本产品。
会导致故障。



禁止

请勿在铝板、电热毯上使用本产品。
以免铝质材料发热，导致冒烟、着火。

关于电源线及插头



必须实施

请务必手持电源插头拔下电源。
以免造成触电或短路而起火。

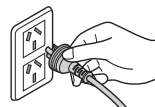

禁止

请勿使用多头插座。
以免造成火灾。

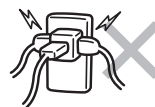

使用本产品时



禁止

请勿使用非专用内锅。
以免造成过热、异常情况。

⚠ 注意



请勿空烧。
以免造成故障、过热或异常情况。

禁止



禁止

由于本产品的磁力线暴露在外，因此，使用时请勿靠近不耐磁性的物体。会导致电视机、收音机等产生噪音。银行卡、交通卡、磁带、录影带等的记录也有可能被消除。



必须实施

打开上盖时请注意蒸汽。
以免烫伤。



必须拔出插头

不使用时请从插座拔下电源插头。
以免受伤或烫伤及因绝缘老化而造成触电、漏电火灾。



禁止触摸

移动本体时，请勿触碰到上盖开关片。
以免上盖打开，造成受伤或烫伤。

烹调中及烹调结束后



禁止触摸

请勿在使用中或刚使用完触碰高温部。
以免造成烫伤。



禁止

煮饭中请勿移动本体。
以免造成烫伤或食物溢出。

清洁保养时



必须实施

待本体冷却后，再进行清洁保养。
以免因触碰高温部位而烫伤。



禁止

请勿整体清洗。
请勿整体清洗本体，或让水进入本体内部或底部。以免造成短路或触电。

■ 为了能经久耐用，请注意。

- 请清除粘附于本产品上的焦饭粒和米粒等。
以免造成漏蒸汽、煮沸溢出、故障或煮饭不理想。
- 煮饭中，请勿将布等覆盖在本体上。
以免造成本体或上盖变形·变色。
- 为维持本产品的功能和性能，在产品上设计有小孔，因此有可能会有虫子等进入引起故障。请注意使用市场上销售的防虫遮罩物等进行防护。另外，因虫子等异物进入引起的本产品故障属于有偿修理的范围。请联系使用说明书上记载的服务热线。
- 内锅的氟素加工会随着使用不断消耗，并可能脱落，但对人体无害且对煮饭或保温功能无影响。如果担心或发生变形和腐蚀现象时，可以购买并替换。请联系使用说明书上记载的服务热线。

- 请务必遵守，以免内锅氟素加工面膨胀，剥落或变形。
- 请勿将内锅直接放在煤气上烧或放在电磁炉上·微波炉中使用。
- 请勿保温白米(免洗米)以外的米饭(菜饭等)。
- 请勿在内锅中使用醋。
- 请勿使用附属品木制以外的饭勺。
- 请勿使用金属制的汤勺、汤匙、打蛋器等坚硬物品。
- 请勿在内锅中放入竹制蒸笼。
- 请勿将餐具等坚硬物放入内锅。
- 请勿使用钢丝球或尼龙刷等坚硬的物品来清洗。
- 请勿使用洗碗机或烘碗机等。
- 淘米时请勿用力按压内锅。
- 内锅变形时，请联系使用说明书上记载的服务热线。

2 各部件的名称与作用

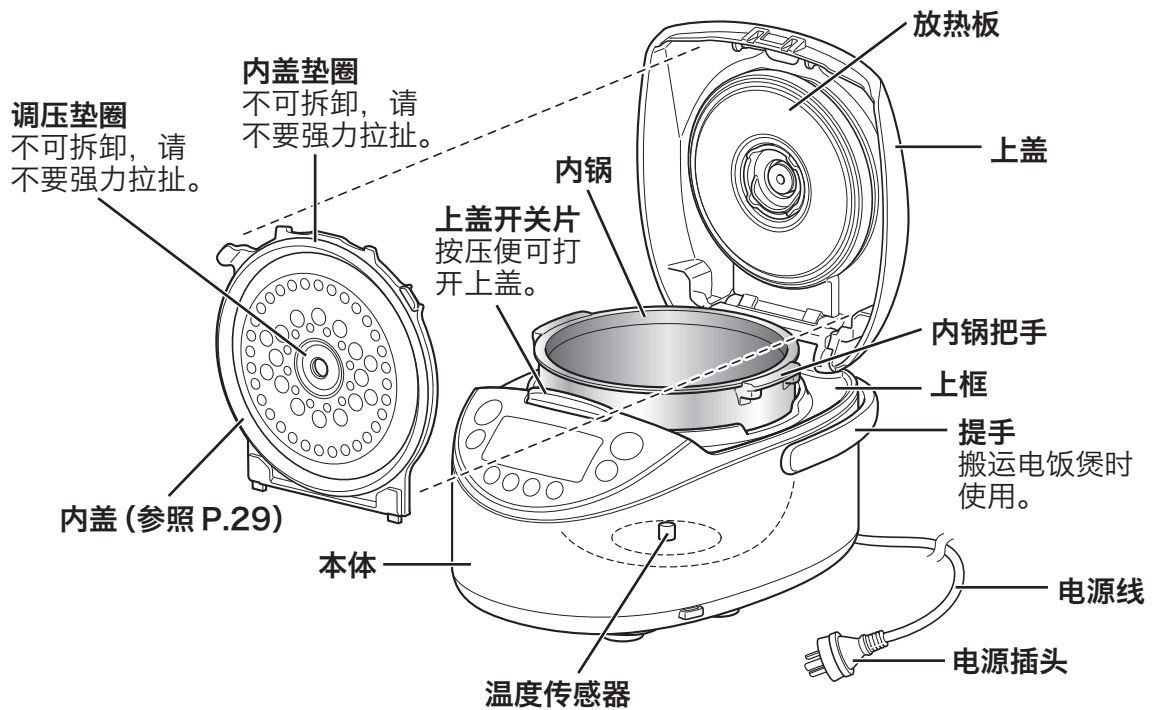

操作面板

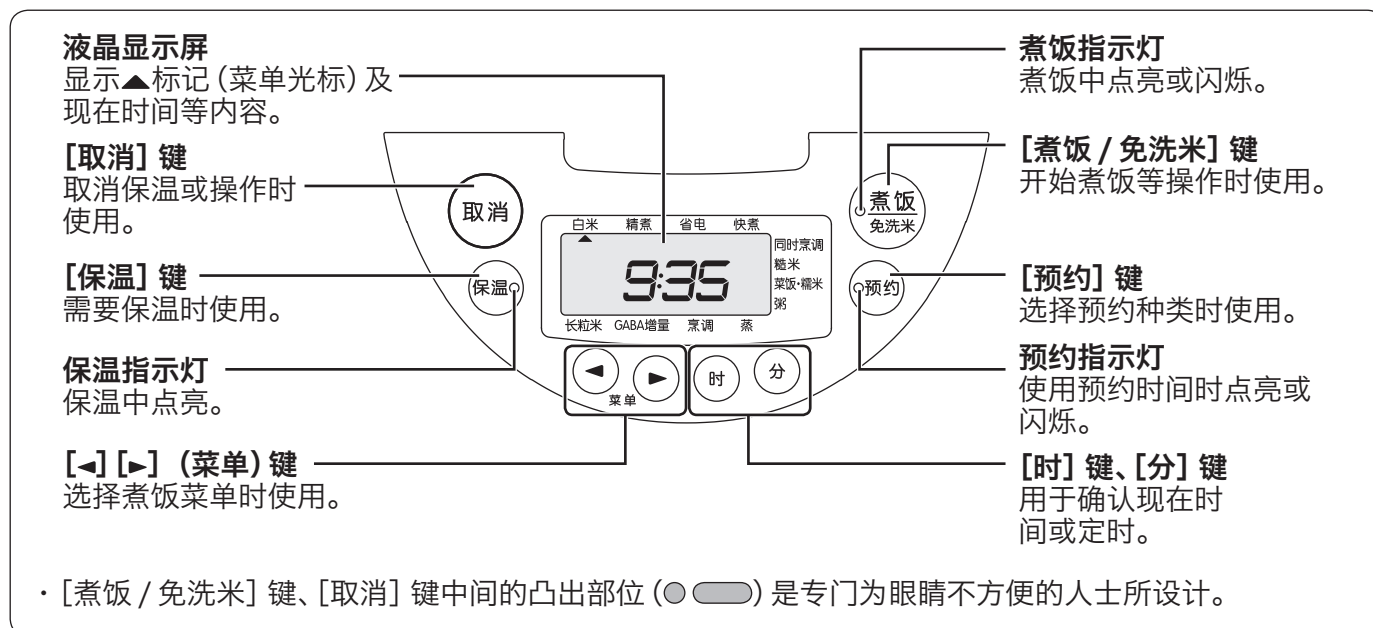

■ 检查附属品

饭勺



汤勺



饭勺可插入饭勺架内

调理盘



量杯

1 杯 (约 0.18L)
约 150g



食谱

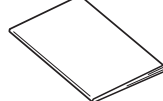

■ 关于提示音

在煮饭、保温、再加热过程中会发出以下提示音,并非产品异常。

- “嗡—” 的声音 (风扇运转的声音)
- “叽—” 或 “嘀哩哩” 的声音 (IH 运转的声音)

■ 时间确认

以 24 小时为单位显示时间。若时间不准确, 请根据现在时间对时。(参照 P.37)

■ 关于锂电池

因本产品内置锂电池, 即使拔掉电源插头仍会继续记忆现在时间及预约时间。

- 在拔下电源插头的状态下, 锂电池的寿命为 4~5 年。
- 锂电池没电时, 插上电源插头后液晶显示屏显示“0:00”闪烁。此现象不会影响正常煮饭功能, 但是若拔下电源插头后, 现在时间、预约时间及保温时间的记忆将会消失。

注意

- 用户不可自己更换锂电池。

更换新锂电池时请向购买本产品的销售店洽询。

菜单选择功能与特长

菜单	适用于免洗米的选择	预约选择	保温	特长
白米	○	○	○	煮白米（免洗米）时选择。
精煮	○	○	○	想要炊煮出白米（免洗米）的甘甜、清香和粘稠口感时选择。 此时将以 2 倍于“白米”的吸水时间来长时间加热，从而炊煮出口感浓郁、醇厚的米饭。
省电	○	○	○	煮白米（免洗米）时选择。与“白米”菜单相比，煮出的米饭口感较硬，但能以较低的耗电量（削减约 3.3 ~ 20.7%）完成炊煮。
快煮	○	—	○	想迅速完成煮白米（免洗米）时选择。
同时烹调	○	—	△	使用调理盘同时烹煮米饭与料理时选择。
糙米	—	○	△	煮糙米、杂粮米（糙米与杂粮混合的米）时选择。
菜饭·糯米	○	—	△	煮菜饭或糯米饭时选择。
粥	○	○	○	煮粥时选择。
长粒米	—	○	○	煮长粒米时选择。
GABA 增量	—	○	△	希望将糙米煮得柔软易食时选择。 （使用比“糙米”更久的炊煮时间完成炊煮。）且与选择“糙米”菜单时相比，可产生更多有益健康的热门营养元素 GABA（ γ -氨基丁酸）。

煮饭容量参照 P.38。

△：虽可以保温，但可能会影响米饭的美味。

注意

- 可选择“白米”、“精煮”、“省电”、“快煮”、“同时烹调”、“菜饭·糯米”、“粥”菜单炊煮免洗米。无需顾虑加水多少和浸泡米的时间，即可使用免洗米炊煮出美味的米饭。
免洗米是指清除了米糠后无需清洗、不会产生淘米水污染河川、海洋的、对环境友好的大米。
- 选择“粥”时，如长时间保温，粥会变成糊状，因此请尽快品尝。

煮出美味可口米饭的秘诀

煮饭前的准备请参照P.11~12, 煮饭方法请参照P.13~17。

选择优质米，储存于阴凉场所

选择碾米日期新鲜、颗粒饱满且有光泽的大米。并请储存在通风好、阴暗凉爽的地方。

使用附带的量杯正确计量

1杯约为0.18L。免洗米也请用附带的量杯计量。本产品会通过炊煮方法进行调节，因此无需使用免洗米专用量杯。

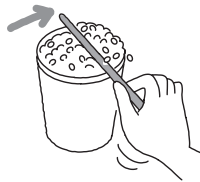

快速淘米

倒入足够的水快速搅拌后倒出水，快速冲洗直到水变清后完成淘米。

请选择“白米”、“精煮”菜单炊煮发芽糙米、胚芽米和精米

煮免洗米时

- 往免洗米内倒入水后，从锅底自上而下充分搅拌，以便让每一粒米都能充分浸水。（若只从上倒入水不搅拌，会因为米粒不能充分浸水而导致煮好的米饭不可口。）
- 倒入水后若出现白浊现象，建议再用清水淘洗1~2次。（白浊现象是因为米中的淀粉而不是因为米糠，所以如果没有更换水就直接煮饭，有可能会造成烧焦、溢出、或使煮出的饭不可口。）

放入配料煮饭时

1杯米加入的配料量不超出70g。充分搅拌均匀调料后，将配料放到米饭上面。请务必遵守放入配料煮饭时的最大煮饭量（下表）。

米饭的种类	JKT-S10C (5.5杯)	JKT-S18C (10杯)
糙米	3杯以下	5杯以下
菜饭	4杯以下	6杯以下
糯米	3杯以下	5杯以下
粥·稠	0.5杯以下	1.5杯以下

- 请在煮饭前加好水后再放配料。若先放配料再加水，则煮好的饭比较硬。

加水时请配合米的种类与喜好的材料

●加水量标准表

米饭的种类	调整水量(以内锅内侧的刻度线为标准按照个人喜好进行调整)
白米 快煮 同时烹调	“白米”的刻度线
精煮 菜饭	“精煮”的刻度线
省电	“省电”的刻度线
糯米	“糯米”的刻度线。
糯米 (糯米与粳米)	“白米”与“糯米”的刻度线之间
糙米 GABA增量	“糙米”的刻度线
粥	煮稠粥时以“粥·稠”的刻度线、煮稀粥时以“粥·稀”的刻度线为标准
长粒米	“长粒米”的刻度线

- 煮免洗米时的用水量与上述相同。
- 可根据标准刻度线适量的增加或减少一点水量，但增减的水量请不要超过标准刻度线的1/3以上。
- 炊煮发芽糙米、胚芽米和精米时，请以“白米”、“精煮”的刻度线为标准调整水量。
- 购买发芽糙米、杂粮米的包装上标有水量调整时，请根据该内容按照个人喜好酌量增减水量。
- 在烹煮附属的食谱中刊登的西班牙肉菜饭时，请以“白米”的刻度线为标准调整水量。

糙米与杂粮米中加入白米煮饭时

- 糙米、杂粮米比白米量多时，请选择“糙米”菜单煮饭。
- 糙米、杂粮米与白米同量，或白米量多时，请选择“白米”菜单煮饭。（先将糙米、杂粮米浸泡1~2小时，使其吸水。）

煮糯米饭时

炊煮糯米饭时，请选择“菜饭·糯米”菜单。淘完米后把糯米铺平，以免超出水面。

煮出美味可口米饭的秘诀

煮饭前的准备请参照 P.11~12,
煮饭方法请参照 P.13~17。

白米中加入杂粮一起煮饭时

- 请选择“白米”“精煮”菜单煮饭。
- 请将杂粮米量控制在白米量的2成之内。白米和杂粮混合时的最大煮饭量为 JKT-S10C : 5.5 杯 ; JKT-S18C : 10 杯。
- 请将杂粮平铺在白米上煮饭。若搅拌在一起则煮出来的饭不可口。

糙米中加入杂粮一起煮饭时

- 请务必选择“糙米”菜单煮饭。
- 糙米和杂粮混合时的最大煮饭量为 JKT-S10C : 3.5 杯 ; JKT-S18C : 6 杯。

煮长粒米时

- 煮长粒米时，请选择“长粒米”。另外，用长粒米煮菜饭时，请选择“菜饭·糯米”。如选择其他菜单，煮饭时可能会发生煮沸溢出现象。

3 煮饭前的准备

1 量米

请务必使用附属的量杯计量(免洗米相同)。附带的量杯平满一杯约为 0.18L。

- 请按照下图说明平满一杯。

正确量法



错误量法

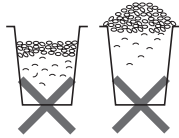

注意

- 请不要超过规定煮饭量标准(参照 P.38 规格表)煮饭。以免煮出来的饭不可口。放入配料煮饭时请参照 P.9。

2 淘米(可用内锅淘米)

淘免洗米时, 请参照 P.9。



注意

- 请不要用 35°C 以上的水淘米或加入 35°C 以上的水。以免煮出来的饭不可口。

3 加水

请将内锅水平放置, 按照内锅刻度线加水。

- 确认米的种类和菜单, 然后按照自己的喜好酌量加减水量。(参照 P.9 标准表)

用 3 杯白米煮饭时, 请加水至“白米”刻度线 3 的位置

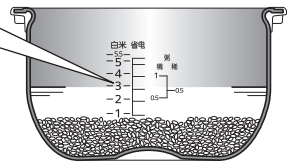

(例如: JKT-S10C)

4 擦拭干净水滴和米粒

< 内锅外侧及边缘 >



< 主体内侧 >

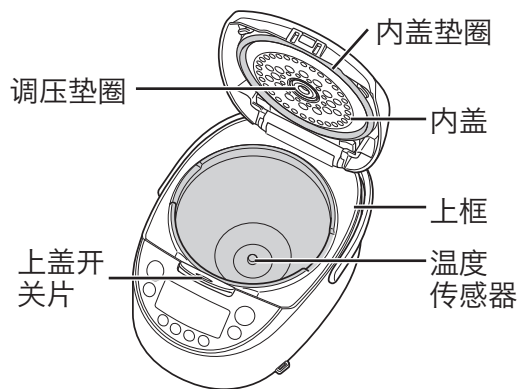

注意

- 请务必擦拭干净温度传感器、上框、上盖开关片周围附着的饭粒、米粒等异物(参照 P.28)。以免造成上盖无法盖好, 或煮饭过程中出现蒸汽漏气、上盖打开米汤溢出而导致受伤或烫伤事故。

煮饭前的准备

5 将内锅装入本体

- (1) 应正确安装，不要使内锅倾斜
- (2) 盖上上盖

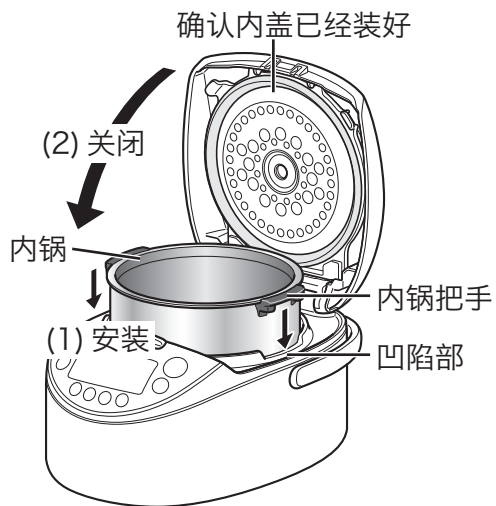

6 将电源插头插入插座

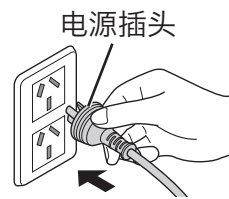

电源接通，▲标记闪烁。



注意

- 当保温指示灯点亮时，请按下 [取消] 键使其熄灭。

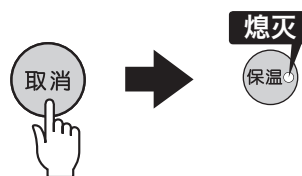

4 煮饭方法

1 按 [←] [→] 键，选择煮饭菜单

每按压一次，菜单将按顺序切换。在选择菜单过程中，▲标记一直显示闪烁。

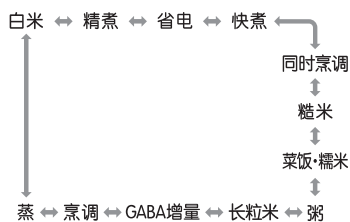
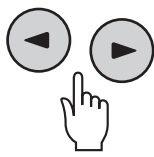

• 若已预先选定菜单，则不必再选择菜单。

2 选择“粥”菜单后按 [时] 或 [分] 键设定烹调时间

- 每按压 1 次 [时] 键，时间将增加 5 分钟，每按压 1 次 [分] 键，时间将减少 5 分钟。
- 以 5 分钟为单位能够在 40~90 分钟之间设定。

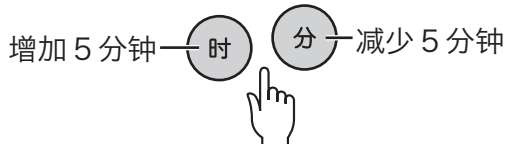

• 初始设定为 60 分钟。请根据喜好调整时间。

3 按 1 次 [煮饭 / 免洗米] 键 炊煮免洗米时按 2 次

- 可选择“白米”、“精煮”、“省电”、“快煮”、“同时烹调”、“菜饭·糯米”、“粥”菜单炊煮免洗米。
- 要取消炊煮免洗米时，请在约 20 秒内，再次按下 [煮饭 / 免洗米] 键。



炊煮一般米饭时

使用“白米”菜单时发出“哔哔-”的声音，其他提示音则为“哔-”的声音。



炊煮免洗米时

“免洗米”指示灯点亮。选择“白米”时将发出“哔哔—哔”的声音，选择“白米”以外时将发出“哔—哔”的声音。



开始煮饭。

煮饭方法

关于配比量

配料及杂粮等的配比量请参照 P.9～10 内容。

煮饭时间的标准

规格 \ 米饭的种类	白米	精煮	省电	快煮	同时烹调
JKT-S10C (5.5 杯)	42～52 分钟	65～72 分钟	40～50 分钟	17～33 分钟	41～51 分钟
JKT-S18C (10 杯)	44～54 分钟	65～72 分钟	41～52 分钟	20～40 分钟	46～56 分钟
规格 \ 米饭的种类	糙米	菜饭·糯米	长粒米	GABA 增量	
JKT-S10C (5.5 杯)	63～77 分钟	36～59 分钟	18～34 分钟	4 小时 18 分钟～ 4 小时 30 分钟	
JKT-S18C (10 杯)	69～87 分钟	42～62 分钟	18～36 分钟	4 小时 25 分钟～ 4 小时 45 分钟	

- 上述时间是从立即开始煮饭到焖饭结束的时间。(电压 220V、室温 23°C、水温 23°C、按标准水位加水)
- 选择免洗米时，各菜单的炊煮时间都将比原来增加 1～10 分钟。
- 煮饭时间根据煮饭量、米的种类、配料种类及其量、室温、水温、水量、电压、预约时间等情况均有所不同。

5 米饭煮好后

开始焖饭时便会显示剩余时间

液晶显示屏以 1 分钟为单位显示焖饭剩余时间。



- 焖饭时间因菜单选择而异。

饭煮好后自动开始保温 (煮饭指示灯熄灭)

保温指示灯点亮，发出 8 次“哔-”的提示音。



- 因给“粥”加入配料等，导致烹调时间不够用时，请在保温指示灯点亮的状态下按下 [时] 键与 [分] 键，设定好所需追加的烹调时间后按下 [煮饭 / 免洗米] 键。以 1 分钟为单位，可追加 3 次，每次最长可追加 15 分钟。
- 要追加加热时，请先搅拌均匀。

1 翻动米饭

米饭煮好之后请务必立刻均匀翻动米饭。

- 由于内锅形状上的特点，米饭的中央部会略有凹陷。

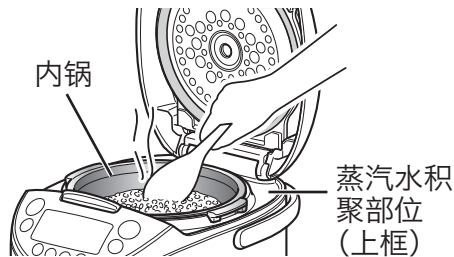

注意

- 饭刚煮好后或保温过程中打开上盖，蒸汽水流到上框或外侧时，请擦拭干净。

电饭煲使用结束后……

- 1 按下 [取消] 键取消保温
保温指示灯熄灭。

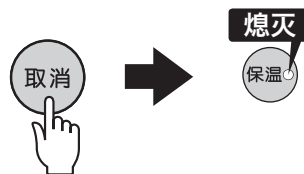

- 2 从插座上拔下电源插头 (参照 P.6)
- 3 清洁保养 (参照 P.27 ~ 31)

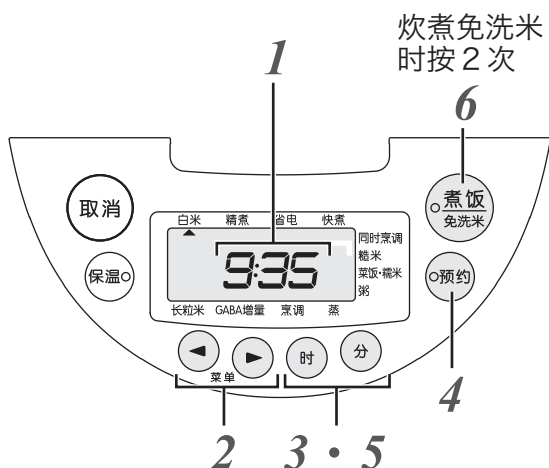

关于煮饭预约时间(预约 1、2)

可以按照就餐时间煮好米饭。

- 选择“预约 1”或“预约 2”设定时间，便会按照设定的时间自动煮好饭。
- 可通过“预约 1”和“预约 2”设定 2 段煮饭时间。比如可以通过“预约 1”设定早餐时间，“预约 2”设定晚餐时间。
- 设定好的时间会被记忆。

- 比如，通过“预约 1”设定的时间为 13:30，米饭便在 13 点 30 分自动煮好。

1 确认现在时间



- 要调整时间时，请参照 P.37。

2 按 [←] [→] 键，选择煮饭菜单

在选择菜单过程中，▲标记一直显示闪烁。

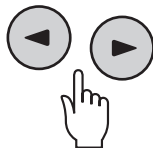

- 请确认保温指示灯呈熄灭状态。

熄灭



- 若已预先选定菜单，则不必再选择菜单。

3 选择“粥”菜单后按 [时] 或 [分] 键设定烹调时间

- 每按压 1 次 [时] 键，时间将增加 5 分钟，每按压 1 次 [分] 键，时间将减少 5 分钟。
- 以 5 分钟为单位能够在 40~90 分钟之间设定。

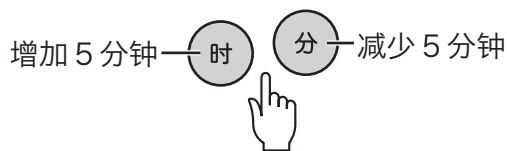

- 初始设定为 60 分钟。请根据喜好调整时间。

4 按下 [预约] 键后选择“预约 1”或“预约 2”

每按压一下，“预约 1”与“预约 2”便相互切换。

预约指示灯与“预约 1”或“预约 2”便会显示闪烁。

闪烁



- 若以前设定了预约时间，则该设定时间将被显示。如果预约时间相同，则无需再次设定时间。

注意

- 下列情况下无法进行煮饭预约。
 - “快煮”、“同时烹调”、“菜饭·糯米”、“烹调”、“蒸”的情况。
 - 未达到下表时间的情况。(炊煮免洗米时的时间与下表相同。)

菜单	不能预约设定的时间
白米	不足 1 小时 5 分钟
精煮	不足 1 小时 30 分钟
省电	不足 1 小时 5 分钟
糙米	不足 1 小时 35 分钟
粥	不足烹调时间 +1 分钟
长粒米	不足 45 分钟
GABA 增量	不足 5 小时

- 在液晶显示屏的时钟出现“0:00”闪烁的情况下。
- 当保温指示灯点亮时，请按下[取消]键使其熄灭。(点亮状态下无法预约。)
- 按下[预约]键后，若30秒内不执行操作便会发出“哔哔”的提示音进行通知。
- 在不能定时煮饭的状态下进行设定时，按下[预约]键或[煮饭/免洗米]键便会发出“哔哔”的提示音。

5 按下[时]键或[分]键 设定米饭煮好时间

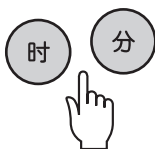

[时]键可进行以每小时为单位进行设定，[分]键可以10分钟为单位设定。
按住按键不放，便可快速变换时间。



注意

- 请将预约时间设定在12小时以内，以免造成食物变质。

6 按1次[煮饭/免洗米]键 炊煮免洗米时按2次

预约指示灯点亮，预约完成。

- 可选择“白米”、“精煮”、“省电”、“粥”菜单炊煮免洗米。



炊煮一般米饭时

使用“白米”菜单时发出“哔哔-”的声音，其他提示音则为“哔-”的声音。



炊煮免洗米时

“免洗米”指示灯点亮。

选择“白米”时将发出“哔哔—哔”的声音，选择“白米”以外时将发出“哔—哔”的声音。



- 预约时间设定错误时，请按下[取消]键，从P.16步骤2开始重新设定。

7 保温

保留白米(免洗米)的色泽与美味。
煮饭结束后将自动切换到保温状态。

■中止保温时

按下 [取消] 键

保温指示灯熄灭。

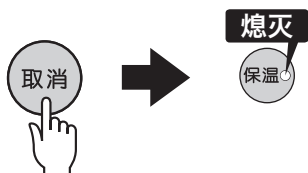

■再次保温时

保温指示灯熄灭中按下

[保温] 键

保温指示灯点亮。



■少量米饭保温时

将米饭集中到内锅中央进行保温，并请尽早食用。

■关于保温经过时间的显示

按下 [时] 键时，保温经过时间在 24 小时 (24h) 内以 1 小时为单位显示。

超过 24 小时后，“24”闪烁，“h”点亮。

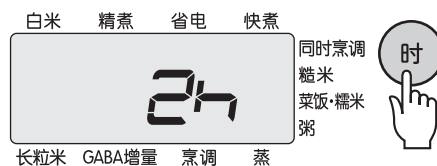

注意

- 请不要进行以下形式的保温，以免造成米饭出现异味、干巴巴、变色、变质或腐蚀内锅等情况。
 - 保温冷饭
 - 添加冷饭
 - 饭勺留在内锅里一起保温
 - 拔掉电源插头保温
 - 24 小时以上的保温
 - 少于最小煮饭量的保温 (参照 P.38 规格表)
 - 白米 (免洗米) 以外的保温
- “粥”若长时间持续保温会变成糨糊状，请尽早食用。
- 在内锅边缘和垫圈类上有饭粒粘着时，请擦拭干净。以免造成米饭干巴巴、变色、异味、粘呼呼等现象。
- 在寒冷地带或高温等恶劣环境下使用时，请尽早食用。
- 请不要将调理盘或用调理盘烹调的食品放入内锅保温。

8 再加热的方法

食用之前将保温中的米饭重新加热，便可吃到热腾腾的米饭。

注意

- 米饭超过内锅一半以上时，因米饭量过多可能无法充分加热。
- 如果在以下情况下加热，米饭会变得干巴巴。
 - 米饭刚煮好等还没变凉的情况。
 - 米饭量少于最小煮饭量 (JKT-S10C 1 杯、JKT-S18C 2 杯) 的情况。
 - 重复加热 3 次以上的情况。

1 翻动保温中的米饭

2 洒入 1~2 大匙水后均匀翻动

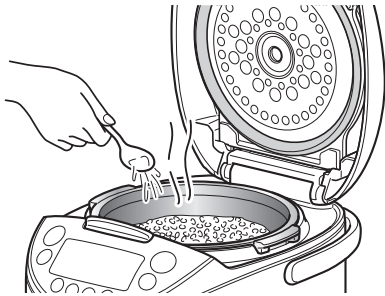

- 洒水可以防止米饭变干，使热好的饭松软可口。

3 确认保温指示灯的点亮状态



- 若保温指示灯未点亮，则无法再加热。未点亮时请按下 [保温] 键。(参照 P.18)

4 按下 [煮饭 / 免洗米] 键

煮饭指示灯闪烁，开始再加热。会显示出剩余时间，加热结束后发出 3 次“哔-”的提示音进行通知。



- 想停止再加热时按下 [取消] 键。
- 米饭变冷 (标准为在 55°C 以下) 时不能再加热。发出“哔哔哔...”的提示音通知。

5 充分翻动已加热好的米饭，使其变得均匀

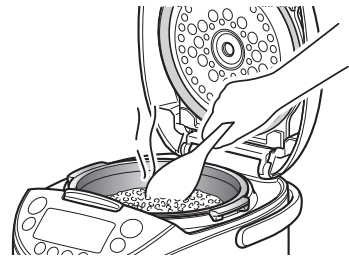

使用调理盘，可同时烹煮附属食谱中记载的料理与米饭。不煮米饭时，也可给内锅装入水单独进行料理烹调。

料理的烹调方法请参照附属的食谱。

注意

- 烹调时不要超过附属食谱上记载的煮饭量。以免导致煮沸溢出或烹调的料理不够美味。
- 使用调理盘时请注意以下几点。
 - 烹调味道强烈的料理时，可能会在调理盘上留下异味。
 - 烹调颜色浓重的料理时，汤汁等可能会使调理盘染色。
 - 请不要在调理盘内使用菜刀、刀叉等锐利的器具。

关于放入调理盘中的配料的注意事项

- 请勿摆放过多食物到调理盘中。
- 为使蒸汽能接触到食物，请较浅地均匀摆放或使食物间保持适当空隙（摆放在调理盘中的高度以下图所示位置为标准）。

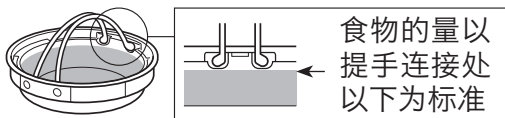

- 请勿让食材堵塞内盖中间的小孔。
- 放入的食物不宜含过多水或酱汁等液体（量较多时难以加热）。
- 加入了牛奶、鲜奶油等而出现分层时，应充分搅拌。
- 烹调班戟粉等容易膨胀的食物时请注意控制食物的分量（摆放高度标准为调理盘 1/3 深度以下）。鸡蛋也容易膨胀，因此请注意控制分量（JKT-S10C 时，2-3 个；JKT-S18C 时，3-4 个以内。（一起放入的配料因鸡蛋大小不同而有所差异，请调整分量））。
- 对于根菜等难以煮熟的食物，请先切成薄片。
- 使用调理盘烹调时，只能蒸煮食物。

注意

- 若在遵守上述注意事项后仍然无法充分加热时，请将食物放置到其他容器中，再使用微波炉等重新加热（请勿将内锅和调理盘放到微波炉中加热）。

1 将事先预备好的食材放入调理盘

若将食材重叠放入调理盘，可能导致煮沸溢出或烹调的料理不够美味。请将食材均匀平铺到调理盘内。

2 煮饭前的准备（参照 P.11）

注意

- 同时烹煮时的煮饭量请参照下表。煮饭时请不要超过规定的最大量或少于最小量。以免导致煮沸溢出或烹调的料理不够美味。

JKT-S10C		JKT-S18C	
最大量	最小量	最大量	最小量
2 杯	1 杯	4 杯	2 杯

3 将调理盘放入内锅，盖上上盖

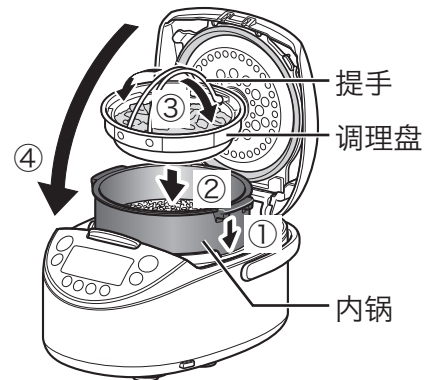

注意

- 请务必将调理盘安装在内锅内烹调。
- 安装调理盘时，请注意不要倾斜。
- 请在盖上上盖前，将调理盘的提手向外侧放倒。

4 将电源插头插入插座

注意

- 当保温指示灯点亮时，请按下 [取消] 键使其熄灭。

5 按下 [←] [→] 键选择“同时烹调”菜单

在选择菜单过程中，▲标记一直显示闪烁。

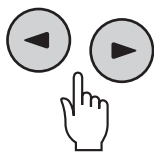

同时烹煮时，请务必选择“同时烹调”菜单。

6 按下 [煮饭 / 免洗米] 键

煮饭指示灯点亮，开始同时烹煮。



7 同时烹煮后，会发出8次“哔-”的提示音 (煮饭指示灯熄灭)

保温指示灯点亮。



8 取出调理盘，翻动米饭

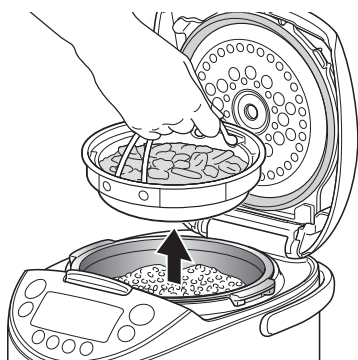

注意

- 请不要放入调理盘保温。
- 烹煮结束后取出调理盘时，请注意调理盘高温。
- 取出调理盘时不要使其倾斜。以免汤汁溢出造成烫伤。
- 不要将取出的调理盘放回内锅。以免造成食物变质或无法保温。
- 烹调一经加热就会产生大量水分或油分的食材、鸡蛋等在加热过程中膨胀的食材时，汤汁的一部分可能会滴落到米饭上。

不同时煮米饭的烹调

可在内锅中加水进行烹调。请参照“蒸制烹调方法(“蒸”菜单)”(P.24~26)。

注意

- 根据烹调的料理，将烹调时间设定为20~30分钟。

用完电饭煲后…

- 1 按下 [取消] 键，取消保温
保温指示灯熄灭。

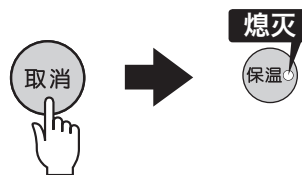

- 2 从插座上拔下电源插头 (参照 P.6)
- 3 清洁保养 (参照 P.27~31)

10 烹调方法 (“烹调”菜单)

料理的烹调方法请参照附属的食谱。

开始使用接近沸点的高温煮沸后，将温度降低至约93℃再炖煮一段时间。之后将温度降至约88℃继续炖煮。逐渐降低温度炖煮，不仅可让食物更加入味，而且也无需担心长时间加热将汤汁熬干。

菜单示例

百叶结烧肉，牛蒡山药汤

- 附属的食谱中介绍了“百叶结烧肉”和“牛蒡山药汤”的烹饪方法。

注意

- 烹调附属的食谱上记述的食谱以外的料理时，可能发生煮沸溢出现象，请多加注意。
- 烹调时请充分搅拌，以免调料沉淀到内锅锅底。
- 用高汤炖煮时，请使用冷却后的高汤进行烹调。
- 用淀粉勾芡时，请在烹调的最后加入。
- 加热后便会发生膨胀的圆筒鱼卷、鱼糕等熬炼加工食材时，烹调时请斟酌增减加入量。

1 预先准备食材

2 将食材放入内锅，盖上上盖

注意

- 请以内锅内侧的“白米”刻度线为标准加入食材。(参照下表)当多于规定的最大量时可能无法炖煮或煮沸溢出。另外，即使少于最小量时也有可能溢出，请多加注意。

“白米”的刻度线			
JKT-S10C		JKT-S18C	
最大量	最小量	最大量	最小量
5.5 以下	2 以上	8 以下	3 以上

3 将电源插头插入插座

注意

- 当保温指示灯点亮时，请按下 [取消] 键使其熄灭。

4 按下 [◀] [▶] 键选择“烹调”菜单

在选择菜单过程中，▲标记一直显示闪烁。

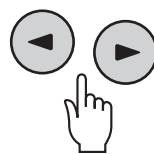

5 按 [时] 键或 [分] 键设定烹调时间

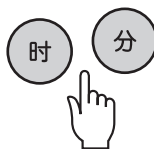

按下 [时] 键，时间将增加 5 分钟，按下 [分] 键，时间将减少 5 分钟。以 5 分钟为单位能够在 5 ~ 180 分钟之间设定。

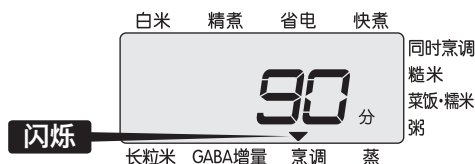

6 按下 [煮饭 / 免洗米] 键

煮饭指示灯点亮，开始烹调。
“还剩”指示灯点亮。

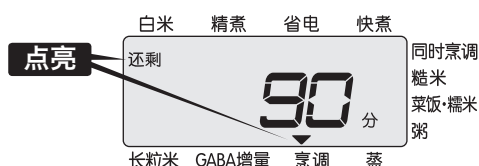

注意

- 烹调过程中请不要打开上盖。

7 烹调完成后，会发出8次“哔-”的提示音 (煮饭指示灯熄灭)

保温指示灯点亮，液晶显示屏显示为“0h”。

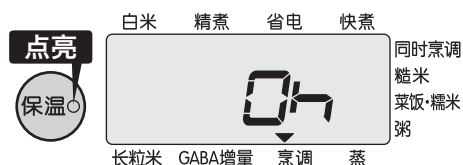

- 若要继续炖煮时，按下 [时] 键与 [分] 键，设定好蒸制时间后按下 [煮饭 / 免洗米] 键。可追加3次，每次最长可追加30分钟。

注意

- 当烹调时间不足，追加时间时不要在烹调之前按下 [取消] 键。以免保温指示灯熄灭而无法继续烹调。若不慎按下按键时，请按照以下步骤处理。
 1. 取出内锅放置在湿的布上
 2. 将上盖打开放置10分钟左右，让本体与内锅冷却
 3. 重新将内锅装入本体
 4. 从P.22的步骤4开始操作
- 想在烹调保温过程中加热菜肴时 (加热到易于食用温度)，请在保温指示灯点亮的状态下，按下 [煮饭 / 免洗米] 键再加热。显示再加热剩余时间，再加热完成时发出3次“哔-”提示音。再加热后，保温指示灯点亮，继续显示保温时间。

烹调结束后……

- 1 按下 [取消] 键取消保温
保温指示灯熄灭。

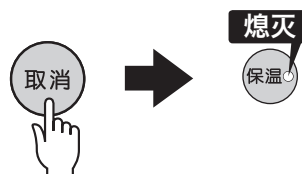

- 2 清除异味 (参照 P.31)

注意

- 烹调结束后若不按下 [取消] 键则会继续保温，并以1小时为单位显示1 (1h) 至6小时 (6h)。超过6小时后，“6”开始闪烁。
- 保温时间请不要超过6小时，以免味道变差。

11 蒸制烹调方法 (“蒸”菜单)

1 给内锅内装入水, 安装调理盘

请按照以下标准调节加水量。

- JKT-S10C (5.5 杯) : 3 1/2 杯 (630mL)
- JKT-S18C (10 杯) : 4 1/2 杯 (810mL)



注意

- 请给内锅加入适当的水量。请不要在蒸制过程中干烧, 或让调理盘浸入水中。



2 将食材平铺到调理盘上, 关闭上盖

3 将电源插头插入插座

注意

- 当保温指示灯点亮时, 请按下 [取消] 键使其熄灭。

4 按下 [←] [→] 键选择“蒸”菜单

在选择菜单过程中, ▲标记一直显示闪烁。

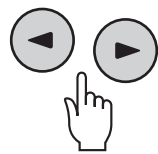

5 按 [时] 键或 [分] 键设定蒸制时间

按下 [时] 键, 时间将增加 5 分钟, 按下 [分] 键, 时间将减少 5 分钟。

以 5 分钟为单位能够在 5~60 分钟之间设定。

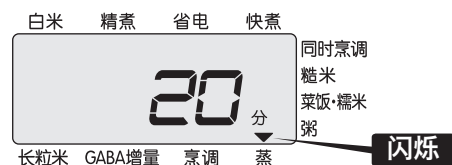

6 按下 [煮饭 / 免洗米] 键

煮饭指示灯点亮, 开始蒸制烹调。
“还剩”指示灯点亮。



注意

- 烹调过程中请不要打开上盖。以免烹调的料理不够美味。

7 蒸制完成后，会发出8次“哔-”的提示音(煮饭指示灯熄灭)

保温指示灯点亮，液晶显示屏显示“0h”。



- 若要继续蒸制时，按下[时]键与[分]键，设定好蒸制时间后按下[煮饭/免洗米]键。可追加3次，每次最长可追加15分钟。

注意

- 打开上盖时请注意避免因蒸汽烫伤。
- 蒸制时间不够用时请注意，请务必添加水，以免干烧。
- 当蒸制时间不足，追加时间时不要在烹调之前按下[取消]键。以免保温指示灯熄灭而无法继续蒸制。若不慎按下键时，请按照以下步骤处理。
 1. 取出内锅放置在湿的布上
 2. 将上盖打开放置10分钟左右，让本体与内锅冷却
 3. 重新将内锅装入本体
 4. 从P.24的步骤4开始操作

8 取出调理盘

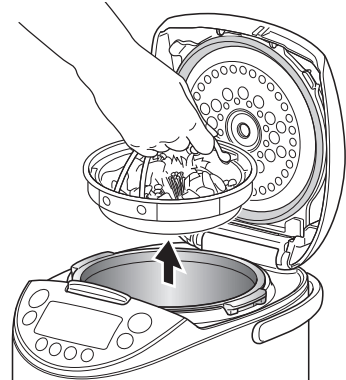

- 蒸制结束后取出调理盘时，请注意调理盘高温。
- 食物蒸好后，请立刻取出。以免因长时间放置，食物浸到水而淡得无味。
- 取出调理盘时，不要使其倾斜。以免汤汁溢出造成烫伤。

烹调结束后……

- 1 按下[取消]键取消保温
保温指示灯熄灭。

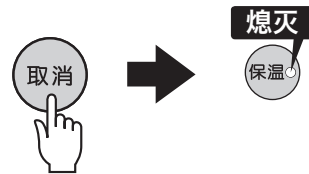

- 2 从插座上拔下电源插头(参照P.6)
- 3 清洁保养(参照P.27~31)

蒸制烹调方法 (“蒸” 菜单)

■ 蒸制时间标准表

食材	量	蒸制时间标准	蒸制方法的要点
鸡肉	1 块 (200-300g)	20-30 分钟	划几道口子。
白肉鱼	切块 2-3 块 (150-200g)	20-25 分钟	厚度切在 2cm 以下。 务必请用铝箔纸包裹着蒸制。
虾	6-10 只 (100-200g)	15-20 分钟	带壳蒸制。
胡萝卜	1-2 个 (200-300g)	30-40 分钟	切成一口大小。
土豆	中等大小 2-3 个 (250-300g)	30-40 分钟	切成一口大小。
红薯	中等大小 1 根 (200-300g)	30-40 分钟	切成一口大小。
烧卖 (加热)	8-15 个	20-25 分钟	均匀排列。

- JKT-S10C (5.5 杯) 的蒸制食材高度请不要超过 3cm, JKT-S18C (10 杯) 的蒸制食材高度请不要超过 4cm。以免碰到上盖内侧, 水分进入食物后变得淡而无味。
- 请勿让食材堵塞内盖中间的小孔。
- 上述时间请作为参考。因食材的温度、质量、重量不同会发生变化。
- 蒸制时间不足时, 请根据食物的情况追加蒸制时间。
- 追加蒸制时水量会变少。请注意添加水, 以免干烧。
- 肉或鱼的蒸制时间过长将会变硬。若短时间内无法蒸熟, 请切得薄一点再蒸制。
- 蒸制鱼等食材时, 请务必裹上铝箔纸。以免汤汁溢出。

12 清洁保养方法

请按照 P.27～31 记载的方法进行清洁保养。

其他修理需求等请委托经本公司认可的修理技术人员。

所有零部件请通过手洗清洁保养。请勿使用洗碗机。

使用结束后，为了下次能够随时清洁方便地使用，请务必在当日将电饭煲清洗干净。此外，请定期进行清洁保养。

每次做完料理后很容易有异味残留，请务必在当日将异味清除干净。（参照 P.31）

注意

- 请务必拔掉电源插头，并等电饭煲本体、内锅、内盖、调压阀冷却后再进行清洁保养。
- 使用清洗剂清洁保养时，请使用厨房用合成清洗剂（餐具及烹调器具用）。
- 请使用海绵或布等柔软的清洁用具。
- 清洗剂成分的残留有可能导致树脂等材料的老化、变色，因此请充分冲洗干净。

■ 每次使用后应清洁的部位



内锅



调理盘



量杯



饭勺



汤勺

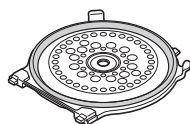

内盖

1 用清水或温水沾湿海绵清洗

2 用干抹布擦拭水分，使其充分干燥

注意

- 请不要用海绵的研磨粒子面清洗内锅。以免造成氟素加工面脱落。

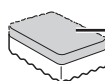

不要用研磨
粒子面清洗。

- 请勿将餐具类放入内锅内，将内锅作为洗碗盆一起清洗。此外干燥内锅时，请不要将其覆盖到其他餐具上重叠放置。以免划伤或剥落氟素加工面。

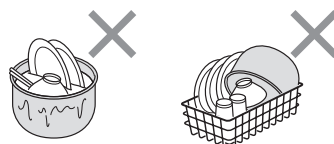

可冲洗。

1 用海绵，在清水或温水下冲洗

2 用干抹布擦拭水分，使其充分干燥

注意

- 请勿使用以下的方法清洗，以免导致变形。
 - 用热水冲洗。
 - 浸泡清洗。
 - 煮饭后立刻在高温状态下冲洗。
- 进行混合杂粮（苋属植物等）煮饭后，请务必将调压阀清洗干净。以免造成调压阀堵塞，上盖打不开等故障，也有可能导致煮出的饭不理想。



调压阀（拆分为
2个部分。参照
P.30～31）



上盖

清洁保养方法

■脏污后应立即清洁保养的部位

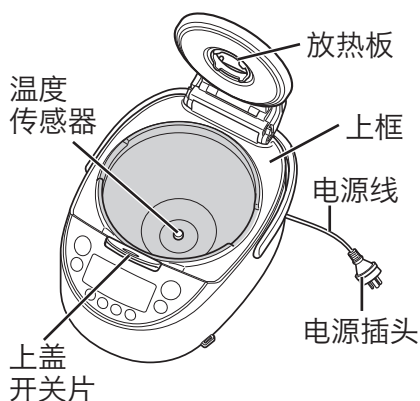

本体外侧 / 内侧
用拧干水的布擦拭。

温度传感器

若有焦饭粒、米粒等粘着时清除干净。
若清除困难时，请用市场上销售的磨砂纸(320号左右)清除，并用拧干的抹布擦拭。

上框、上盖开关片附近等

若有饭粒、米粒等粘着时清除干净。

注意

- 请绝对不要让水进入本体内部。
- 请不要用水浸泡或淋湿电源线。以免发生短路、触电、故障。

电源插头、电源线

用干布擦拭。

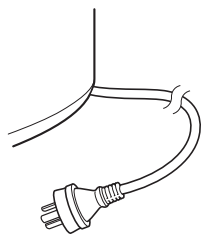

注意

- 请随时清洗干净内锅及上盖等，以免腐蚀或产生异味。
- 请勿使用稀释剂、去污剂、漂白剂、化学抹布、金属铲、尼龙刷等清洁用具。
- 各部位的清洁保养，务必请拆卸后进行。
- 请不要将调压阀、量杯、饭勺、汤勺浸入热水中。以免造成变形。
- 请不要使用洗碗机或餐具烘干器。以免造成变形。
- 使用清洗剂进行清洁保养时，请勿使用碱性清洗剂。

内盖的拆卸与安装

■拆卸方法

将内盖的抓手向下按，同时往面前拉从而卸除。

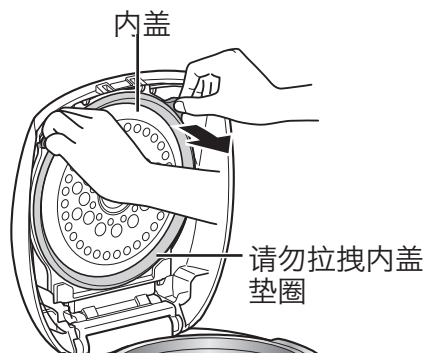

■安装方法

如图所示牢牢嵌入上盖中。

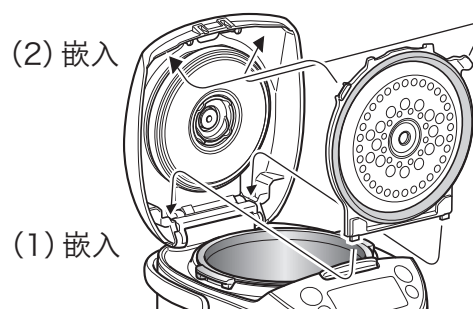
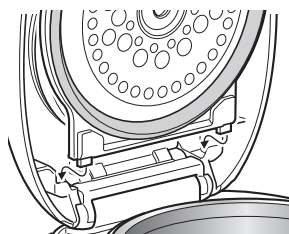

注意

- 请勿拉拽内盖垫圈，调压垫圈。一旦拆下便无法再次装回。如垫圈脱落，请向购买本产品的销售店咨询。



上盖的拆卸和安装

拆下调压阀，然后在上盖完全打开的状态下，将其向上拉从而卸除。

1 拆下内盖

- 2 按图中所示的要点拆下上盖
安装的步骤与拆卸相反。

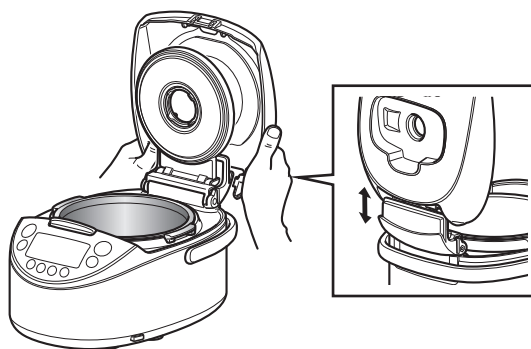

注意

- 刚使用完时放热板温度较高，因此，请在充分冷却后再拆卸。

清洁保养方法

调压阀的拆卸与安装

■拆卸方法

- 1 将手指插入上盖的凹槽内，向上拉起卸除调压阀

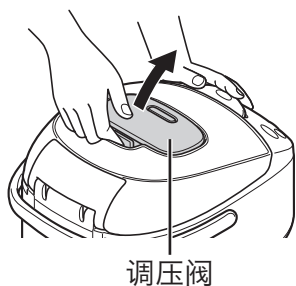

注意

- 刚煮好饭时，调压阀中聚集有热蒸汽，因此请多加注意。

- 2 翻转调压阀，如图所示拆下调压阀上盖

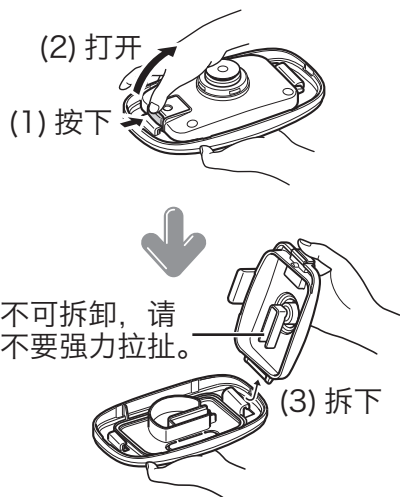

■安装方法

- 1 将调压阀上盖挂到调压阀本体上

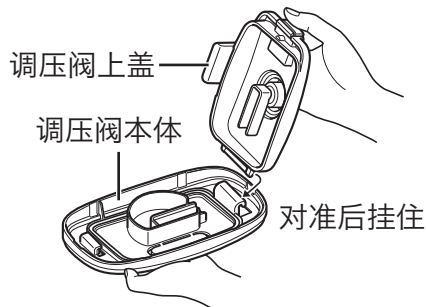

- 2 往里按直至发出“喀嚓”声

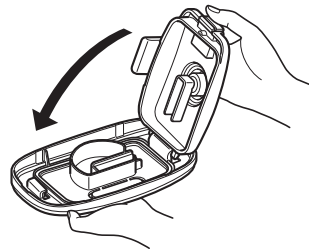

- 3 切实安装到本体上

■ 调压阀用垫圈的安装

请按照图所示，小心、切实地嵌好垫圈。
若未切实嵌好则可能造成垫圈脱落、蒸汽
泄漏等故障。

注意

- 请勿拆下环形垫圈。如环形垫圈脱落，请
切实嵌回至原状。
难以安装时，只需稍稍打湿环形垫圈，即
可简单安装好。

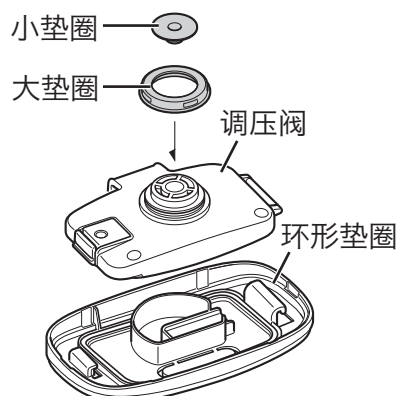

异味去除方法 (本体及调理盘上残留异味时)

请在感觉有异味或烹调之后，用以下方法进行清洗。

注意

- 清洁保养后，内锅、调理盘和本体会发热，请多加注意。以免造成烫伤。

■ 本体

请勿将调理盘装入内锅。

- 1** 内锅内加入 7~8 分满的水后，在
“白米”菜单下按下 [煮饭 / 免洗米]
键
切换到保温状态后，按下 [取消] 键

注意

- 若对异味非常在意时，在水中加入柠檬酸(约
20g)实施，可彻底的清除异味。
有些异味很难被彻底清除。若无法彻底清除时，
请向购买本产品的销售店洽询。

- 2** 用厨房用合成清洗剂清洗内锅、内
盖、调压阀之后，请彻底用水清洗

- 3** 将本体和各部放置在干燥通风的地
方干燥

■ 调理盘

请将调理盘放入热水中浸泡约 1 小时。

13 觉得米饭煮得不理想时

煮好的饭或电饭煲的运行状态等发生异常时，请检查确认以下几点。

检查事项		错误 米量或配料量、 杂粮的量、水量	超过最大煮饭量	使用碱性离子水 (pH9以上)煮饭	使用矿泉水等 硬度高的水煮饭	菜单选择错误	已设定预约煮饭	使用完电饭煲后未 取消保温直接按下「煮饭」 键	内锅里侧、温度 传感器上附着有 焦饭粒或水滴等 杂物	内锅变形	未充分翻动	曾长时间停电
发生情况												
煮好的饭	过硬	●	●		●	●			●	●	●	●
	过软	●		●		●	●		●	●	●	●
	夹生	●	●			●		●	●	●		●
	有硬米芯	●	●			●		●	●	●		●
	形成锅巴饭	●				●	●		●	●		
煮饭中	蒸汽漏气	●							●	●		
	溢出	●				●			●			
	煮饭时间过长	●				●			●	●		●
参照页面		9~11、 38	38	-	-	13	-	15	11、 27~31	-	15	38

检查事项		垫圈类或内锅边 缘等处粘着饭粒 等杂物	未充分淘米 (免洗米除外)	用热水 (35℃以上)淘米 或调整水位	淘米后长时间浸水	淘米后一直放置 在筛盘上	上盖没盖紧	与配料、杂粮等 混合煮饭调味料未充分 混合	混入了很多碎米	饭煮好后又立刻 继续煮饭	清洁保养不够 彻底
发生情况											
煮好的饭	过硬			●			●	●		●	●
	过软			●	●	●	●	●	●	●	
	夹生			●				●		●	
	有硬米芯			●				●		●	●
	形成锅巴饭		●	●	●				●		●
煮饭中	有糠味		●								
	蒸汽漏气	●					●				●
	溢出	●	●					●			●
	煮饭时间过长	●									
参照页面		11、 27~31	-	11	-	-	11~12、 27~31	9	-	-	27~31

发生情况	理由
形成了薄膜	纸糊状的薄膜是淀粉被溶解后干燥所形成，并非有害物质。
米饭粘在内锅上	柔软的米饭或有黏性的米饭比较容易粘在锅上。

检查事项		煮饭量或加水量等错误	内锅里侧、温度传感器上附着有焦饭粒等杂物	未充分翻动	垫圈类或内锅边缘、内盖等处粘着饭粒等杂物	未充分淘米（免洗米除外）	实施了3次以上再加热	煮饭预约时间设定在12小时以上	持续保温时间超过24小时	内锅里有米饭的情况下取消了保温	曾长时间停电
发生情况											
保温中的米饭	异味		●		●	●		●	●	●	●
	变色		●	●	●		●		●		
	干巴巴	●	●	●	●		●		●		
	发黏	●	●	●	●			●		●	●
再加热后的米饭变得干巴巴的		●	●				●				
参照页面		9~11、38	11、27~31	15	11、27~31	9、11	19	17	18	-	38

检查事项		白米、免洗米以外的保温	少于最小煮饭量的保温或再加热	米饭呈圈形状保温	添加冷饭	饭勺放在锅内一起保温	清洁保养不够彻底	刚煮好的热饭又重新加热	烹调之后没有清除异味
发生情况									
保温中的米饭	异味	●	●		●	●	●		●
	变色	●	●	●	●	●			
	干巴巴	●	●	●	●	●			
	发黏	●	●		●	●			
再加热后的米饭变得干巴巴的			●					●	
参照页面		18	18~19	-	18	18	27~31	19	23、25、31

14 觉得“同时烹调”不理想时

使用调理盘进行同时烹煮的食物发生异常时，请确认以下几点。

检查事项		加入了食谱上记载的标准量以上的食材或调料	未将食材均匀平铺在调理盘上，而是重叠放置	煮饭时超过了规定的最大量或小于最小量	“同时烹调”菜单之外的煮饭	烹调了食谱上未记载的食谱	中途曾停电	
发生情况	过硬	●		●	●	●		
	过软	●		●	●	●	●	
	夹生			●	●	●	●	
	有硬米芯			●	●	●		
	形成锅巴饭	●	●	●	●	●		
	异味	●	●	●	●	●		
	发黏	●	●	●	●	●		
	食物	过硬	●	●	●	●	●	
		过软	●	●	●	●	●	
		加热不充分	●	●	●	●	●	●
		汤汁滴落到米饭上	●	●	●		●	
	煮饭中	蒸汽漏气	●	●	●	●	●	
		溢出	●	●	●	●	●	
		煮饭时间过长	●		●	●	●	●
参照页面		20	20	20	21	20	38	

15 觉得“烹调”不理想时

若烹调的料理不够美味时，请检查确认以下几点。

检查事项		食材的种类、分量错误	放入了超过最大规定量的食材	放入了少于最少规定量的食材	烹调时间过短	烹调时间过长	垫圈类、内锅边缘等处粘有焦饭粒或米粒等杂物	上盖没盖紧	中途曾停电
发生情况									
食物	无法炖煮	●	●		●		●	●	●
	溢出	●	●	●					
	熬干	●		●		●			
参照页面		22			22		11、27~31	11~12、27~31	38

16 认为发生故障时

在委托修理前，请检查以下几点。

故障现象	确认事项	处理方法	参照页面
不能煮好米饭 无法烹调	电源插头是否插入插座中。	请将电源插头切实插入插座。	12
未按照预约时间煮好饭	是否已正确设定了时间。	请正确设定时间。	37
	请确认“觉得饭煮得不理想时”的“煮饭时间过长”项目, 并进行处理。		32
无法设定煮饭预约时间	是否已正确设定了时间。	请正确设定时间。	37
	显示屏是否闪烁“0:00”。	请设定时间。	
	是否选择了“快煮”、“同时烹调”、“菜饭·糯米”、“蒸”、“烹调”菜单。	左侧的菜单无法进行预约煮饭。	17
	是否选择了不可预约定时的时间。	请按照规定的有效预约时间设定预约煮饭。	
液晶显示屏有水汽	垫圈类、内锅边缘是否粘有焦饭粒或米粒等杂物。	请清除干净。	11、 27~31
	内锅外侧是否有水。	请用干布擦拭干净。	
无法再加热	按下[煮饭/免洗米]键, 发出“哔哔”的警告音。	米饭是凉的。无法对约55°C以下的米饭再加热。	19
	保温指示灯是否熄灭。	先按下[保温]键, 确认保温指示灯点亮后, 请再次按下[煮饭/免洗米]键。	17
煮饭、保温、再加热过程中发出声音	是否听到“嗡—”的声音。	这是风扇运转的声音。并非故障。	7
	是否听到“叽—”或“滴哩哩”的声音。	这是IH运转的声音。并非故障。	
	是否听到与上述完全不同的声音。	请委托购买本产品的销售店修理。	—
按下[煮饭/免洗米]键或者[保温]键时, 会发出“哔哔哔”的声音。	内锅是否装好。	请装好内锅。	12
设定饭预约时间时发出“哔哔哔”的声音	按下[预约]键后, 若30秒内不进行任何操作便会发出提示音进行通知。请继续进行时间设定。		17
本体内进入了水或米	这是造成故障发生的原因, 请委托购买本产品的销售店修理。		—
调整时间时, 即使按下[时]或[分]键也无法设置	煮饭过程中、保温中、预约煮饭设定中与再加热中无法调整时间。		37
在保温中按下[时]键, 保温经过时间开始闪烁	是否已持续保温24小时以上。	保温时间超过24小时后, 保温经过时间开始闪烁通知。	18
	在“烹调”菜单下是否持续保温了6小时以上	保温时间超过6小时后, 保温经过时间开始闪烁通知。	23
拔下电源插头后时间、预约时间、保温经过时间等记忆时间消失	电源插头插入时, 液晶显示屏上是否有“0:00”闪烁。	锂电池已用完。请委托购买本产品的销售店修理。	7
上盖无法盖上、或煮饭过程中上盖打开	上框、内盖垫圈、上盖开关片周围是否粘附饭粒、米粒等杂物。	请清除干净。	11、 27~31
按下按键后没有反应	电源插头是否插入插座中。	请将电源插头切实插入插座。	12
	保温指示灯是否点亮。	请按下[取消]键取消保温之后再行操作。	12
电源插头处有火星溅出	插拔电源插头时有小火星溅出是IH方式固有的现象, 并非故障。		—
产生塑胶等异味	刚开始使用时有时会产生塑胶等异味, 之后会慢慢消失。		—
塑料部位有线状或波纹状现象	这是塑胶成型时产生的痕迹, 并不妨碍产品使用品质。		—

煮饭过程中，调压阀的蒸汽孔冒泡	这是因沸腾导致的现象，并非故障。		—
上盖无法关上	内盖是否安装好。	请安装好内盖	29
同时烹煮食物时内盖附着食物	烹调以鸡蛋为食材的料理时，加热后发生膨胀的食材有时会附着在内盖上。以免发生食物附着在内盖上，请酌量减少食材。		20

液晶显示屏上出现下列显示内容时

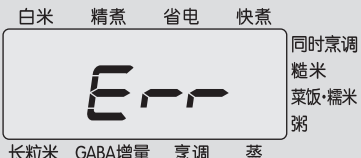
故障现象	处理方法	参照页面
显示以下画面，并持续响起“哔——”的声音或“哔哔哔哔哔哔……”的声音 	如将本体放置在地毯等物品上或室温较高的场所内 ，有可能导致吸气孔和排气孔堵塞、温度上升、按下按键后没有反应。此时，请按以下步骤处理。 (1) 拔下电源插头 (2) 将电饭煲移动到室温较低的场所，以免吸气孔和排气孔堵塞 (3) 再次将电源插头插入插座中，进行按键操作。 如果还是没有反应，表明本体有异常。请在拔下电源插头后，委托购买本产品的销售店进行修理。	—

关于塑胶零部件

受热气或蒸汽喷射的塑胶零部件，并非因使用原因也可能发生损坏。请向购买本产品的销售店洽询。

时间的调整方法

以 24 小时为单位显示时间。

煮饭过程中、保温中、预约煮饭设定中与再加热中无法调整时间。

■例如：将“上午 9:30”调为“上午 9:35”时

1 将电源插头插入插座

2 进入时间设置模式

按下 [时] 或 [分] 键时  点亮。



3 调整时间

“小时”用 [时] 键、“分钟”用 [分] 键进行设定。持续按键则会快进。

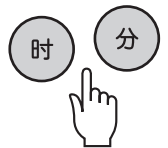

4 调整好时间后按下 [←] 键

完成调整时间。
 熄灭，“:”显示闪烁。



注意

- 设定的时间会因室温、使用方法的不同，在 1 个月内产生 30 秒至 120 秒左右的误差。

产品规格

型号	JKT-S10C	JKT-S18C		
容量	1.0L (5.5 杯)	1.8L (10 杯)		
电源	交流 220V 50Hz			
额定功率 (W)	1,080	1,198		
煮饭容量 (L)	白米	0.18~1.0 (1~5.5 杯)	0.36~1.8 (2~10 杯)	
	精煮	0.18~1.0 (1~5.5 杯)	0.36~1.8 (2~10 杯)	
	省电	0.18~1.0 (1~5.5 杯)	0.36~1.8 (2~10 杯)	
	快煮	0.18~1.0 (1~5.5 杯)	0.36~1.8 (2~10 杯)	
	同时烹调	0.18~0.36 (1~2 杯)	0.36~0.72 (2~4 杯)	
	糙米	0.18~0.63 (1~3.5 杯)	0.36~1.08 (2~6 杯)	
	菜饭	0.18~0.72 (1~4 杯)	0.36~1.08 (2~6 杯)	
	糯米	0.18~0.54 (1~3 杯)	0.36~0.9 (2~5 杯)	
	粥	粥·稠	0.09~0.18 (0.5~1 杯)	0.09~0.36 (0.5~2 杯)
		粥·稀	0.09 (0.5 杯)	0.09~0.27 (0.5~1.5 杯)
长粒米	0.18~1.0 (1~5.5 杯)	0.36~1.8 (2~10 杯)		
GABA 增量	0.18~0.63 (1~3.5 杯)	0.36~1.08 (2~6 杯)		
外形尺寸 (cm)	宽	26.0	28.8	
	深度	35.4	38.6	
	高度	21.3	25.0	
本体重量 (kg)	4.5	5.7		
电源线的长度 (m)	1.5	1.5		

注意

- 时钟会因室温、使用方法的不同，在 1 个月内产生 30 秒至 120 秒左右的误差。
- 1 杯 = 约 150g。

停电后

若万一发生停电，再次通电后仍然能够正常工作。

停电时的状态	通电后的运转
预约煮饭设定中	设定时间仍然有效。(若停电时间过长，已超过设定的时间时，通电后立刻开始煮饭。)
煮饭 (再加热) 过程中	继续煮饭 (再加热)。煮好的饭可能不够理想。
保温中	继续保温。

消耗品和单卖品的购买方法

垫圈类是消耗品。因使用方法而异，但随着使用均会逐渐老化。当脏污、异味、破损程度比较严重时，请向购买本产品的销售店洽询。

内锅涂覆的氟有可能伴随使用逐渐被消耗、脱落。(参照 P.5)

温馨提示**请检查长年使用的电饭煲!****是否有这些症状?**

- 使用中,电源线或插头异常发热
- 电饭煲冒烟并有烧焦味
- 电饭煲的一部分开裂,松弛,变硬
- 内锅变形
- 其他异常或故障

▶ 请停止使用,为防止发生故障或事故,请联系使用说明书上记载的服务热线。

我们十分注重产品的质量管理,但万一产品发生故障时,请将下列内容告知就近的办事处(参照联络地址)

我们将及时给与妥善处理,关于产品的其他问题,也敬请垂询。

①产品名称 ②产品型号 ③产品使用情况(请尽可能详尽描述)

为持续提高产品性能,本说明书所载产品的外观设计规格及产品部件,可能在未告知的情况下变更。

制造商: 虎牌热水瓶株式会社

地址: 日本大阪府门真市速见町3番1号

中国地区总代理商: 钛格贸易(上海)有限公司

地址: 上海市外高桥保税区加枫路28号2419室

钛格贸易(上海)有限公司



8008200885

您帮帮我

TIGER HANBAI(SHANGHAI)CO.,LTD.

(未开通 800 免费电话地区请拨打 021-52232500)

时间: 周一~周五 9:00~17:00 (节假日及中午 12:00~13:00 除外)

网 址 <http://www.tiger-corporation.cn>

中国总部 上海市闵行区浦江镇三鲁路4228号

电话: 021-54338598 传真: 021-34030030 邮编: 201114

上海分公司 上海市徐汇区漕溪北路88号圣爱大厦1903室

电话: 021-64681555 传真: 021-64689659 邮编: 200030

北京分公司 北京市朝阳区北苑路红军营南路天郎园傲城融富中心A1506

电话: 010-84932504 传真: 010-84924336 邮编: 100107

成都分公司 四川省成都市红星路三段16号正熙国际大厦1808室

电话: 028-86670566 传真: 028-86676082 邮编: 610016

大连分公司 辽宁省大连市中山区武汉街73号城市广场B座2108室

电话: 0411-82311925 传真: 0411-82311935 邮编: 116001

深圳分公司 广东省深圳市宝安区西乡固戍南昌路62号A5栋A楼第五层A区

电话: 0755-29175656 传真: 0755-29173669 邮编: 518126

西安分公司 陕西省西安市碑林区长安北路89号中信大厦11C

电话: 029-87814951 传真: 029-87815401 邮编: 710061

武汉分公司 湖北省武汉市武昌区中南路7号中商广场A座2416号

电话: 027-85381021 传真: 027-85381031 邮编: 430071