

温馨提示

请检查长年使用的电饭煲!

是否有这些症状?

- 使用中,电源线或插头异常发热
- 电饭煲冒烟并有烧焦味
- 电饭煲的一部分开裂,松弛,变硬
- 内锅变形
- 其他异常或故障

请停止使用,为防止发生故障或事故,请联系使用说明书上记载的服务热线。

我们十分注重产品的质量管理,但万一产品发生故障时,请将下列内容告知到最近的办事处(参照联络地址)

我们将及时给与妥善处理,关于产品的其他问题,也敬请垂询。

①产品名称 ②产品型号 ③产品使用情况(请尽可能详尽描述)

为持续提高产品性能,本说明书所载产品的外观设计规格及产品部件,可能在未告知的情况下会改变。

制 造 商 : **虎牌热水瓶株式会社**

地 址 : 日本大阪府门真市速见町3番1号

中国地区
总代理商 : **钛格贸易(上海)有限公司**

地 址 : 上海市外高桥保税区加枫路28号2419室

钛格贸易(上海)有限公司  **8008200885** **您帮帮我**

(未开通800免费电话地区请拨打021-52232500)

时间: 周一~周五9:00~17:00 (节假日及中午12:00~13:00除外)

网 址 <http://www.tiger-corporation.cn>

中国总部 上海市闵行区陈行公路2388号17幢702室
电话: 021-54338598 邮编: 201114

上海分公司 电话: 021-64681555 传真: 021-64689659

北京分公司 电话: 010-84932504 传真: 010-84924336

成都分公司 电话: 028-86670566 传真: 028-86676082

大连分公司 电话: 0411-82311925 传真: 0411-82311935

深圳分公司 电话: 0755-29175656 传真: 0755-29173669

西安分公司 电话: 029-87814951 传真: 029-87815401

武汉分公司 电话: 027-85381021 传真: 027-85381031

使用说明书

型号

JRX-A10C

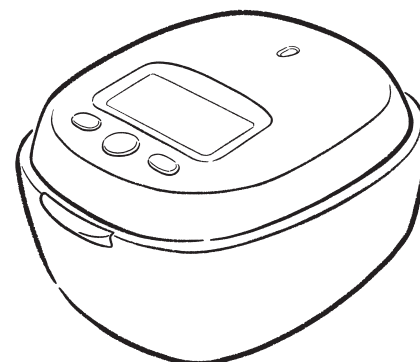

 **TIGER** 虎牌

家庭用

土锅压力IH电饭煲

炊きたて

非常感谢您购买本公司的产品。在您使用之前,请仔细阅读本说明书,并妥善保管,以便随时参阅。

由于压力IH电饭煲内部为高压,错误的使用会产生危险,所以请阅读本使用说明书,正确使用。

第1版: 2024年8月

保留备用

附保修书

执行标准:

GB4706.1-2005, GB4706.19-2008
GB4343.1-2018, GB17625.1-2022

中国国内220V专用

请勿使用交流220V以外的电源。

目录

| 前言

- 3-安全注意事项
- 8-菜单介绍
- 13-各部的名称及附属品
- 15-当前时间的调整方法
- 15-语音类型切换、音量调整方法

| 煮饭的基本方法

- 16-煮饭方法
- 19-关于保温

| 预约煮饭、预约吸水

- 20-预约煮饭的方法
- 22-预约吸水的方法

| 食谱指南

- 24-食谱指南

| 清洁保养

- 27-各部的拆卸、安装方法
- 28-清洁保养方法
- 30-清洗方法

| 遇到难题时

- 31-做出的米饭不可口时
- 34-认为发生故障时
- 38-错误显示和处置方法

| 其他

- 39-锅巴颜色、保温温度调整方法
- 40-饭盒保温模式解除方法
- 40-氛围灯亮度调整方法
- 41-规格
- 41-产品中的有毒有害物质或元素名称及含量
- 41-关于抗菌加工
- 42-中途停电时
- 42-食品接触用材料列表
- 42-关于消耗品、另购品的购买
- 43-保修书

安全注意事项

使用前请仔细阅读，并务必遵守。

- 此处标识的注意事项是为防止对使用者及他人造成危害及财产损失。此注意事项为安全相关的重要内容，请务必遵守。
- 请勿撕下贴在本体上的注意事项贴纸。

以下标志说明了忽视标识内容、采用错误的用法可能产生的危害及损害程度。

 **警告** 该符号表示错误操作可能导致使用者死亡或重伤*1。



 **注意** 表示如果用户操作不当，可能会造成使用者受伤*2或财产损失*3的内容。

*1 重伤是指因失明、外伤、烫伤（高温、低温）、触电、骨折、中毒等留下的后遗症及需要住院治疗或长期看门诊的伤害。

*2 伤害是指无需住院治疗、长期看门诊的外伤、烫伤、触电等。

*3 财产损失是指损害扩大到房屋、家产及家畜、宠物等。

图标记号的说明

-  **注意** △记号表示警告、注意。具体的注意内容用图或文字标注在图标记号的中间或附近。
-  **禁止** ⊘记号表示禁止的行为。具体的禁止内容用图或文字标注在图标记号的中间或附近。
-  **指示** ●记号表示强制行为或指示的内容。具体的指示内容用图或文字标注在图标记号的中间或附近。

警告

 **禁止** 不使用额定电压以外的电源。以免造成火灾、触电。

 **必须实施** 将电源插头切实插到底。以免造成触电、短路、冒烟、起火。

 **必须实施** 单独使用额定电流7A以上的插座。与其它电器同时使用时，多头插座部异常发热可能起火。

 **禁止** 电源线或电源插头破损或插座松动时，不要使用。以免造成触电、短路、起火。

 **禁止** 不使用已破损的电源线。也不要损坏电源线。（如加工、强行弯曲、接近高温部、拉扯、扭曲、捆扎、压在重物下、夹在物中等）以免造成火灾、触电。

 **禁止用湿手** 不要用湿手插入或拔出电源插头。以免造成触电、外伤。

 **必须实施** 电源插头上附着灰尘时，请仔细擦拭干净。以免造成火灾。

 **禁止** 煮饭中，请勿打开上盖。以免内容物溢出造成烫伤或受伤。不得不打开上盖时，请确认操作面板的“压力”指示灯熄灭，不会喷出蒸汽后再打开。→P.17

 **必须实施** 如果电源线损坏，为了避免危险，必须由制造商，其维修部或类似部门的专业人员更换。以免造成故障、事故。

安全注意事项

警告

禁止触摸 不要将脸、手靠近蒸汽盖、蒸汽孔。以免造成烫伤。特别注意勿让婴幼儿触摸。

禁止 请勿让儿童独自使用，或在婴幼儿可以触碰到的地方使用。以免造成烫伤、触电或受伤。

必须实施 请不要让身体行动不便或没有充分理解使用方法的人（包含儿童）单独使用。如需使用时务必要有充分理解使用方法的人在旁指导确认。

禁止 器具不得浸入水中。以免造成触电、短路或火灾。

禁止分解 不要改装。维修技术人员以外的人不要拆解或者修理。以免造成火灾、触电、外伤。

禁止 请勿将刀子、叉子、汤匙、锅盖等金属制品放在本产品上面。以免造成金属制品过热。

禁止 不要让蒸汽熏到电源插头。以免造成火灾、触电、起火。在抽出式桌台上使用时，在蒸汽熏不到电源插头的位置使用。

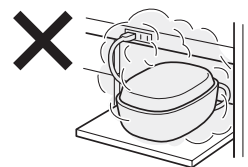

禁止 不要将别针、铁丝等金属物、异物插入吸气孔和排气孔、缝隙中。以免造成触电，或者因异常动作导致外伤。

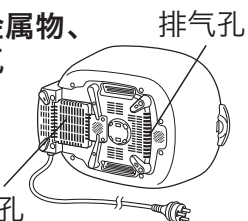

必须实施 关闭上盖时，清除附着在上框、开关片部位周围的饭粒、米粒等，并将上盖盖紧。以免蒸汽漏出，或者打开上盖时内容物喷出，导致烫伤、外伤。

禁止 请勿用于使用说明书记载内容以外的用途。另外，应随时检查调压孔、安全阀、减压孔是否堵塞。

- 调压孔、安全阀、减压孔堵塞，蒸汽、内容物喷出，可能导致烫伤、外伤。
- 〈不可烹调的事例〉
- 烹调使用果酱、料理块的咖喱、炖菜等会糊状的菜肴
 - 使用会激烈产生气泡的“小苏打”等烹调
 - 市场上销售的料理书籍等中介绍的用电饭煲制作的烹调、菜饭
 - 将食材、调料等放入塑料袋中加热烹调、菜饭
 - 有可能堵塞调压孔的番茄、叶菜类蔬菜的烹调、菜饭
 - 使用了有可能堵塞调压孔的烤盘纸、铝箔、保鲜膜烹调
 - 烹调分量会增加的菜肴（鱼浆制品、面类等）
 - 在内锅中放入3分之1以上的量的豆类进行烹饪的菜肴
 - 加入大量油的烹调
 - 加入容易造成堵塞的苋属籽等小粒杂粮进行烹调

必须实施 如果该表面有裂纹，关掉器具以避免可能出现的电击。以免造成触电。

必须实施 发生异常、故障时，立即停止使用。若继续使用，可能会造成火灾、触电、外伤。

〈异常、故障事例〉

- 使用中，电源线、电源插头异常发热。
- 从电饭煲中冒出烟雾，或有煮糊的异味。
- 电饭煲的部分位置开裂、松动或摇晃。
- 内锅、土锅盘受损、开裂。
- 有其它异常、故障。

立刻拔下电源插头，然后委托销售店进行检查及维修。

禁止 不要在不稳定的地方、不耐热的桌子、垫材等上使用。以免造成火灾或使桌子、垫材受损。

禁止 不要在操作面板上覆盖布类，或放置物品。以免造成烫伤。液晶显示屏（触控面板）可能无法正常反应。以免造成溢出、本体或上盖变形、变色、故障。

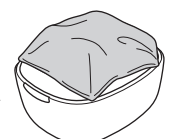

警告

禁止 不要在贴近墙壁、家具的附近使用。蒸汽和热量会导致受损、变色、变形，使用时与墙壁和家具保持30cm以上的距离。在厨房内的储物架等的地方使用时，注意不要让蒸汽滞留其中。

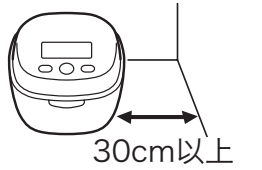

必须实施 使用中，请小心並避免将水溅到连接器上。

禁止触摸 使用后，加热元件表面可能留有余热。使用中、刚使用完时不要触碰高温部。以免造成烫伤。

必须实施 如使用方法不正确可引致受伤。

必须实施 等待本体冷却后，再进行保养。（请参照P.27~30的记载内容来进行清洗保养。）

注意

禁止 不要在操作面板可能接触到蒸汽的狭窄空间内使用。蒸汽和热量会导致操作面板变形、本体受损、变色、变形、故障。在抽出式桌台上使用时，拉出到在蒸汽熏不到的位置使用。

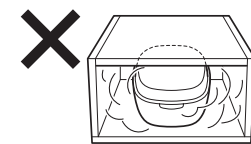

禁止 不要在负重强度不足的抽出式桌台上使用。以免电饭煲掉落导致外伤、烫伤、故障。使用前确认负重强度足够。

禁止 不要在会淋到水、靠近火源的场所使用。以免造成触电、漏电、本体变形或引起火灾、故障。

禁止 不要使用非专用内锅。以免造成过热、异常动作。

禁止 不要在内盖的别扣折断的情况下使用。以免因蒸汽漏出、沸腾溢锅造成烫伤、外伤。以免导致做出的米饭不可口。

禁止 不要干烧。以免造成故障、过热、异常动作。

必须实施 本产品为一般家庭用电器。同样可以用于以下用途。

- 商店，办公室等的茶水间
- 农场设施
- 酒店等住宿设施的客房
- 民宿等简易住宿设施的客房

禁止 不要在铝板、电热毯上使用。以免铝质材料发热，导致冒烟、起火。

禁止 不要在吸气孔和排气孔有可能堵塞或、室温较高的场所使用。不要放在地毯、塑料袋等物品上。以免造成触电、漏电、火灾、故障。

禁止 不要在IH电磁灶上使用。以免造成故障。

必须实施 打开上盖时注意蒸汽。以免造成伤害。

安全注意事项

⚠ 注意

- 禁止** 使用中、刚使用完接触内锅时，应使用隔热手套，不要直接用手接触。
由于处于高温状态，可能引起烫伤。



- 必须拔出插头** 不使用时从插座拔掉电源插头。
以免引起外伤、烫伤及因绝缘体老化而造成触电、漏电火灾。

- 必须实施** 务必手持电源插头拔出。
以免造成触电、短路而着火。

- 禁止** 不要使用多头插座。
以免造成火灾。

- 必须实施** 请小心使用。
坠落或强力冲击可能导致外伤、故障。

- 禁止** 由于磁力线暴露在外，不要靠近不耐磁的物体。
可能使电视机、收音机等产生杂音。银行卡、交通卡、磁带、录影带等也有可能被消磁。

- 必须实施** 使用医疗用起搏器等的用户在使用本产品时，请先仔细咨询专业医生。
本产品动作时可能会影响起搏器。

- 禁止** 器具不能在外接定时器独立的遥控控制系统的方式下运行。
以免造成故障。

- 禁止** 不要整机清洗。
不要整体清洗本体，或将本体浸于水中或向其泼水。以免造成触电、短路或火灾。

- 禁止** 煮饭中不要移动本体。
以免造成烫伤或食物喷出。

- 禁止触摸** 搬动本体时，不要触碰上盖开关片。
上盖打开可能造成外伤、烫伤。

- 禁止** 移动本体时，不要握住上盖移动。不要触碰上盖开关片。
以免造成烫伤、外伤。务必握持把手移动。如本体温度高，请务必使用隔热手套等。

- 必须实施** 本产品具调理功能，请勿过度使用容易出现泡沫或容易膨胀的食材。
以避免食材溢出导致事故的发生或产品故障。（如：黄豆，黑豆，白木耳，等...，容易产生泡沫，溢出的食材。）

为了能经久耐用，注意以下事项

- 清除粘附于本体、内锅上的饭粒和米粒等。
以免造成漏蒸汽、煮沸溢出、故障或煮饭的结果不理想。

- 煮饭中，不要将布等覆盖在本体上。
以免造成本体、上盖变形、变色。



- 不要使用本产品对已冷却的米饭进行再加热（保温）。
以免造成异味等。

- 煮饭时，加水不要超过内锅里的“最高水位”线。
以免造成烫伤。以免造成食物溢出。

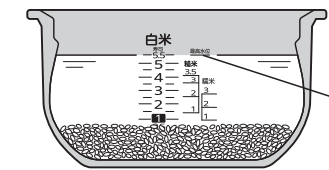

- 为维持功能、性能，产品上设有小孔，但是有可能因虫子等进入而引发故障。请注意使用市场上销售的防虫遮罩物等。另外，因虫子等进入引起的故障属于有偿修理的范围。请向购买本产品的销售店洽询。

- 内锅的氟涂层会随着使用不断消耗，并可能剥落，但对人体无害，且煮饭、保温性能也无问题。如果担心或发生变形和腐蚀现象时，可以购买。请向购买本产品的销售店洽询。

- 请务必遵守，以免内锅受损、开裂、内锅的氟涂层面或外面发热体膨胀或剥落。
 - 不要将内锅直接放在煤气上烧或放在IH电磁灶上、微波炉中使用。
 - 不要保温白米、免洗米以外的米饭（菜饭等）。
 - 不要在内锅中使用醋。
 - 不要使用附属品或木制品以外的饭勺。
 - 不要使用金属制的汤勺、汤匙、打蛋器等坚硬物品。
 - 不要在内锅中放入竹制蒸笼。
 - 不要将餐具等坚硬物放入内锅中一起清洗。
 - 不要使用钢丝球、尼龙刷等坚硬的物品来清洗。
 - 不要使用洗碗机、烘碗机等。

菜单介绍

01 白米

压力 火力

想煮出白米的甘甜、美味和粘性时选择。
此外，可以根据火力调整锅巴的颜色深浅。

 0.5~5.5合

 白米

 <火力弱> 46~59分钟
<火力中> 47~61分钟
<火力强> 54~70分钟

 <火力弱> 1小时5分钟以上
<火力中> 1小时5分钟以上
<火力强> 1小时15分钟以上

 可保温

要点

- 可以根据喜好调整火力。→ P.17

02 寿司

煮适合做寿司，不带粘性且口感较硬的米饭时选择。

 0.5~5.5合

 白米

 46~59分钟

 1小时5分钟以上

 可保温

03 快煮

想要快速煮白米时选择。
煮饭时间比“白米”菜单短，所以煮出的米饭口感较硬。

 0.5~5.5合

 白米

 30~44分钟

 不可预约

 可保温

要点

- 使用长粒米煮米时，请使用“快煮”煮饭。

04 杂粮

压力

将杂粮（小米、稗子、黑米、红米等）与白米一起煮时选择。

 0.5~3合

 白米

 53~63分钟

 1小时5分钟以上

 可保温 请尽快食用*2

要点

- 杂粮的量请勿超出白米的2成。
- 请不要混合易堵塞网眼的苋属籽等颗粒尤其小的杂粮煮饭。
- 请将杂粮平铺在白米上煮饭。若搅拌在一起，可能会使煮出来的米饭不可口。
- 煮发芽糙米、免洗糙米、胚芽米、半精米时，选择“杂粮”菜单。
- 市面上销售的大麦、杂粮、发芽糙米、免洗糙米的包装上有调整水量等的记载时，请遵照该内容，按照自己的喜好调整水量。

压力 这是加压煮饭的菜单。在压力煮饭的情况下，由于在煮饭中调整压力，蒸汽量会突然增多，因此请注意，以免造成伤害、外伤。

*1: 煮饭时间的标准是指从立即开始煮饭到焖饭结束的时间。（电压220V、室温23度、水温23度、按标准水位加水）
煮饭时间会根据煮饭容量、米的种类、食材种类及其用量、室温、水温、水量、电压、预约煮饭（吸水）等情况而有所不同。

*2: 虽然可自动切换为保温，但是会损坏米饭的美味，所以请不要保温，尽快食用。

菜单介绍

05 菜饭

压力 火力

煮菜饭时选择。此外，可以根据火力调整锅巴的颜色深浅。

 0.5~3合

 白米

 <火力弱> 42~54分钟
<火力中> 43~57分钟
<火力强> 45~59分钟

 不可预约

 可保温 请尽快食用*2

要点

- 可以根据喜好调整火力。→P.17

基本的菜饭调料 (1合)

调料、食材	菜单	菜饭
酱油		2小勺
料酒		1小勺
甜料酒		1/2小勺
盐		1/6小勺
喜好的食材		70g以内

放入食材煮饭时的注意事项

- 可加入食材煮饭的菜单有“菜饭”、“糯米”、“粥(稠粥)”。其他菜单可能会使煮好的米饭不可口,所以请不要加入食材。
- 1杯请加入70g以下的食材。
- 充分搅拌均匀调料后,将食材放到米上面。
- 煮饭中请勿打开上盖加入食材。
- 请务必遵守放入食材煮饭时的最大煮饭容量。
- 请先调整水量,然后放入食材。若先放食材再调整水量,煮好的饭会比较硬。
- 下述情形可能导致煮出来的米饭不可口,内锅煮糊等损伤。
 - 油、调料过多时
 - 调料沉入锅底时
 - 使用番茄酱、番茄汁时
 - 水量较少时
 - 混合食材时
- 使用市面上销售的菜饭包时,根据调料的浓度和加水量等的不同,可能会使煮好的米饭不可口。
- 为“粥”加入食材时,请确保添加食材后的水位不超过“粥”的最高刻度线。
- 基本的菜饭调料(1合)→上述

06 糯米

煮糯米时选择。

 1~3合

 <糯米和粳米> 糯米与白米之间
<糯米> 糯米

 28~38分钟

 不可预约

 可保温 请尽快食用*2

要点

- 放入食材煮饭时的注意事项→下述
- 淘米后,请浸泡约30分钟,然后把米摊平,以免米超出水面,然后煮饭。
- 浸泡时间较短时,煮好的饭较硬,浸泡时间较长时,煮好的饭较软。
- 使用长粒米糯米时,上限为刻度的1/3,煮时请略多加水。

07 粥

煮粥时选择。

 <稠粥> 0.5~1合
<加食材的稠粥> 0.5合
<稀粥> 0.5合

 <稠粥> 粥、稠
<稀粥> 粥、稀

 可将烹调时间设定在40~90分钟的范围内。

 烹调时间+1分钟

 可保温 请尽快食用*2

要点

- 放入食材煮饭时的注意事项→P.10
- 如果煮好后放置不管,会变成浆糊状或者黏糊糊的,所以请尽早食用。

08 糙米

煮糙米时选择。

 1~3.5合

 糙米

 75~85分钟

 1小时30分钟以上

 可保温 请尽快食用*2

要点

- 米的包装上记载有以“白米”菜单煮饭的糙米(发芽糙米、免洗糙米等)选择“杂粮”菜单。
- 【将糙米和白米一起煮时】
- 糙米比白米多时,请选择“糙米”菜单煮饭。
- 糙米与白米同量,或白米量多时,请选择“白米”菜单煮饭。此时,先将糙米浸泡1~2小时,使其吸水。

压力 这是加压煮饭的菜单。在压力煮饭的情况下,由于在煮饭中调整压力,蒸汽量会突然增多,因此请注意,以免造成烫伤、外伤。

*1: 煮饭时间的标准是指从立即开始煮饭到焖饭结束的时间。(电压220V、室温23度、水温23度、按标准水位加水)煮饭时间会根据煮饭容量、米的种类、食材种类及其用量、室温、水温、水量、电压、预约煮饭(吸水)等情况而有所不同。

*2: 虽然可自动切换为保温,但是会损坏米饭的美味,所以请不要保温,尽快食用。

菜单介绍

可选择的 **9** 个菜单

09 糙米GABA

想要煮出软烂易于食用的糙米饭时选择。
(煮饭时间比“糙米”菜单更长) 另外, 与“糙米”菜单相比, 还可以煮出更多有益于健康的GABA (伽马氨基丁酸)。

煮饭容量

1~3.5合

内锅刻度线

糙米

煮饭时间的标准*1

121~131分钟

预约时间的标准

2小时15分钟以上

保温

可保温 请尽快食用*2

要点

•米的包装上记载有以“白米”菜单煮饭的糙米(发芽糙米、免洗糙米等)选择“杂粮”菜单。

*1: 煮饭时间的标准是指从立即开始煮饭到焖饭结束的时间。(电压220V、室温23度、水温23度、按标准水位加水)
煮饭时间会根据煮饭容量、米的种类、食材种类及其用量、室温、水温、水量、电压、预约煮饭(吸水)等情况而有所不同。
*2: 虽然可自动切换为保温, 但是会损坏米饭的美味, 所以请不要保温, 尽快食用。

内锅刻度线 (内侧)

- 内锅的刻度线是大致标准。请根据米的种类、个人喜好调整水量。
- 相对于标准刻度线减少水量时可能会导致煮糊。增加水量时, 请不要增加超过1/3刻度线。以免造成食物溢出等。

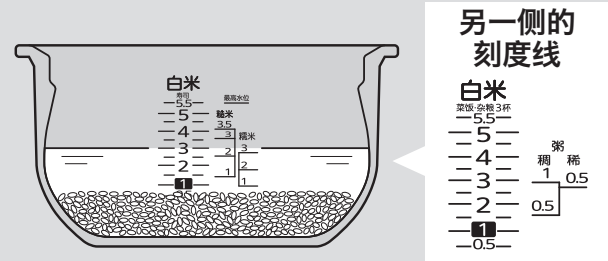

关于免洗米

- 煮免洗米时可以通过与白米相同的计量、加水量进行设定。(免洗米也请用附带的量杯计量) →P.14、16
- 根据免洗米的种类不同, 煮出的米饭口感会略硬, 此时请根据喜好调整加水量。
- 煮免洗米时, 有时会出现锅巴颜色变深的情況。
- 加入免洗米和水后, 从锅底自上而下充分搅拌, 以便让每一粒米都能充分浸水。如果只是从上倒入水, 会因为米粒不能充分浸水而导致煮好的米饭不可口。
- 倒入水后若出现白浊现象, 建议换水1~2次淘洗。白浊现象源自米中的淀粉而非米糠, 但是如果直接煮饭, 有可能会造成煮糊、溢出, 或煮出的米饭不可口。

关于吸水

- 各菜单的煮饭时间已经包含了吸水过程 (“糯米”菜单除外), 因此煮饭前您无需泡米, 可以马上煮饭。
- 您也可以进行预约吸水。 →P.22、23

煮速煮米时

- 煮速煮米时, 请务必使用“糯米”菜单煮饭。
- 请根据市面上销售的包装上的加水量调整水量。
- 加水后请立即煮饭。如果不立即煮饭, 而是吸水后煮饭, 则可能会导致煮糊。
- 速煮米是指将蒸好后干燥的米。

各部的名称及附属品

开箱后, 首先请进行确认。

内盖 →P.27~29

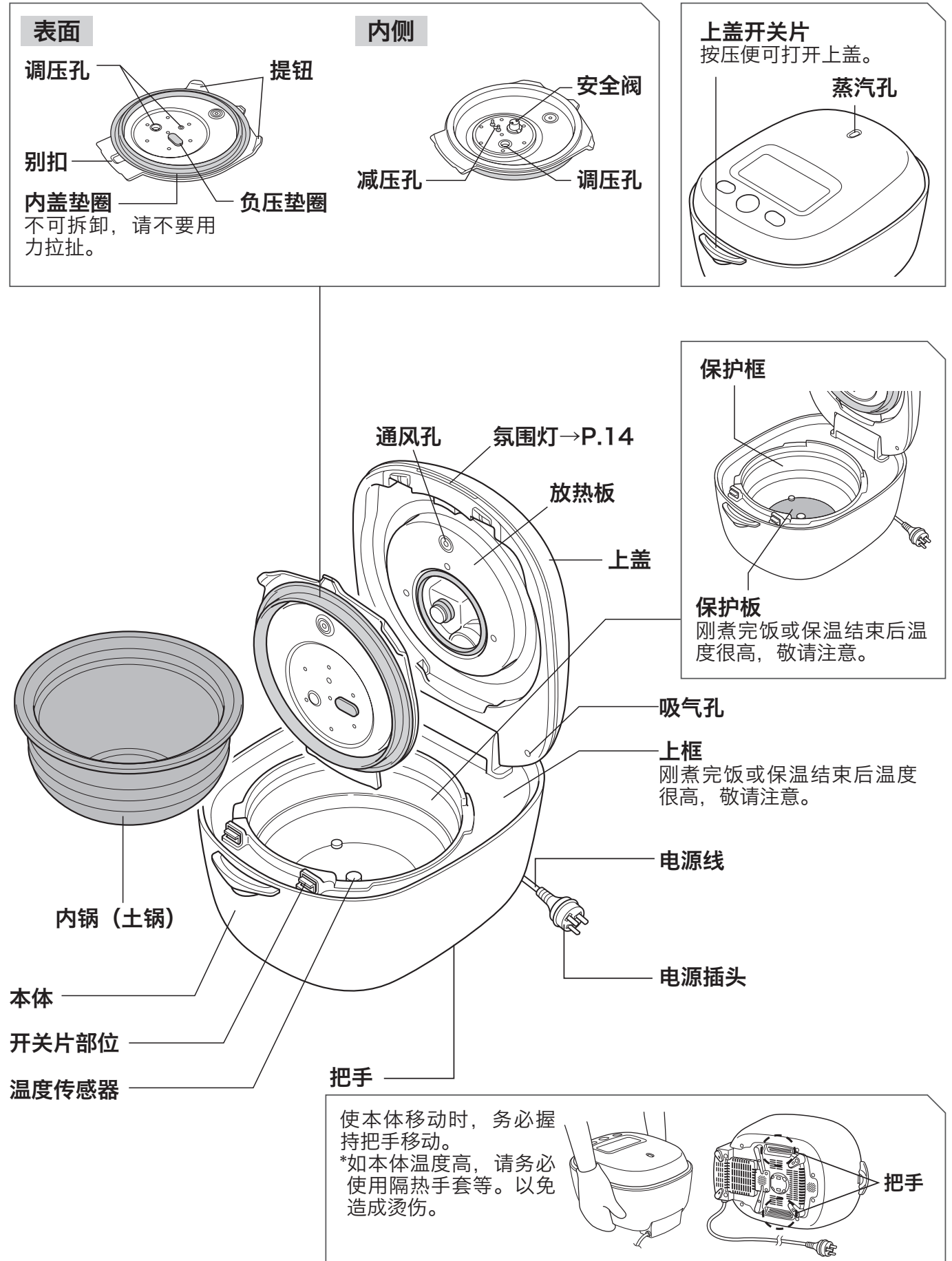

各部的名称及附属品

操作面板

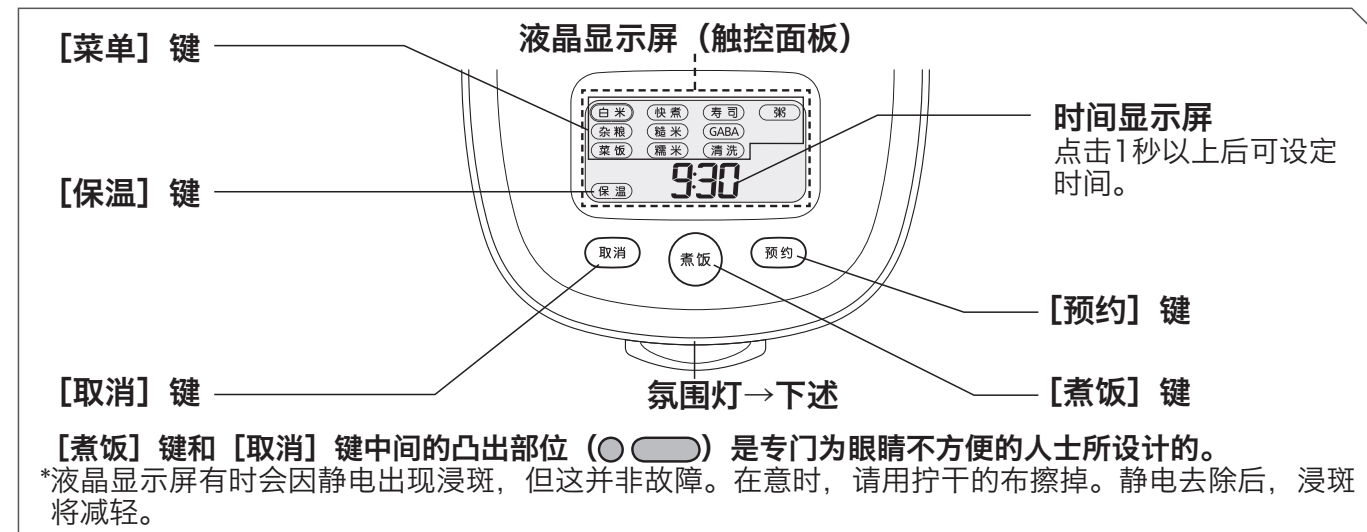

确认附属品

<饭勺>
饭勺可直立摆放。
※经过了抗菌加工。
→P.41



<量杯>
约1杯 (约0.18L)
1杯米约150g。



<汤勺>



关于氛围灯

电饭煲的状态通过氛围灯的颜色和动作进行通知。该规格设计再现了火焰的摇曳感。

煮饭中/预约煮饭中	红色 (闪烁)
预约设定中	绿色 (闪烁)
预约设定完成	绿色 (点亮)
保温中	橙色 (点亮)
在无保温设定下煮饭结束后	橙色 (闪烁)

关于触控面板

以下情况中按键可能没有反应。

- 点击的间隔过短。
- 手指或按键弄湿或脏污。
- 受到周围温度、湿度和附近电气产品的工作状态造成的影响。
- 过于用力点击按键。

注意

- 不要在触控面板上粘贴贴纸, 或用笔等画标记。以免导致反应迟钝。
- 触控面板及其周边部位勿使用含酒精的布等擦拭。否则可能导致液晶显示屏表面变色或开裂。在意脏污时, 请用水浸湿并拧干的布擦掉。

关于提示音

在煮饭中、保温中会发出以下声音, 并非异常现象。

- “呼—”声 (风扇运行的声音)
- “吱—”或“叽哩哩…”声 (IH运行的声音)
- “噗”、“咕咚咕咚”、“呼”声 (沸腾或排气时的声音)
- “咔嚓”声 (调整压力的声音)
- “哧哧哧…”声 (本体内部泵运行的声音)

设定时间

出货时未设定时间。(液晶显示屏的“0:00”闪烁) 请按照P.15的步骤设定时间。

*设定后, 时间以24小时制显示。若时间不准, 请对准当前时间。→P.15

首次使用时

请在清洗内锅、内盖、附属品后再使用。
→P.27~29

关于锂电池

因本产品内置有锂电池, 即使拔掉电源插头仍会继续记忆当前时间、预约时间。

- 在拔掉电源插头的状态, 锂电池有4~5年的寿命。
- 锂电池没电不会影响正常煮饭功能, 但是若拔下电源插头, 当前时间、预约时间及保温经过时间的记忆将会消失。(“0:00”闪烁。)

注意

- 客户无法自行更换锂电池。如需更换新锂电池时, 请委托购买本产品的销售店进行更换。(有偿)

当前时间的调整方法

时间以24小时制显示。

*煮饭(清洗)中、保温中、设定预约中、预约煮饭(吸水)中不能调整时间。

例: 调为“9:35”时

1 将电源插头插入插座。

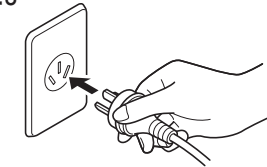

2 点击时间显示屏1秒以上, 置于时间设定模式。



3 点击[时|分], 调整时间。

◇点击[时], 可以1小时为单位调整时间; 点击[分], 可以1分钟为单位调整时间。

◇点击不放可以快速调整时间。

◇如想中途取消时间调整, 请按下[取消]。

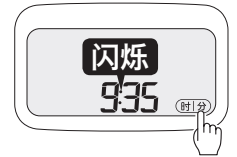

4 按下[煮饭]。



语音类型切换、音量调整方法

◇通过语音简单地读出菜单名称和操作等。

◇想切换语音类型或调整音量时, 可按照下述步骤变更设定。

◇煮饭(清洗)中、保温中、预约煮饭(吸水)中不能变更设定。

◇以下步骤请分别在30秒内完成。

◇30秒以上没有任何操作就会返回显示当前时间, 无法继续设定。如需再次设定, 请重新来过。

◇在中途停止设定时, 请按下[取消]。

1 将电源插头插入插座。

◇确认“白米”的外框闪烁。

◇“白米”的外框没有闪烁时, 请点击[白米]后按下[取消]。

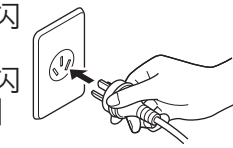

2 按住[预约]3秒以上。



按住3秒以上

3 点击[时|分], 选择模式。

《想切换语音类型时》

点击[时|分], 设为模式“4”。

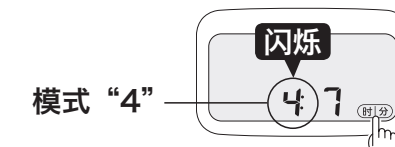

模式“4”

《想调整音量时》

点击[时|分], 设为模式“5”。

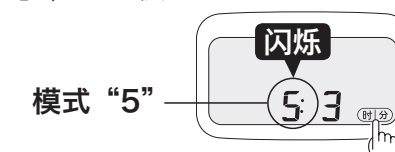

模式“5”

4 按下[煮饭]。



5 点击[时|分], 选择语音类型或音量。

◇每次点击[时|分], 设定数值都会切换。

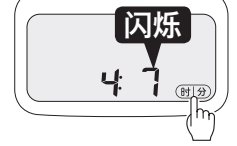

《想切换语音类型时》

显示	语音	提示音	显示	语音	提示音
1	有	蜂鸣器音	5	有	旋律2
2	无	蜂鸣器音	6	无	旋律2
3	有	旋律1	7	有	旋律3 (初始设定)
4	无	旋律1	8	无	旋律3

《想调整音量时》

显示	1	2	3 (初始设定)	4
音量	小	←	→	大

6 按下[煮饭]。

◇设定确定, 返回显示当前时间。

煮饭方法

正确量法

错误量法



平满1杯: 约1合
(约0.18L) = 约150g

- 注意**
- 不要超出规定的煮饭容量煮饭。以免导致做出的米饭不可口。→P.8~12、41
 - 不要混合易堵塞网眼的苋属籽等颗粒尤其小的杂粮煮饭。以免调压孔、安全阀、减压孔的网眼堵塞，蒸汽漏出、喷出造成烫伤、外伤。

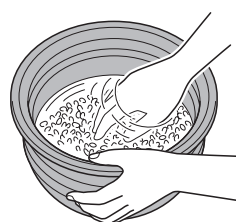

可用内锅淘米。

- 注意**
- 不要使用温水（约35度以上）淘米。以免导致煮好的米饭不可口。

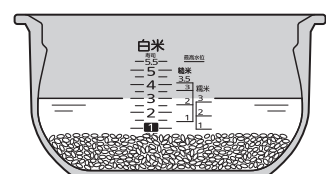

3 调整水量。

- 水平放置内锅，摊平米。
- 请结合内锅内侧的刻度线，按照自己的喜好调整水量。→P.12

- 注意**
- 不要使用温水（约35度以上）调整水量。以免导致煮好的米饭不可口。

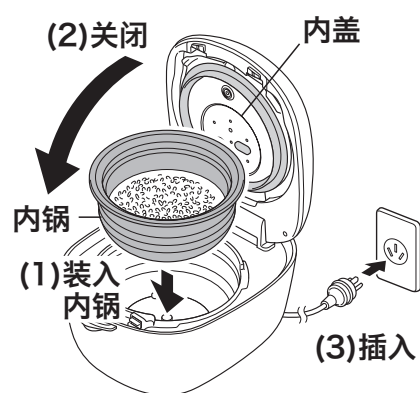

4 将内锅装入本体，关闭上盖，将电源插头插入插座。

- 请仔细擦拭附着在内锅外侧、本体内侧、内盖的水滴和米粒，在确认内盖没有堵塞后装入。以免导致做出的米饭不可口。
- 请用双手切实关闭上盖。
- 显示“保温”时，请按下[取消]，中断保温。

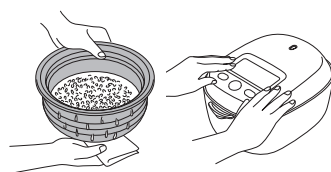

- 注意**
- 务必清除附着在上框、上盖开关片、内盖上的饭粒、米粒。以免造成上盖无法盖紧，或因煮饭中蒸汽漏出或内容物喷出，造成烫伤、外伤。
 - 如果内盖未装好，则上盖关不上。
 - 关闭上盖时，请注意不要按下操作面板。
 - 务必确认上盖已盖紧。由于本产品的内锅内部密闭度高，上盖可能会难以盖上。
- 关于提示音**
- 在未装好内锅的状态下按下[煮饭]时，会发出提示音。
 - 如果您在意提示音，可以调整音量。→P.15

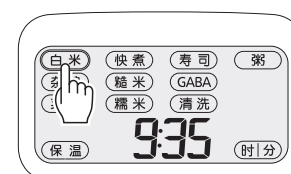

选择的菜单的煮饭时间（大致标准）显示大约10秒钟。

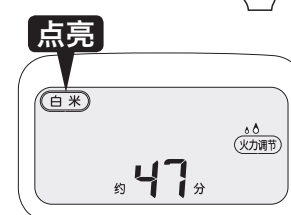
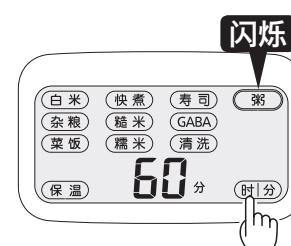
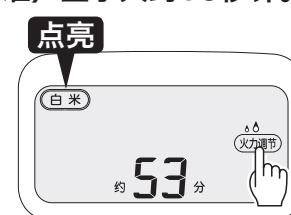

在液晶显示屏上显示煮饭的剩余时间。

- 警告**
- 煮饭中不要将脸、手靠近蒸汽孔。蒸汽孔会猛地喷出蒸汽，可能导致烫伤、外伤。
 - 在压力显示点亮时，不要打开上盖。
 - <不得不中断煮饭时>**
 - 确认蒸汽孔附近没有人。
 - 按下[取消]，中断煮饭。（由于蒸汽孔会猛地喷出高温蒸汽，需要注意）
 - 等待大约3分钟后，压力显示熄灭，确认没有蒸汽冒出后，按下上盖开关片。
 - 如果在刚刚按下[取消]后立刻打开上盖，可能导致烫伤。
 - <重新煮饭时>**
 - 换掉内锅中的米和水，充分冷却本体，然后重新煮饭。
 - 如果按[取消]，会在中途停止煮饭。如果不换掉内锅中的米和水就重新煮饭，会导致煮到一半的米被重新煮，导致煮糊或者做出的米饭不可口。
- 注意**
- 对于下述情形，务必冷却本体后煮饭。
 - 连续煮饭时
 - 中断保温马上煮饭时
 可能导致无法开始煮饭、煮饭时间长等煮好的米饭不可口。
 - *各菜单的煮饭时间（大致标准）→P.8~12

5 点击想煮饭的菜单。

6 点击[火力]选择。（仅“白米”、“菜饭”）

《关于火力》



火力弱 (△△)	几乎没有锅巴的煮饭方法。
火力中 (△△△)	标准火力。会有薄薄一层锅巴。
火力强 (△△△△)	相比火力中，锅巴颜色会更深。

- 每次点击会切换火力弱、中、强。
- *少量煮饭时，会出现即使火力弱也会有锅巴，或者火力强也没有锅巴的情况。
- *即使变更了火力也在意锅巴的颜色时，请按照P.39的步骤调整锅巴。

7 选择“粥”菜单时，按下[时]或[分]，调整煮饭时间。

- 初始设定为60分钟。请根据个人喜好调整时间。
- 可以5分钟为单位，在40~90分钟范围内进行设定。
- 每按一次[时]增加5分钟，每按一次[分]减少5分钟。

8 按下[煮饭]。

- 氛围灯亮红灯。
- 连续煮饭等本体发热时将无法煮饭。
- 开始加压后，压力显示会点亮。如果压力被释放，3分钟后压力显示熄灭。（压力显示点亮的菜单→P.8~12）



上盖开关片 蒸汽孔
按压便可打 确认蒸汽没
开上盖。 有冒出。

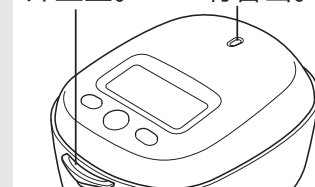

煮饭方法

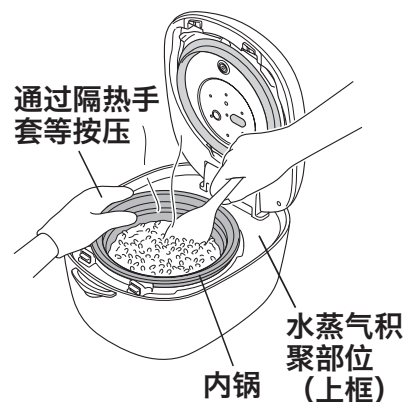

9 煮好后，立刻翻动米饭。

- ◇ 米饭煮好后，提示音响起，自动保温。
(可保温的菜单→P.8~12/关于保温→P.19)
- ◇ 因内锅的形状特征，米饭中部会稍稍凹陷。
- ◇ 立刻翻动米饭，使多余的水分蒸发掉。
- ◇ 记录上一次选择的菜单。
- ◇ 通过“粥”菜单追加食材时，煮饭时间不足时，请在保温指示灯点亮的状态按下[时]、[分]，调整追加的煮饭时间，然后按下[煮饭]。
- ◇ 进行追加加热时，请在按下[煮饭]前充分搅拌。
- ◇ 长时间持续保温会使粥变成浆糊状，所以请尽早食用。
- ◇ 使用后，请按[取消]，拔出电源插头，冷却后清洁保养。(清洁保养方法→P.27~30)

- 警告** 打开上盖时，确认蒸汽孔已经没有蒸汽冒出、压力显示已经熄灭，然后打开。以免造成烫伤、外伤。→P.8~12、17
- 注意**
- 煮好后，立刻翻动米饭时，请摊平米饭，避免在内锅侧面留下饭粒。土锅的蓄热性会使在保温中附着在侧面的饭粒干燥。
 - 如果没有取消保温就拔下电源插头，下次使用时会变为保温状态，不能煮饭。
 - 饭刚煮好后或保温中打开上盖，导致水蒸气落进上框、外面等时，请擦拭干净。根据菜单的不同，有时会出现较多水蒸气附着的情况。



关于保温

保留白米（免洗米）的色泽与美味。
煮饭结束后将自动切换到保温。
(可保温的菜单→P.8~12)

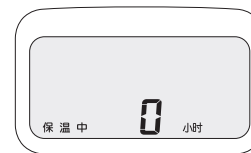

将以1小时为单位显示保温经过时间，最大为24小时。超过24小时后，“24”闪烁。



中断保温时

按下[取消]。

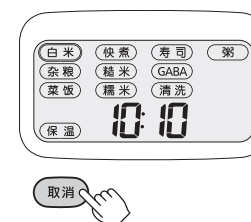

再次保温时

点击[保温]。

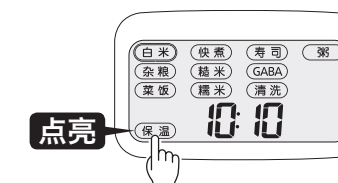

关于饭盒保温

- ◇ “白米”、“寿司”、“快煮”、“杂粮”、“糙米”、“糙米GABA”初始设定为饭盒保温模式。
- ◇ 通过在使用本体搭载的泵调整湿度的同时进行保温，保持米饭可口。
- ◇ 在煮饭中、保温中泵工作时会发出工作音。如果您在意工作音，可以解除饭盒保温模式。→P.40

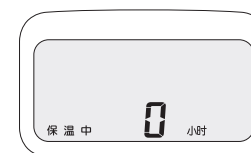

对少量米饭保温时

请将米饭集中到内锅中间进行保温，并尽快食用。

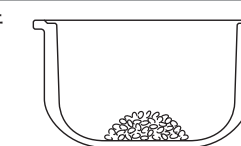

关于锅巴

- ◇ 煮好的米饭会有锅巴，因此在翻动米饭时，锅巴会混入其中。
- ◇ 米饭煮好后，虽然会有香脆的锅巴，但随着保温时间的流逝，锅巴会吸收水分变软，锅巴的风味也会受到影响。
- ◇ 锅巴的颜色和保温温度可根据喜好进行调整。→P.39

注意

- 请不要进行以下形式的保温，以免造成米饭异味、干巴巴、发粘、变色、变质或腐蚀内锅等情况。
 - 拔掉电源插头进行保温
 - 米饭在电饭煲内的情况下取消保温
 - 冷饭的保温
 - 添加冷饭
 - 在饭勺留在电饭煲内的情况下保温
 - 米饭的量较少时(1合以下)
 - 白米(免洗米)以外的保温
 - 将米饭围成一圈后进行保温
 - 保温24小时以上
- 饭刚煮好后或保温中打开上盖，导致水蒸气落进上框、外面等时，请擦拭干净。根据菜单的不同，有时会出现较多水蒸气附着的情况。
- 氛围灯会变暗，并非故障。
- 如果在保温中拿起内锅，保温将被取消，需要注意。
- 在内锅边缘和垫圈类上有饭粒附着时，清除干净。以免造成干燥、变色、异味、发粘。
- 煮白米、免洗米以外的米饭(菜饭等)时，按下[取消]，取消保温。保温时，米饭的美味将会受到影响。
- 在恶劣环境(寒冷地带或周围温度高等)下使用时，请尽早食用。
- 饭盒保温时、泵工作中不要将脸、手靠近蒸汽孔。由于会喷出蒸汽，因此可能导致烫伤、外伤。

预约煮饭的方法

- ◇您可以在想吃的时间煮好米饭。
- ◇选择“预约1”或“预约2”，设定时间，就能按照设定的时间煮好饭。
- ◇本产品会记忆设定过的时间，可以设定“预约1”和“预约2”的2个时间。
- ◇您可以分别设定常用的时间，便于使用。

例：将“预约1”设定为“13:30”，就能在13时30分煮好饭。

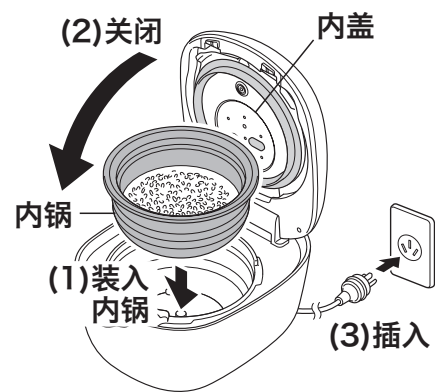

1 将内锅装入本体，关闭上盖，将电源插头插入插座。

- ◇基本的煮饭方法→请按照P.16的①~④步骤进行。
- ◇显示“保温”时，请按下[取消]，中断保温。

2 确认当前时间。

- ◇当前时间的调整方法→P.15

3 点击想煮饭的菜单。

- ◇如已经预先选好菜单，则无需再次选择。
- ◇“快煮”、“菜饭”、“糯米”、“清洗”无法预约。

4 选择火力→P.17

- ◇火力只有“白米”可以选择。

5 选择“粥”菜单时，按下[时]或[分]，调整煮饭时间。

- ◇初始设定为60分钟。请根据个人喜好调整时间。
- ◇可以5分钟为单位，在40~90分钟范围内进行设定。
- ◇每按一次[时]增加5分钟，每按一次[分]减少5分钟。

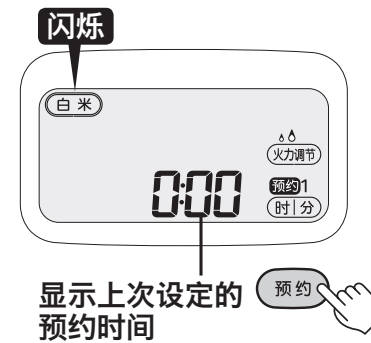

显示上次设定的预约时间



时间以24小时制显示。

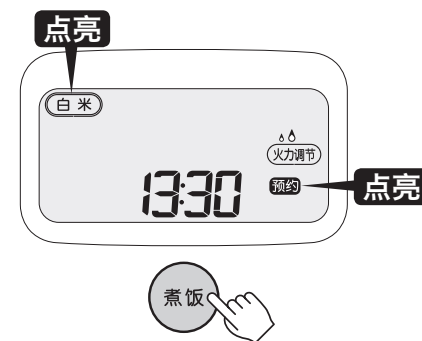

6 按下[预约]，选择“预约1”或“预约2”。

- ◇氛围灯闪烁绿色。
- ◇每按一次，就会按照“预约1”→“预约2”→“吸水预约”的顺序依次切换。点击触控面板上的[预约]也可以切换。
- ◇产品会自动显示上次设定的预约时间，所以以相同的时间进行预约煮饭时，无需设定时间。（进入步骤⑥）
- *选择“白米”时，按下[预约]3秒以上后，将变为语音类型切换、音量调整模式。选择其他菜单时，即使按下[预约]3秒以上也不会切换为预约设定，敬请注意。

7 点击[时|分]，调整想要米饭煮好的时间。

- ◇点击[时]，可以1小时为单位调整时间；点击[分]，可以10分钟为单位调整时间。
- ◇点击不放可以快速调整时间。
- ◇如设定的时间短于预约时间的标准→P.8~12，则可能无法在预约的时间完成煮饭。

8 按下[煮饭]。

- ◇氛围灯亮绿灯。
- ◇弄错预约设定时，请按下[取消]，重新设定。

⚠ 注意

- 下述情况无法预约煮饭。
 - 液晶显示屏的时钟闪烁显示“0:00”时
 - 没有装好内锅时
- 如果将预约时间设长，可能出现锅巴颜色变深的情况。若在意锅巴的颜色，充分淘洗米、大麦等。
- 将预约煮饭设定在12小时以内，以免造成食物变质。

《关于提示音》

- 如在无法进行预约煮饭的状态按下[预约]或[煮饭]，会发出提示音。
- 如果您在意提示音，可以调整音量。→P.15

预约吸水的方法

- ◇可以设定让米自然吸水（浸泡）的时间。
- ◇如果选择“吸水预约”设定吸水时间，就能在经过设定的时间后开始煮饭。
- ◇可以10分钟为单位，在10~60分钟范围内设定吸水时间。

例：如果将“吸水预约”设定为50分钟，就会在50分钟后开始煮饭。

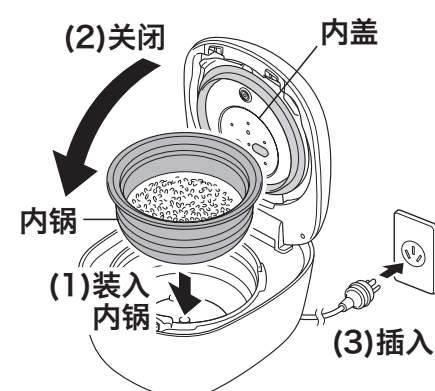

1 将内锅装入本体，关闭上盖，将电源插头插入插座。

- ◇基本的煮饭方法→请按照P.16的①~④步骤进行。
- ◇显示“保温”时，请按下[取消]，中断保温。

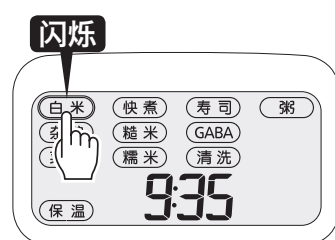

2 点击想煮饭的菜单。

- ◇如已经预先选好菜单，则无需再次选择。
- ◇“快煮”、“菜饭”、“糯米”、“清洗”无法预约吸水。

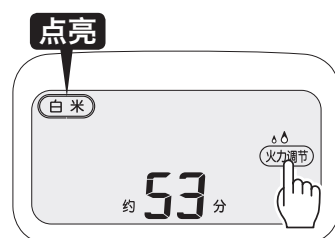

3 选择火力→P.17

- ◇火力只有“白米”可以选择。

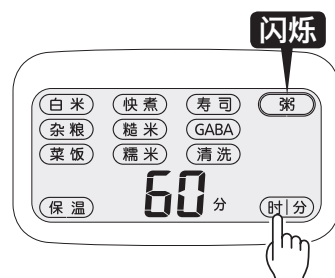

4 选择“粥”菜单时，按下[时]或[分]，调整煮饭时间。

- ◇初始设定为60分钟。请根据个人喜好调整时间。
- ◇可以5分钟为单位，在40~90分钟范围内进行设定。
- ◇每按一次[时]增加5分钟，每按一次[分]减少5分钟。

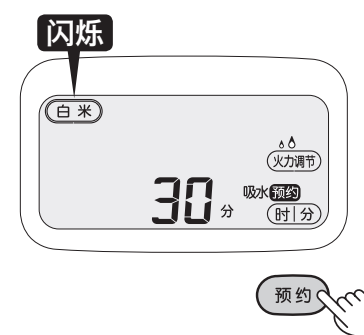

5 按下[预约]，选择“吸水预约”。

- ◇氛围灯闪烁绿色。
- ◇每按一次，就会按照“预约1”→“预约2”→“吸水预约”的顺序依次切换。点击触控面板上的[预约]也可以切换。
- *选择“白米”时，按下[预约]3秒以上后，将变为语音类型切换、音量调整模式。选择其他菜单时，即使按下[预约]3秒以上也不会切换为预约设定，敬请注意。

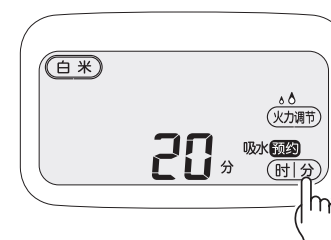

6 点击[时|分]，调整吸水时间。

- ◇可以10分钟为单位，在10~60分钟范围内进行设定。
- ◇每点击一次[时]增加10分钟，每点击一次[分]减少10分钟。
- ◇如果延长吸水时间，则煮好的饭较软。

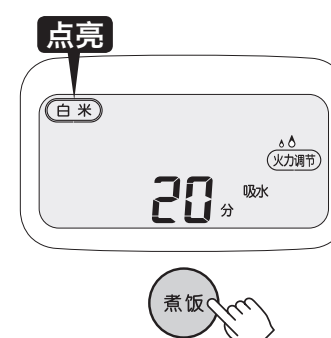

7 按下[煮饭]。

- ◇氛围灯亮绿灯。
- ◇弄错预约设定时，请按下[取消]，重新设定。

⚠ 注意

- 下述情况下无法进行预约吸水。
 - 液晶显示屏的时钟闪烁显示“0:00”时
 - 没有装好内锅时

《关于提示音》

- 如在无法进行预约吸水的状态按下[预约]或[煮饭]，会发出提示音。
- 如果您在意提示音，可以调整音量。→P.15

食谱指南

• 本食谱指南中使用的量杯容量为约0.18L (附带的量杯)。
 • 大勺容量为15mL。 • 小勺容量为5mL。
 • 如果酱油、甜料酒等调料过多, 可能导致做出的米饭不可口。
 * 煮免洗米时, 无需进行淘米。 * 各菜单记载的卡路里数值是大致标准。

菜饭 菜单

什锦饭

材料 (6人份)

- 米...3杯
- 混合调料 [酱油...2大勺、料酒...1大勺、甜料酒...1/2大勺、盐...1/2小勺]
- 鸡腿肉...60g
- 魔芋...1/8块
- 料酒、酱油、盐、醋...均适量
- 海带...3cm方块1片
- 油炸豆腐...1/2片
- 干香菇...2块
- 胡萝卜...40g
- 牛蒡...35g
- 豌豆角...8块

做法

- (1) 鸡腿肉切成1cm方块, 各加入少许料酒、酱油进行腌制。
- (2) 油炸豆腐去油后纵向对半切开, 然后切碎。
- (3) 胡萝卜去皮, 切成3cm长的略粗的细条。
- (4) 用菜刀背面刮掉牛蒡皮, 将牛蒡削成薄片后泡在醋水里。
- (5) 魔芋在水里煮4~5分钟后, 用清水洗净, 切成与胡萝卜同样的大小。
- (6) 干香菇用水泡软, 去蒂切丝。
- (7) 豌豆角去掉筋, 用盐水煮过后, 过冷水使其不变色, 然后切成丝。
- (8) 用内锅淘米, 加然后入混合调料, 并加水至“白米”的刻度线3, 充分混合搅拌后将除豌豆角以外的食材和海带加到上面, 选择“菜饭”菜单烹煮。
- (9) 第(8)步完成后, 取出海带, 加入豌豆角, 搅拌均匀后盛入容器。

- ⚠注意
- 请根据食材的种类调整水量。
 - 如果一开始就加入食材, 请确保1杯米中加入的食材的量不超过70g。



322kcal/1人份

糯米 菜单

虾仁板栗糯米

材料 (6人份)

- 糯米...3杯
- 干虾...10g
- 松子...1小勺
- 鸡骨头汤...300mL
- 猪肉腌制料 [料酒...2小勺、酱油...2小勺、姜汁...1小勺]
- 混合调料 [料酒...3大勺、酱油...3大勺、砂糖...1小勺]
- 青葱 (切小段) ...3根份
- 五花肉...110g
- 笋...20g
- 板栗 (仁) ...6个
- 干香菇...2块
- 胡萝卜...10g
- 生姜 (切丝) ...10g
- 猪油或色拉油...2大勺

做法

- (1) 将糯米洗净后浸泡在水中30分钟。
- (2) 分别将干香菇、干虾泡发, 笋焯水。(泡发干香菇、干虾的汁水保留待用。)
- (3) 将猪肉切成1cm的方块, 使用腌制料调味。将胡萝卜、香菇、笋切成1cm的方块。
- (4) 在平底锅里放猪油加热, 翻炒第(3)步的食材, 然后放到冷却。
- (5) 倒入第(2)步泡发的干香菇的汁水和干虾的汁水、混合调料, 加入鸡骨头汤至“糯米”刻度线3, 搅拌均匀。
- (6) 将第(5)步的食材和干虾、松子、姜丝放在第(4)步的食材上, 选择“糯米”菜单进行烹煮。
- (7) 煮好后, 加入板栗并搅拌均匀, 然后盛入容器, 撒上青葱。

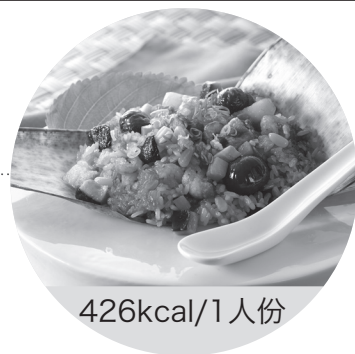

426kcal/1人份

寿司 菜单

手卷寿司

材料 (5人份)

- 寿司饭 [米...3杯、海带...3cm方块1片]
- 混合醋 [醋...4又1/2大勺、砂糖...1又1/2大勺、盐...1又1/2小勺]
- 烤海苔...适量
- 食材 (根据个人喜好选择) [金枪鱼、青甘鱼、三文鱼、鱿鱼、虾、鱼籽、星鳗、黄瓜、萝卜苗、绿芦笋、胡萝卜、煎蛋、萝卜干、青紫苏等...适量]
- 酱油...适量
- 芥末...适量

做法

- (1) 用内锅淘米后, 将水加到“寿司”的刻度线3, 然后铺上海带, 选择“寿司”菜单进行烹煮。
- (2) 将醋、砂糖、盐放入碗中, 调成混合醋。
- (3) 将煮好的饭放入浅木桶, 淋上第(2)步的混合醋, 然后一边用饭勺均匀搅拌, 一边用扇子等扇风使其冷却。
- (4) 将食材分别切成长条。
- (5) 把(3)的米饭盛到烤海苔上, 放入自己喜欢的食材, 将海苔卷起。

- ⚠注意
- 不要使用内锅混合米饭和醋。

- 《要点》
- 将海带以拧干水分的湿布擦干。
 - 浅木桶应事先用醋水稍微沾湿。



341kcal/1人份
(仅寿司饭的卡路里)

杂粮 菜单

鱼干和羊栖菜杂粮饭

材料 (6人份)

- 米...3杯
- 杂粮...4又1/2大勺 (40g)
- 鱼干 (梭子鱼、方头鱼等) ...1条
- 青葱 (切小段) ...2根份
- 煮羊栖菜芽 [羊栖菜芽 (干燥) ...12g、油炸豆腐...1/2片、胡萝卜...30g、芝麻油...1大勺]
- 汤汁 [砂糖...1大勺、甜料酒...1大勺、料酒...1大勺、酱油...2大勺、高汤...200mL]

做法

- (1) 用内锅淘米后, 将水加到“白米”刻度线3的位置, 然后将杂粮放在米上。放入杂粮后, 再倒入3大勺水, 然后使用“杂粮”菜单进行烹煮。
- (2) 烤好鱼干后, 去掉鱼骨, 将鱼肉打散。
- (3) 泡发羊栖菜芽后用水洗净, 然后挤出水分。油炸豆腐去油切碎, 胡萝卜也切碎。
- (4) 在小锅里倒入芝麻油, 将第(3)步的材料炒一下, 然后加入汤汁进行熬煮。
- (5) 去掉第(4)步的汤汁, 与第(2)步煮好的食材一起放入煮好的饭中搅拌。
- (6) 将饭盛入容器, 撒上青葱。



362kcal/1人份

食谱指南

粥
菜单

海鲜勾芡粥



261kcal/1人份

材料 (4人份)

- 米...1杯
- 鱿鱼...60g
- 白葱...1/2根
- 色拉油...适量
- 虾...8只
- 胡萝卜...20g
- 中华高汤...400mL
- 海鲜腌制料 [料酒、盐、胡椒...各少许、搅匀的蛋液、淀粉...各1/2小勺]
- 芡粉的调料 [料酒...2大勺、砂糖...1小勺、胡椒...少许、蚝油...1小勺、盐...2/3小勺]
- 盐...1/3小勺
- 干扇贝...4个
- 木耳...5g
- 水溶淀粉...3大勺
- 小白菜...1颗
- 生姜...10g
- 芝麻油...2小勺

做法

- 用内锅淘米，加盐，加水至“粥、稠”的刻度线1，搅拌均匀，然后选择“粥”菜单将加热时间设为60分钟，进行烹煮。
- 在鱿鱼上切出口，切成一口大的薄片。剥掉虾壳，去掉虾线，朝横向对半切薄干扇贝。
- 对(2)的食材进行处理，放置10分钟左右，涂上搅匀的蛋液和淀粉。
- 将小白菜切成一口大，将白葱切成大块，切薄胡萝卜、生姜。
- 用温水泡发木耳，去掉硬的根部。
- 用平底锅加热色拉油，炒(3)、(4)、(5)的食材，加入芡粉的调料和中华高汤。
- 煮开后略微炖煮，用水溶淀粉调成浆糊，倒入芝麻油。
- 做好的成品(1)盛入容器，浇上(7)的芡粉。

△注意 ●鱼贝类煮过火会变硬。快速地做成芡粉吧。

糙米
菜单

味增黄油酱炒鲑鱼糙米拌饭



422kcal/1人份

材料 (6人份)

- 糙米...3杯
- 大蒜 (切末)...1片份
- 生姜 (切末)...1片份
- 黄油...25g
- 混合调料 [料酒...1又1/2大勺、砂糖...1/2大勺、甜料酒...1又1/2大勺、酱油...1/2大勺、味增...30g]
- 青葱 (切小段)...3根份
- 芦笋...3根
- 薄盐鲑鱼...3片
- 灰树花...100g
- 洋葱...1/2颗
- 色拉油...适量

做法

- 用内锅淘洗糙米后，加水至“糙米”的刻度线3，选择“糙米”菜单烹煮。
- 用平底锅加热色拉油，煎好鲑鱼后切块。
- 剥开灰树花后切成2cm的宽度，并将洋葱、胡萝卜切成粗末。
- 剥去芦笋坚硬部分的皮，取下叶鞘，切成1cm的宽度。
- 在平底锅上融化黄油，放入大蒜、生姜煸炒。加入第(3)步的食材煸炒至表面变软，然后加入第(4)步的食材继续煸炒。
- 往第(5)步的食材加入混合调料后一直炒至收汁，然后放入青葱和第(2)步中制作的食材。
- 将刚煮好的米饭和第(6)步的食材混合在一起，盛入容器中。

《要点》 ●可依个人喜好洒上七味辣椒粉。

各部的拆卸、安装方法

内盖的拆卸

- 握住内盖的提钮，朝正面将内盖拆下。

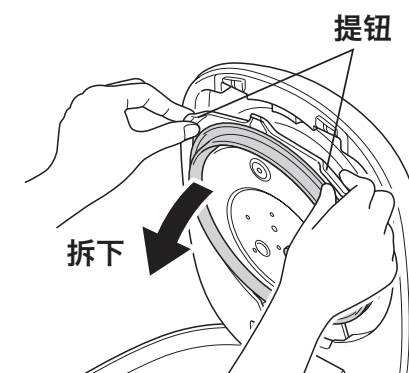

内盖的安装

- 将内盖的下图的别扣完全嵌入槽中。

- 倾斜至上盖侧切实安装。

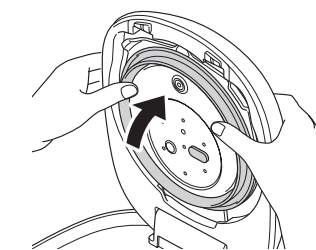
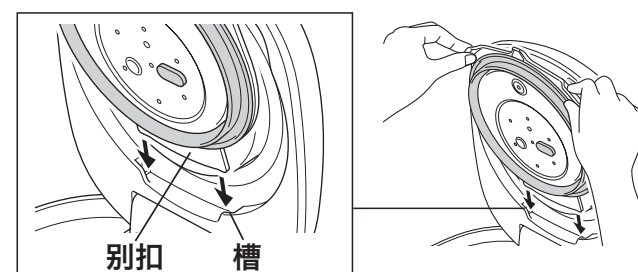

△注意

- 不要拉扯上盖垫圈部、内盖垫圈类。若取下将无法再次安装。若上盖垫圈部或内盖垫圈类脱落，请咨询购买本产品的销售店。
- 上盖垫圈部：不要拆下垫圈。不要强行按压或者拉扯。以免导致蒸汽漏出或上盖无法打开，或者导致故障。

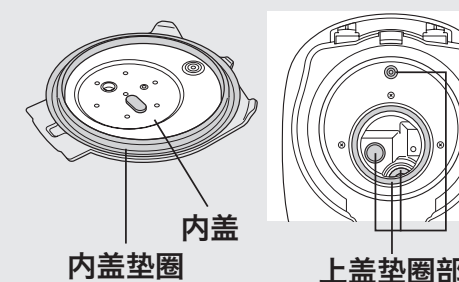

负压垫圈的安装

请务必注意安装方向进行安装。以免导致做出的米饭不可口。
*若安装困难，可在负压垫圈上沾少许水，这样容易安装。

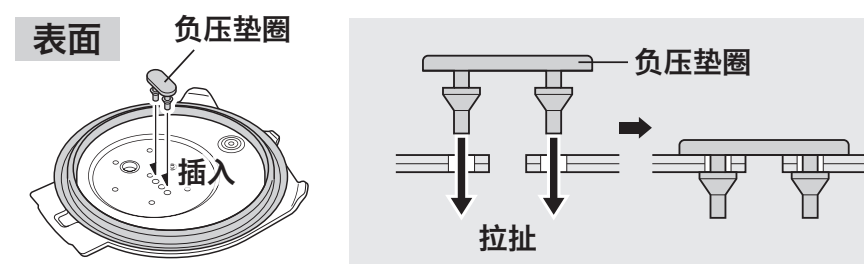

清洁保养方法

- ◇ 请务必拔掉电源插头，等待本体、内锅、内盖冷却后再进行清洁保养。
- ◇ 使用后，为了保持锅体干净，请务必在当日内清洁保养。另外，请定期进行保养。

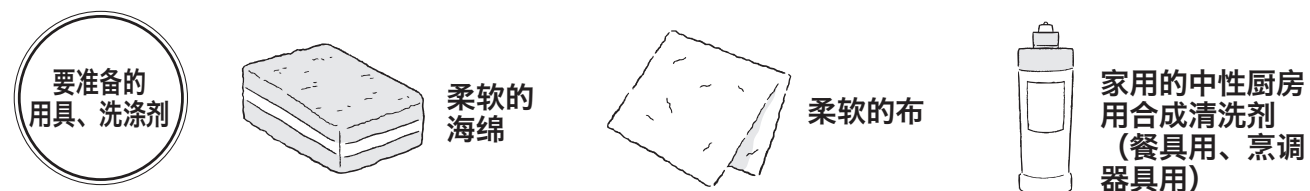

不能使用的东西

- 尼龙刷、钢丝球等
- 海绵的研磨粒子部分
- 研磨粒子部分
- 密胺海绵
- 中性以外的洗涤剂
- 稀释剂类、去污剂、漂白剂
- 化学抹布
- 热水
- 洗碗烘干机、烘碗机 (内盖除外)

不要使用研磨粒子部分清洗。以免造成内锅的氟涂层面剥落。

每次使用后应清洁的物品

1. 用海绵蘸以凉水或温水稀释的洗涤剂，然后用水清洗。
2. 用干布擦拭水分，使其充分干燥。

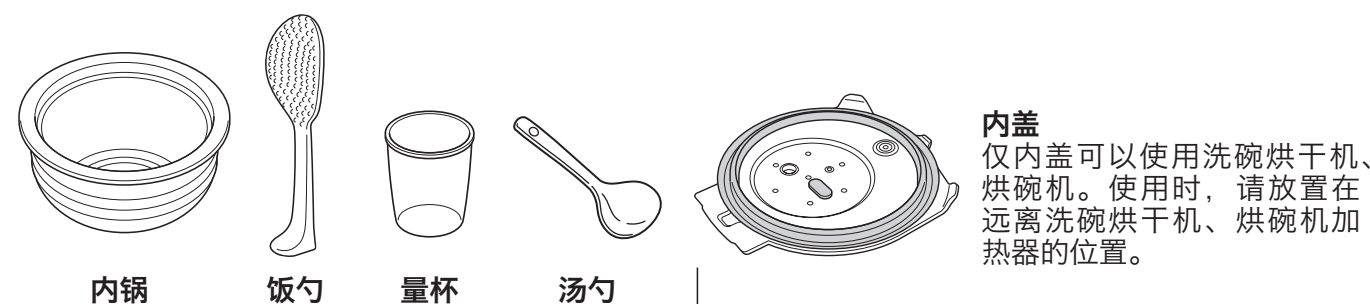

内盖的各部位的保养

内盖 (表面)

调压孔
附着了饭粒等时，用流水冲洗干净。

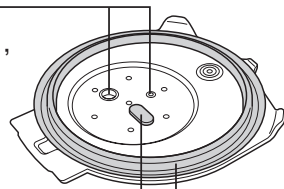

负压垫圈
保持安装在内盖上的状态进行清洗。脱落时，注意方向进行安装。→P.27

内盖垫圈
保持安装在内盖上的状态进行清洗。若取下将无法再次安装。

内盖 (内侧)

安全阀

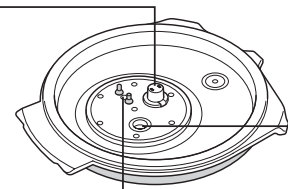

减压孔
附着了饭粒等时，用流水冲洗干净。

注意

- 为防止腐蚀、异味，请随时保持内锅与内盖洁净。
- 洗涤剂残留会导致树脂等材料老化、变色，务必冲洗干净。(仅限可清洗的零部件)
- 清洗内盖后，立即用干布将水分擦干。若残留水滴，可能会留下水滴的痕迹。
- 混合大麦、杂粮煮饭后，务必清洁保养内盖。以免造成堵塞引起上盖打不开等故障，或者导致内容物溢出、米饭不可口。
- 务必将内盖上粘附的饭粒等清除干净。以免造成上盖无法盖紧，或因煮饭中蒸汽漏出、上盖打开内容物喷出，导致烫伤、外伤。
- 不要将餐具等放入内锅将内锅作为洗碗盆使用。此外，在干燥内锅时，不要将其覆盖到餐具上等，不要重叠放置。以免氟涂层面损伤或剥落。
- 请注意不要损伤内锅外侧发热体。
- 不要让内锅外侧的发热体沾有脏污或油。如有则清洁干净。

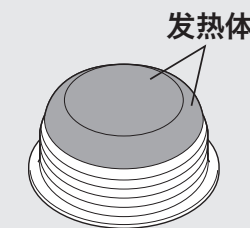

脏污后应立即清洁保养的部位

用拧干的布擦净本体 (外侧、内侧)、触控面板及其周边部位。使用干布擦拭电源线、电源插头。

止动件单元

附着了饭粒等时，清除干净。

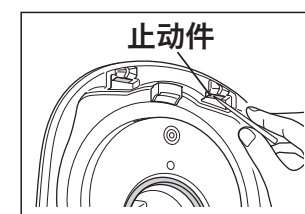

上盖

上盖传感器
沾有脏污时，用拧干的布擦掉。

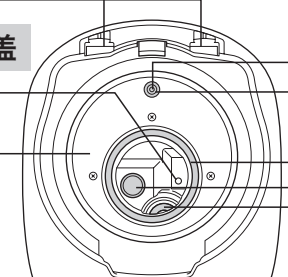

用布或棉签等沾水后轻轻擦拭。

上盖垫圈部
附着了饭粒等时，清除干净。
*若取下将无法再次安装。→P.27

上框盖板

不要取下。不要强行拉扯。

底部垫圈

不要取下。不要强行拉扯。

开关片部位

附着了饭粒等时，清除干净。

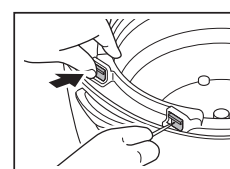

温度传感器

如附着了煮糊的饭粒等，清除干净。

*如难以清除，请用市面上销售的砂纸 (320号左右) 将其清除，然后用拧干的布擦拭。

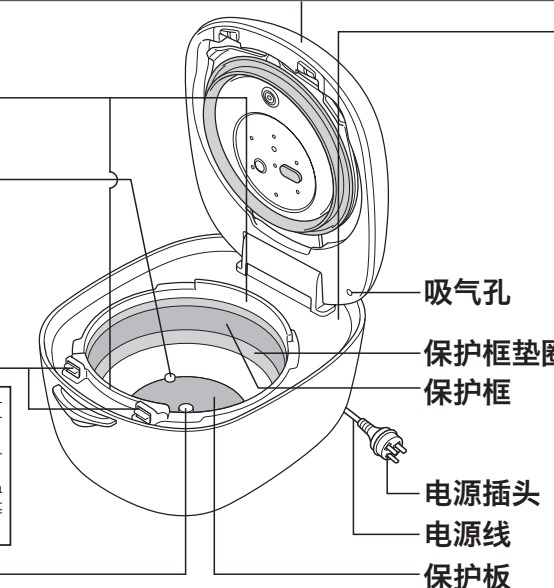

吸气孔、排气孔的清洁保养

用吸尘器等清除灰尘、垃圾。(每月1次左右)
※清洁保养时，在内锅和内盖干燥的状态下进行。若残留水滴，当本体倒下时可能会有水流出。

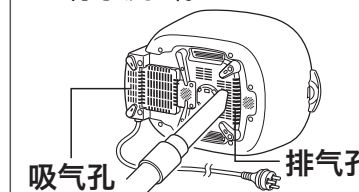

注意

- 触控面板及其周边部位勿使用含酒精的布等擦拭。否则可能导致液晶显示屏表面变色或开裂。
- 绝对不要让水进入本体内部。以免造成触电、漏电、本体变形或引起火灾、故障。
- 不要让保护框的内侧沾有脏污或油。如有则清洁干净。
- 不要在吸气孔、排气孔沾有灰尘的状态下使用。以免造成本体内部温度上升，导致故障、火灾。

清洗方法

◇在意异味时，进行清洗。

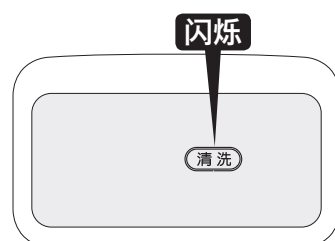
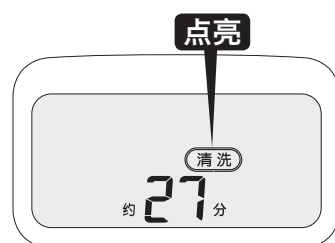
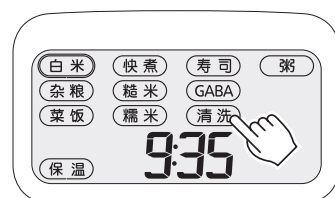
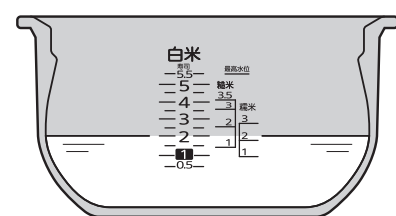

1 向内锅里加水，装入本体。

- ◇加水到“白米”的刻度线2。
- ◇内锅装入本体内，将电源插头插入插座。→P.16

2 点击 [清洗]。

3 按下 [煮饭]。 (清洗开始)

- ◇加压清洗。
- ◇氛围灯亮红灯。
- ◇开始加压后，压力显示会点亮。



4 清洗结束后，提示音会鸣响，清洗闪烁，此时按下 [取消]。

- ◇氛围灯闪烁橙色。
- ◇拔掉电源插头，等待本体冷却后，倒出内锅中残留的热水，进行清洁保养。→P.28、29

⚠注意

- 清洗中不要将脸、手靠近蒸汽孔。蒸汽孔会猛地喷出蒸汽，可能导致烫伤、外伤。
- 在压力显示点亮时，不要打开上盖。
- 氛围灯会变暗，并非故障。
- 清洗后内锅和本体温度高，需要注意。
- 连续清洗时，务必取出内锅，取下内盖，冷却本体后进行。由于本体处于高温状态，可能导致清洗不顺利。
- 有些异味可能难以彻底清除。如无法彻底清除，请咨询购买本产品的销售店。

做出的米饭不可口时

做出的米饭不可口时，请调查以下几点。

首先确认!

- 温度传感器、上盖传感器粘附煮糊的饭粒、水滴等

- 内锅受损、缺损、开裂
- 内锅边缘附着了饭粒等
- 没有擦拭内锅外侧的水滴

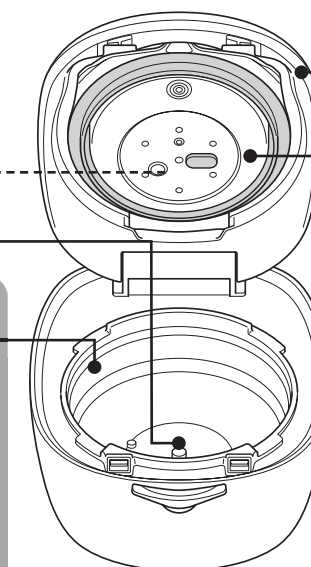

- 上盖没盖紧

- 内盖、通风孔、垫圈上附着了饭粒等

- 中途停电了

- 清洁保养不够彻底

- 弄错了菜单

煮饭的难题

故障现象	大米	水	煮饭
蒸汽漏出	<ul style="list-style-type: none"> •弄错了米量、食材量、大麦或杂粮的量 •超过最大煮饭容量煮饭 →P.8~12、41 	<ul style="list-style-type: none"> •弄错了加水量 →P.8~12 	
溢出	<ul style="list-style-type: none"> •弄错了米量、食材量、大麦或杂粮的量 •混入了大量碎米 •超过最大煮饭容量煮饭 →P.8~12、41 	<ul style="list-style-type: none"> •弄错了加水量 →P.8~12 •未充分淘米 (免洗米除外) •淘米后，将捞出的大米长时间放置 	<ul style="list-style-type: none"> •混合了食材、大麦、杂粮煮饭 •调料没有搅拌均匀
花费较长时间才煮好	<ul style="list-style-type: none"> •弄错了米量、食材量、大麦或杂粮的量 •超过最大煮饭容量煮饭 →P.8~12、41 	<ul style="list-style-type: none"> •弄错了加水量 →P.8~12 	<ul style="list-style-type: none"> •连续煮饭 →P.17 •中断保温后马上煮饭 →P.17
形成了薄膜	<ul style="list-style-type: none"> •纸糊状的薄膜是淀粉被溶解后干燥所形成，并非有害物质 		

做出的米饭不可口时

煮饭的难题

故障现象	大米	水	煮饭
米饭粘在内锅上	<ul style="list-style-type: none"> 柔软的米饭或有粘性的米饭比较容易粘在锅上 		
有糠味、异味		<ul style="list-style-type: none"> 未充分淘米（免洗米除外） 	<ul style="list-style-type: none"> 将预约煮饭的时间设定为了12小时以上
过软	<ul style="list-style-type: none"> 弄错了米量、食材量、大麦或杂粮的量 混入了大量碎米 	<ul style="list-style-type: none"> 弄错了加水量 →P.8~12 使用碱性离子水（pH9以上）煮饭 使用了热水（约35度以上）淘米、调整水量 淘米后长时间浸泡 淘米后，将捞出的大米长时间放置 	<ul style="list-style-type: none"> 进行了预约煮饭 混合了食材、大麦、杂粮煮饭 调料没有搅拌均匀 没有充分翻动煮好的米饭 连续煮饭 →P.17 中断保温后马上煮饭 →P.17
过硬	<ul style="list-style-type: none"> 弄错了米量、食材量、大麦或杂粮的量 超过最大煮饭容量煮饭 →P.8~12、41 	<ul style="list-style-type: none"> 弄错了加水量 →P.8~12 使用矿泉水等硬度高的水煮饭 使用了热水（约35度以上）淘米、调整水量 	<ul style="list-style-type: none"> 混合了食材、大麦、杂粮煮饭 调料没有搅拌均匀 没有充分翻动煮好的米饭 连续煮饭 →P.17 中断保温后马上煮饭 →P.17
形成锅巴、煮糊	<ul style="list-style-type: none"> 弄错了米量、食材量、大麦或杂粮的量 超过最大煮饭容量煮饭 →P.8~12、41 混入了大量碎米 	<ul style="list-style-type: none"> 弄错了加水量 →P.8~12 使用碱性离子水（pH9以上）煮饭 使用矿泉水等硬度高的水煮饭 使用了热水（约35度以上）淘米、调整水量 未充分淘米（免洗米除外） 淘米后长时间浸泡 淘米后，将捞出的大米长时间放置 	<ul style="list-style-type: none"> 进行了预约煮饭 混合了食材、大麦、杂粮煮饭 调料没有搅拌均匀
半生半熟、夹生	<ul style="list-style-type: none"> 弄错了米量、食材量、大麦或杂粮的量 超过最大煮饭容量煮饭 →P.8~12、41 混入了大量碎米 	<ul style="list-style-type: none"> 弄错了加水量 →P.8~12 使用了热水（约35度以上）淘米、调整水量 	<ul style="list-style-type: none"> 混合了食材、大麦、杂粮煮饭 调料没有搅拌均匀 连续煮饭 →P.17 中断保温后马上煮饭 →P.17 使用后没有取消保温，就直接按下了[煮饭]，然后就这样不管了

煮饭的难题

故障现象	大米	水	煮饭
保温中的米饭有异味		<ul style="list-style-type: none"> 未充分淘米（免洗米除外） 	<ul style="list-style-type: none"> 对白米、免洗米以外的食材进行了保温 添加了冷饭 将饭勺放在锅内一起保温 在1合以下进行了保温 →P.19 持续保温超过24小时 在内锅里有米饭的情况下取消了保温 将预约煮饭的时间设定为了12小时以上 使用了容易有异味残留的菜单后没有清洁
保温中的米饭变色	<ul style="list-style-type: none"> 弄错了米量、食材量、大麦或杂粮的量 	<ul style="list-style-type: none"> 未充分淘米（免洗米除外） 	<ul style="list-style-type: none"> 没有充分翻动煮好的米饭 对白米、免洗米以外的食材进行了保温 将米饭围成一圈后进行保温 添加了冷饭 将饭勺放在锅内一起保温 在1合以下进行了保温 →P.19 持续保温超过24小时
保温中的米饭变干	<ul style="list-style-type: none"> 弄错了米量、食材量、大麦或杂粮的量 	<ul style="list-style-type: none"> 弄错了加水量 →P.8~12 	<ul style="list-style-type: none"> 没有充分翻动煮好的米饭 对白米、免洗米以外的食材进行了保温 将米饭围成一圈后进行保温 添加了冷饭 将饭勺放在锅内一起保温 在1合以下进行了保温 →P.19 持续保温超过24小时
保温中的米饭发粘	<ul style="list-style-type: none"> 弄错了米量、食材量、大麦或杂粮的量 	<ul style="list-style-type: none"> 弄错了加水量 →P.8~12 	<ul style="list-style-type: none"> 没有充分翻动煮好的米饭 对白米、免洗米以外的食材进行了保温 将米饭围成一圈后进行保温 添加了冷饭 将饭勺放在锅内一起保温 在1合以下进行了保温 →P.19 持续保温超过24小时 在内锅里有米饭的情况下取消了保温 将预约煮饭的时间设定为了12小时以上

认为发生故障时

在委托修理前，请确认。

故障现象	请确认这里	请这样处理	参照页面
•无法煮饭	→ 电源插头是否已插入插座？	→ 将电源插头切实插入插座。	→ 16 20 22
•未按照预约时间煮好	→ 当前时间是否正确设置？	→ 正确设置时间。	→ 15
	→ 确认P.31“花费较长时间才煮好”的项目，并进行处理。		→ 31
	→ 如设定的时间短于预约时间的标准，则可能无法在预约的时间完成煮饭。		→ 8~12
•不能设定预约煮饭、预约吸水	→ 显示时间是否闪烁“0:00”？	→ 设置当前时间。	→ 15
	→ 是否选择了“快煮”、“菜饭”、“糯米”、“清洗”？这些菜单无法进行预约设定。		→ 20 22
	→ 是否持续按住[预约]3秒以上？持续按住[预约]3秒以上后，选择“白米”时，将变为语音类型、音量调整模式。请按下[取消]，重新设定。选择其他菜单时，不会切换为预约设定。		→ 15 21 23
•液晶显示屏起雾	→ 垫圈类、内锅边缘是否粘附了煮糊的饭粒、米粒等？	→ 请清除干净。	→ 29
	→ 内锅外侧是否被打湿？	→ 请用干布擦拭干净。	→
	→ 受到电饭煲本体内部与室温的温差影响，液晶显示屏上可能会出现结霜现象。只需使用几次就可以得到改善。没有改善时，请委托购买本产品的销售店修理。		→ -
•保温时或清洗后的氛围灯变暗	→ 氛围灯会变暗，并非故障。		→ 19 30
•在煮饭中、保温中发出声音	→ “呼—”声音为风扇运转的声音，并非故障。 “吱—”或“叽哩哩…”声为IH运行的声音，并非故障。		→
	→ 在发出“噗”、“咕咚咕咚”、“呼”的声音的同时，从蒸汽孔冒出大量蒸汽。这是由于沸腾或排压造成，并非故障。		→ 14
	→ 煮饭中发出的“咔嚓”声是压力调整的声音。并非故障。		→
	→ “唏唏…”声是本体内部泵运行的声音，并非故障。		→
	→ 出现与上述完全不同的声音。	→ 请委托购买本产品的销售店修理。	

故障现象	请确认这里	请这样处理	参照页面
•煮饭时，按下[煮饭]，或选择“使用煮饭键开始保温”并按下[煮饭]时提示音鸣响	→ 是否连续煮饭，或者中断保温后马上煮饭等，在本体温度高的状态进行了煮饭？	→ 务必冷却本体后煮饭。	→ 17
	→ 内锅是否装好？	→ 装好内锅。	→ 16
	→ 内锅是否开裂？	→ 请向购买本产品的销售店购买。	→ -
	→ 内锅发热体是否受损？		→ -
•工作音忽大忽小	→ 通过煮饭中的控制，风扇和泵的声音大小会发生变化，并非故障。		→ -
•一直显示剩余时间“○○分钟”不变，或者显示的时间迅速变化	→ 是否连续煮饭，或者中断保温后马上煮饭等，在本体温度高的状态进行了煮饭？	→ 务必冷却本体后煮饭。	→ 17
	→ 随着煮饭条件、调整内容的设定变更，剩余时间的显示未被更新，或者不是慢慢改变，而是迅速变短或者变长。哪种现象都不是故障。		→ -
•水或米进入了本体内	→ 可能导致故障，请委托购买本产品的销售店修理。		→ -
•调整时间时，点击时间显示屏1秒以上也没有变为时间设定模式	→ 选择煮饭（清洗）中、保温中、设定预约中、预约煮饭（吸水）中时，不能调整时间。		→ 15
•氛围灯闪烁未保温	→ 是否选择了“清洗”菜单？	→ “清洗”不能保温。请拔掉电源插头，等待本体冷却后，倒出内锅中残留的热水，进行清洁保养。	→ 28 30
	→ 煮饭中氛围灯摇曳着亮红灯。	→ 该规格设计再现了火焰的摇曳感，并非故障。	→ 13 14
•液晶显示屏上有线状黑色浸斑	→ 液晶显示屏有时会因静电出现浸斑，并非故障。	→ 在意时，请用拧干的布擦掉。静电去除后，浸斑将减轻。	→ 14
•保温中“24”闪烁	→ 是否将米饭保温24小时以上？保温时间超过24小时，会闪烁“24”提示。		→ 19

认为发生故障时



故障现象	请确认这里	请这样处理	参照页面
•插入电源插头时，液晶显示屏上“0:00”闪烁	→ 如果重新插入电源插头，当前时间、预约时间、保温经过时间的记忆是否消失？	→ 锂电池没电了。（可进行通常的煮饭）请委托购买本产品的销售店修理。	→ 14
	→ 同时按下了 [取消] 和 [预约]。	→ 请正确调整时间。	→ 15
•上盖无法盖上或煮饭中上盖打开	→ 上框、内盖垫圈、开关片部位、止动件单元等是否附着有饭粒、米粒等？	→ 请清除干净。	→ 29
•上盖无法关闭	→ 是否装好了内盖？	→ 装好内盖。	→ 16 27
	→ 是否在煮饭完毕并刚翻动米饭 后，关闭了上盖？	→ 由于本产品为压力式煮饭，上盖密闭度较高。因此有时会感觉较难关闭，并非故障。请缓慢重新关闭上盖。	→ 16
•在上盖与本体之间有间隙	→ 关闭上盖时，在结构上会在上盖与本体之间产生间隙，但是只要煮饭和保温中不漏蒸汽，就不是异常。		→ —
•在煮饭中，上盖与本体的间隙变大	→ 煮饭中会承受压力，所以可能导致上盖被上推，上盖与本体的间隙变大，但这并不影响产品正常使用。		→ —
•蒸汽从蒸汽孔以外漏出	→ 内锅的边缘、外侧、传感器类、垫圈类是否粘附了饭粒等？	→ 清除。	→ 7 29
	→ 内盖的调压孔是否附着了饭粒等。	→ 清除。	→ 28
	→ 内锅是否受损、缺损、开裂？	→ 请向购买本产品的销售店购买。	→ —
	→ 是否切实装好了内盖？	→ 切实装好。	→ 27
	→ 是否切实盖紧了上盖？	→ 切实盖紧。	→ 16 20 22 30
•水蒸气积聚在上框	→ 刚煮好饭后或保温中，水蒸气可能凝聚在上框，但这并非故障。如上框凝聚了水蒸气，请用干布擦拭干净。		→ —

故障现象	请确认这里	请这样处理	参照页面
•内锅煮糊	→ 放入食材煮饭时，食材、调料是否放入过多，或者混入了食材。	→ 请在内锅中放入热水，静置片刻后，使用柔软的海绵充分清洗。仍然无法去除锅巴时，请委托购买本产品的销售店修理。	→ —
•内锅变白	→ 附着了自来水中所含的矿物质成分，不影响使用上的品质。		→ —
•按下按键或点击液晶显示屏后没有反应	→ 电源插头是否已插入插座？	→ 将电源插头切实插入插座。	→ 16 20 22 30
	→ 是否显示了“保温”？	→ 按下 [取消]，取消保温，然后进行操作。	
	→ 上盖是否打开？	→ 关闭上盖。	
	→ 是否用手指以外的物品点击了触控面板？	→ 务必用手指直接点击按键。	→ 14
	→ 是否点击了触控面板菜单与菜单之间，或同时点击了两个以上的按键？为防止误工作，同时点击两个以上按键时不会反应。		
	→ 是否点击了触控面板以外的部分？点击了触控面板以外的部分时无法操作。		
•触控面板的按键有时不反应	→ 触控面板及其周边部位是否使用了含酒精的布等擦拭？否则可能导致液晶显示屏表面变色或开裂。	→ 在意脏污时，用水浸湿并拧干的布擦掉。	→ 14 29
	→ 是否在触控面板上粘贴贴纸，或用笔等画标记？以免导致反应迟钝。		→ 14
	以下情况中按键可能没有反应。 · 点击的间隔过短。 · 手指或按键弄湿或脏污。 · 受到周围温度、湿度和附近电气产品的工作状态造成的影响。 · 过于用力点击按键。		
•电源插头有火花飞溅	→ 插拔电源插头时出现小火花是IH产品的特征，并非故障。		→ —

认为发生故障时

故障现象	请确认这里	请这样处理	参照页面
• 产生树脂等的异味	→	产品刚开始使用时会产生树脂等的异味，过段时间即会自动消失。在意时，请参照“清洗方法（在意异味时进行清洗）”进行清洁保养。	→ 30
• 塑料部分有线状、波浪状的部位	→	属于树脂成型时产生的痕迹，不影响使用上的品质。	→ -
• 米饭没有煮熟 • 液晶显示屏显示“dE no”	→	按下[取消]，所示的图案。  → 产品进入了测试模式。请咨询购买本产品的销售店。	→ -

错误显示和处置方法

显示	请这样处理	参照页面
• 显示“E:02”，发出“哔哔哔哔哔...”声 	→ 如将本体放置在地毯等物品上，可能导致吸气孔和排气孔堵塞，温度上升，按下按键后没有反应。此外，将本体放在室温较高的地方使用，也可能导致温度上升，出现同样的症状。此时，请按以下步骤进行处理。 (1) 拔出电源插头。 (2) 移到不会堵塞吸气孔、排气孔且室温较低的地方。 (3) 重新将电源插头插入插座，进行按键操作。	→ 5
• 显示“E:11” 	→ *如果还是没有反应，则是本体出现异常。请拔出电源插头后，委托购买本产品的销售店进行修理。	→ -
• 显示“E:02”、“E:11”之外“E”开头的代码	→ 可能存在故障。请拔出电源插头后，咨询购买本产品的销售店。	→ -

关于树脂部件
接触热和蒸汽的树脂部件可能会随着使用而出现损坏。请向购买本产品的销售店洽询。

锅巴颜色、保温温度调整方法

在意锅巴的颜色，想调整保温温度时，可按下下述步骤变更设定。

*以下步骤请分别在30秒内完成。

30秒以上没有任何操作就会返回显示当前时间，无法继续设定。如需再次设定，请重新来过。

*煮饭（清洗）中、保温中、预约煮饭（吸水）中不能变更设定。

*在中途停止调整时，请按下[取消]。

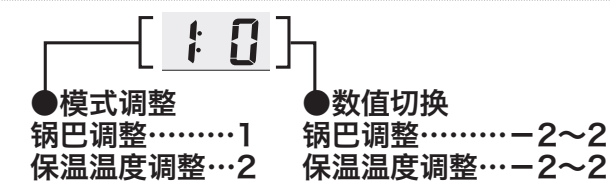

想调整锅巴颜色时

想调整锅巴颜色时，请按照以下步骤调整锅巴的颜色。

*仅“白米”、“寿司”、“快煮”、“菜饭”（包括免洗米）可进行调整。

- 1 确认“白米”的外框闪烁。
◇“白米”的外框没有闪烁时，请点击[白米]后按下[取消]。

- 2 按住[预约]约3秒以上。

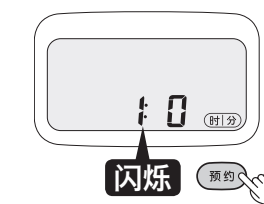

- 3 点击[时|分]，设为模式“1”。

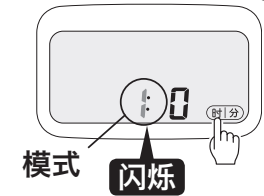

- 4 按下[煮饭]。

- 5 点击想调整的菜单。



- 6 按下[煮饭]。

- 7 点击[时|分]，选择锅巴的颜色。
每次点击[时]或[分]，设定数值都会切换。

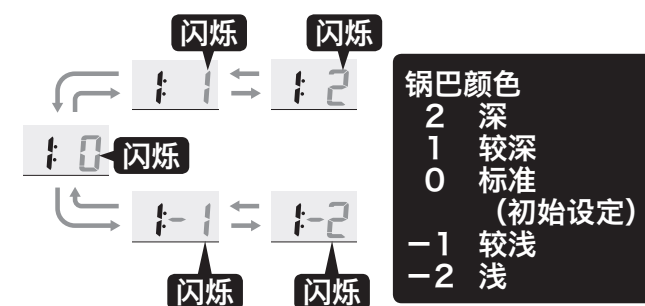

- 8 按下[煮饭]。
◇设定确定，返回显示当前时间。

想调整保温温度时

调查了P.33的内容后，米饭的异味、变色、干燥、发粘仍然没有改善时，请通过下述步骤调整保温温度。

- 1 确认“白米”的外框闪烁。
◇“白米”的外框没有闪烁时，请点击[白米]后按下[取消]。

- 2 按住[预约]约3秒以上。

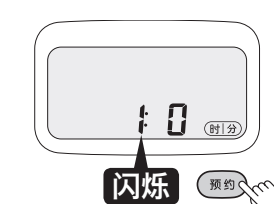

- 3 点击[时|分]，设为模式“2”。

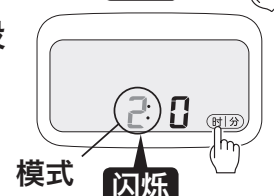

- 4 按下[煮饭]。

- 5 点击[时|分]，选择温度。
每次点击[时]或[分]，设定数值都会切换。

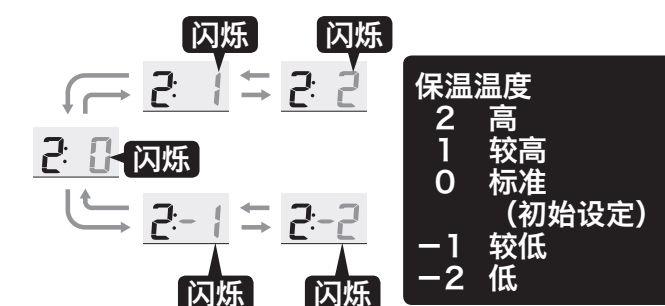

- 6 按下[煮饭]。
◇设定确定，返回显示当前时间。

饭盒保温模式解除方法

想解除饭盒保温模式时，可按照下述步骤变更设定。

*以下步骤①~⑥请分别在30秒内完成。

30秒以上没有任何操作就会返回显示当前时间，无法继续设定。如需再次设定，请重新来过。

*煮饭（清洗）中、保温中、预约煮饭（吸水）中不能变更设定。

*在中途停止设定时，请按下【取消】。

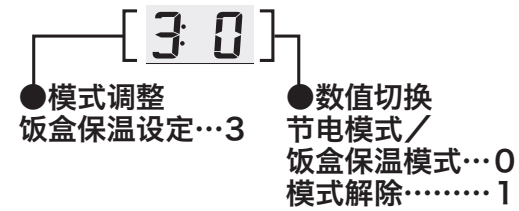

想解除饭盒保温模式时

在饭盒保温模式下保温时，如果您在意泵的工作音，可以通过以下步骤解除饭盒保温模式。

- 1 确认“白米”的外框闪烁。
◇“白米”的外框没有闪烁时，请点击【白米】后按下【取消】。

- 2 按住【预约】约3秒以上。

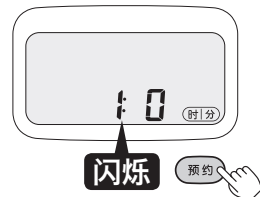

- 3 点击【时|分】，设为模式“3”。

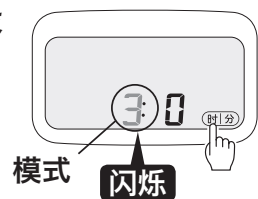

- 4 按下【煮饭】。
- 5 点击【时|分】，选择保温设定。

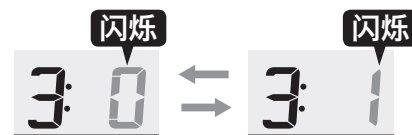

饭盒保温设定	
0	饭盒保温模式（初始设定）
1	饭盒保温模式解除

- 6 按下【煮饭】。
◇设定确定，返回显示当前时间。

氛围灯亮度调整方法

想调整氛围灯的亮度时，可按照下述步骤变更设定。

*以下步骤①~⑥请分别在30秒内完成。

30秒以上没有任何操作就会返回显示当前时间，无法继续设定。如需再次设定，请重新来过。

*煮饭（清洗）中、保温中、预约煮饭（吸水）中不能变更设定。

*在中途停止设定时，请按下【取消】。

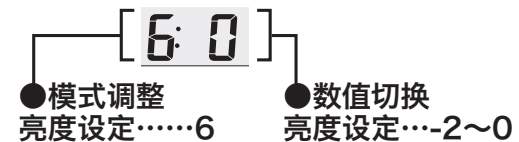

- 1 确认“白米”的外框闪烁。
◇“白米”的外框没有闪烁时，请点击【白米】后按下【取消】。

- 2 按住【预约】约3秒以上。

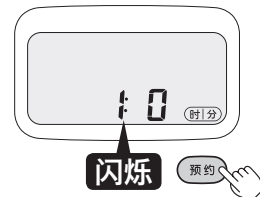

- 3 点击【时|分】，设为模式“6”。

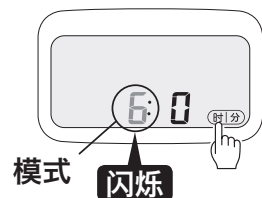

- 4 按下【煮饭】。
- 5 点击【时|分】，选择亮度。



亮度设定	
0	标准（初始设定）
-1	较暗
-2	暗

- 6 按下【煮饭】。
◇设定确定，返回显示当前时间。

规格

规格	1.0L (5.5合) 型		
电源	220V~/50Hz		
额定功率 (W)	1080		
煮饭容量 (L)	白米	0.09~1.0 (0.5~5.5合)	
	寿司	0.09~1.0 (0.5~5.5合)	
	快煮	0.09~1.0 (0.5~5.5合)	
	杂粮	0.09~0.54 (0.5~3合)	
	菜饭	0.09~0.54 (0.5~3合)	
	糯米	0.18~0.54 (1~3合)	
	粥	稠粥	0.09~0.18 (0.5~1合)
		稀粥	0.09 (0.5合)
	糙米	0.18~0.63 (1~3.5合)	
	糙米GABA	0.18~0.63 (1~3.5合)	
外形尺寸* (cm)	28.2 × 36.6 × 21.9		
上盖打开时的高度* (cm)	48.2		
本体重量* (kg)	7.2		
电源线的长度* (m)	1.5		

* 为大概数值。

- 受室温、使用方法影响，时钟每个月可能会产生约30秒至120秒的误差。
- 1杯=约1合（约150g）。

产品中的有毒有害物质或元素名称及含量

部件名称	有毒有害物质或元素					
	铅 (Pb)	汞 (Hg)	镉 (Cd)	六价铬 (Cr(VI))	多溴联苯 (PBB)	多溴二苯醚 (PBDE)
外装构成品	○	○	○	○	○	○
内部构成品	○	○	○	○	○	○
电气零件	×	○	○	○	○	○
附属品类	○	○	○	○	○	○

本表格依据 SJ/T 11364 的规定编制。

○：表示该有毒有害物质在该部件所有均质材料中的含量均在 GB/T 26572 标准规定的限量要求以下。
×：表示该有毒有害物质至少在该部件的某一均质材料中的含量超出 GB/T 26572 标准规定的限量要求。

关于抗菌加工

<关于抗菌加工>

JRX-A 使用银 (Ag) 抗菌加工处理技术。

- 测试实验室：大和化学工业株式会社 评价技术中心
- 实验方法：已根据 JIS Z 2801 (ISO22196) 确认经过抗菌加工
- 对象位置：饭勺
- 加工方法：融入塑料
- 使用抗菌剂：银抗菌剂
- 实验结果：抗菌活性值 2.0 以上

中途停电时

若万一发生停电，再次通电后仍然能够正常工作。

*在压力显示点亮中打开上盖时，蒸汽会猛地喷出，可能导致烫伤、外伤。请务必在压力显示消失后打开上盖。

停电时的状态	再次通电后的状态
预约煮饭（吸水）中	定时器继续工作。 （如停电时间过长，导致超过了设定的时间，会在通电后立刻开始煮饭。）
煮饭（清洗）中	继续煮饭（清洗）。可能会使煮好的米饭不可口。
保温中	继续保温。保温温度有时会下降。

食品接触用材料列表

本产品适用于接触食品，请根据说明书要求正常使用本产品。

本产品食品接触用材料及部件符合GB 4806.1-2016 和相应食品安全国家标准要求，具体信息如下：

食品接触用材料		用途	执行标准
金属	不锈钢022Cr17Ni12Mo2	上盖传感器	GB 4806.9-2016
	不锈钢10Cr17	内盖	
	不锈钢06Cr19Ni10	安全阀球等	
	不锈钢06Cr18Ni9Cu3	内盖柳钉	
塑料	聚苯硫醚（PPS）	上盖内等	GB 4806.7-2016
	聚丙烯（PP）	蒸汽盖、量杯等	
涂层	聚四氟乙烯（PTFE）	内锅（涂层）	GB 4806.10-2016
橡胶	硅胶	垫圈等	GB 4806.11-2016

注1：产品不宜作为容器长期储存食品。

注2：本系列产品包含以上食品接触材料，部分机型可能不含个别材料，以实际产品为准！

关于消耗品、另购品的购买

◇ 垫圈类为消耗品。垫圈类的状态可能会因使用方法而异，但都会随着使用而出现老化。当脏污、异味、破损程度比较严重时，请咨询购买本产品的销售店。

◇ 内锅的氟涂层会随着使用而消耗、剥落。→P.7

保修书

产品名称	土锅压力IH电饭煲		
产品型号	JRX-A10C		
保修期限	1年间	产品规格	28.2 cm × 36.6 cm × 21.9 cm
用户姓名		联系电话	
用户地址			
购买店名		购买日期	
购买地址			
发票号码			

修理记录

修理日期	故障状况	修理内容	修理负责人	返还日期	顾客签名

保修规定

维修时请出示本保修书及购买发票。

修理、交换的条件如下：

- ① 发票购买之日起7日内，产品发生性能故障，可以选择退货、换货或无偿修理。
- ② 发票购买之日起15日内，产品发生性能故障时，可以选择换货或无偿修理。
- ③ 发票购买之日起到上述保修期限内，产品发生性能故障时，可以无偿修理。
- ④ 但是，如果符合下述情形，不适用①②③的规定时，为有偿修理。
 - 1). 不能同时提供保修书和发票，或者一个或两个都是复印时。
 - 2). 发生性能故障的产品和保修书上的商标和产品型号不一致时。
 - 3). 所提供的保修书上未填写用户姓名、购买店名、购买日期等。
 - 4). 中国大陆以外（香港、台湾、澳门）等地使用时。
 - 5). 本公司指定的修理地点以外修理时。
 - 6). 不按照使用说明书上的使用方法使用或有自行修理及拆装时。
 - 7). 购买之日起，放置地点的搬运、运输、掉落而引起的故障。
 - 8). 火灾、地震、洪水、雷电及其他自然灾害，污染及电压异常等发生故障时。
 - 9). 使用于家庭以外的使用用途时。
 - 10). 昆虫等的进入而引起的故障。
 - 11). 消耗性零件的更换。

※本保修书及发票不能补发。

修理公司名称：钛格贸易（上海）有限公司

地址：上海市闵行区陈行公路2388号17幢702室

电话：800-820-0885 邮编：201114