

温馨提示 请检查长年使用的电饭煲!

是否有这些症状?

- 使用中,电源线或插头异常发热
- 电饭煲冒烟并有烧焦味
- 电饭煲的一部分开裂,松弛,变硬
- 内锅变形
- 其他异常或故障

请停止使用,为防止发生故障或事故,请联系使用说明书上记载的服务热线。

我们十分注重产品的质量管理,但万一产品发生故障时,请将下列内容告知到最近的办事处(参照联络地址)

我们将及时给与妥善处理,关于产品的其他问题,也敬请垂询。

①产品名称 ②产品型号 ③产品使用情况(请尽可能详尽描述)

为持续提高产品性能,本说明书所载产品的外观设计规格及产品部件,可能在未告知的情况下会改变。

使用说明书

产品型号

JBT-A10C
JBT-A18C

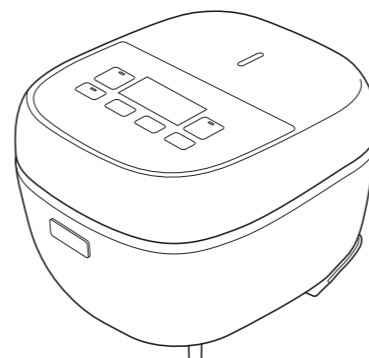

制造商: **虎生(中国)电子电器有限公司**

地址: 中国江苏省南通市经济技术开发区景兴路10号

中国地区总代理商: **钛格贸易(上海)有限公司**

地址: 中国上海市外高桥保税区加枫路28号2419室

钛格贸易(上海)有限公司  **8008200885** **您帮帮我**

(未开通800免费电话地区请拨打021-52232500)
时间: 周一~周五9:00~17:00 (节假日及中午12:00~13:00除外)

网 址 <https://www.tiger-corporation.cn>

中国总部 中国上海市闵行区陈行公路2388号17幢702室
电话: 021-54338598 邮编: 201114

家庭用 **炊きたて**
微电脑
电饭煲

非常感谢您购买本公司的产品。在您使用之前,请仔细阅读本说明书,并妥善保管,以便随时参阅。

第1版: 2026年3月

保留备用 附保修书

中国国内220V专用

请勿使用交流220V以外的电源。

执行标准:
GB/T 4706.1 GB 4343.1
GB/T 4706.19 GB 17625.1

目录

| 前言

- 3-安全注意事项
- 8-菜单介绍
- 12-各部的名称及附属品

| 煮饭的基本方法

- 14-煮饭方法
- 17-关于保温

| 预约煮饭

- 18-预约煮饭的方法

| 烹调

- 20-烹调方法（“烹调”菜单）

| 食谱指南

- 22-食谱指南

| 清洁保养

- 24-清洁保养方法
- 26-各部的拆卸、安装方法
- 27-去除异味的方法

| 时间的调整

- 28-当前时间的调整方法

| 遇到难题时

- 29-做出的米饭不可口时
- 33-烹调好的食物不可口时
- 34-认为发生故障时
- 36-错误显示和处置方法

| 其他

- 36-音量调整方法
- 37-规格
- 37-产品中有害物质的名称及含有信息表
- 38-食品接触用材料列表
- 38-中途停电时·误拔插头时
- 38-关于消耗品、另购品的购买
- 39-保修书

安全注意事项

使用前请仔细阅读，并务必遵守。

- 此处标识的注意事项是为防止对使用者及他人造成危害及财产损失。此注意事项为安全相关的重要内容，请务必遵守。
- 请勿撕下贴在本体上的注意事项贴纸。

以下标志说明了忽视标识内容、采用错误的用法可能产生的危害及损害程度。

 **警告** 该符号表示错误操作可能导致使用者死亡或重伤*1。



 **注意** 表示如果用户操作不当，可能会造成使用者受伤害*2或财产损失*3的内容。

*1 重伤是指因失明、外伤、烫伤（高温、低温）、触电、骨折、中毒等留下的后遗症及需要住院治疗或长期看门诊的伤害。

*2 伤害是指无需住院治疗、长期看门诊的外伤、烫伤、触电等。

*3 财产损失是指损害扩大到房屋、家产及家畜、宠物等。

图标记号的说明

-  **注意** △记号表示警告、注意。具体的注意内容用图或文字标注在图标记号的中间或附近。
-  **禁止** ⊘记号表示禁止的行为。具体的禁止内容用图或文字标注在图标记号的中间或附近。
-  **指示** ●记号表示强制行为或指示的内容。具体的指示内容用图或文字标注在图标记号的中间或附近。

警告

 **请勿使用额定电压以外的电源。**
以免造成火灾、触电。
禁止

 **单独使用额定电流 7A 以上的插座。**
与其它电器同时使用时，多头插座部异常发热可能起火。
必须实施

 **请勿使用已破损的电源线。也请勿损坏电源线。**
禁止（如加工、强行弯曲、接近高温部、拉扯、扭曲、捆扎、压在重物下、夹在物中等）
以免造成火灾、触电。

 **电源插头上附着灰尘时，请仔细擦拭干净。**
必须实施 以免造成火灾。

 **如果电源软线损坏，必须用从制造商或其服务机构处获取的专用软线或专用组件来更换。**
必须实施 以免造成故障、事故。

 **请勿舔连接器。**
以免造成触电、外伤。
禁止

 **将电源插头切实插到底。**
以免造成触电、短路、冒烟、起火。
必须实施

 **电源线或电源插头破损或插座松动时，请勿使用。**
禁止 以免造成触电、短路、起火。

 **请勿用湿手插入或拔出电源插头。**
禁止用湿手 以免造成触电、外伤。

 **煮饭中，请勿打开上盖。**
禁止 以免内容物溢出造成烫伤或受伤。

安全注意事项

警告

 请勿将脸、手靠近蒸汽盖、蒸汽孔。以免造成伤害。请勿让婴幼儿触摸。

禁止触摸

 请勿让儿童独自使用，或在婴幼儿可以触碰到的地方使用。

禁止

以免造成伤害、触电或受伤。

 应照看好儿童，确保他们不玩耍本器具。

必须实施

 器具不打算由存在肢体、感官或精神能力缺陷或缺乏使用经验和知识的人（包括儿童）使用，除非有负责他们安全的人对他们进行与器具使用有关的监督或指导。

必须实施

 器具不得浸入水中。以免造成伤害、短路或火灾。

禁止

 请勿改装。维修技术人员以外的人请勿拆解或者修理。

禁止分解

以免造成伤害、触电、外伤。

 请勿将刀子、叉子、汤匙、锅盖等金属制品放在本产品上面。

禁止

以免造成金属制品过热。

 请勿让蒸汽熏到电源插头。

禁止

以免造成火灾、触电、起火。在抽出式桌台上使用时，在蒸汽熏不到电源插头的位置使用。

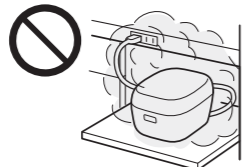

 请勿让别针或铁丝等金属物或异物掉入缝隙中。

禁止

以免因触电或其它异常动作而造成受伤。

 关闭上盖时，清除附着在上框、开关片部位周围的饭粒、米粒等，并将上盖盖紧。

必须实施

以免蒸汽漏出，或者打开上盖时内容物喷出，导致烫伤、外伤。

 请勿用于使用说明书记载内容以外的用途。

禁止

以免蒸汽、内容物喷出造成烫伤或外伤。

禁止采用的烹调、煮饭方法示例

- 将食材、调料放入塑料袋等中加热烹调、煮饭
- 以烤盘纸、铝箔、保鲜膜代替落盖的烹调
- 加入大量油的烹调、煮饭
- 加入容易造成网眼堵塞的苋菜籽等小粒杂粮进行烹调、煮饭

 如果该表面有裂纹，关掉器具以避免可能出现的电击。

必须实施

以免造成伤害。

 发生异常、故障时，立即停止使用。

必须实施

若继续使用，可能会造成火灾、触电、外伤。（异常、故障事例）

- 使用中，电源线、电源插头、连接器异常发热。
- 从电饭煲中冒出烟雾，或有煮糊的异味。
- 电饭煲的部分位置开裂、松动或摇晃。
- 内锅变形。
- 有其它异常、故障。

立刻拔下电源插头，然后委托销售店进行检查及维修。

 请勿在不稳定的地方、不耐热的桌子、垫材等上使用。

禁止

以免造成火灾或使桌子、垫材受损。

警告

 请勿在贴近墙壁、家具的附近使用。

禁止

蒸汽和热量会导致受损、变色、变形，使用时与墙壁和家具保持30cm以上的距离。在厨房内的储物架等的地方使用时，请勿让蒸汽滞留其中。

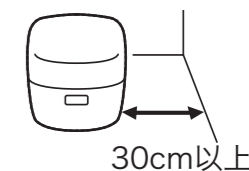

 请小心并避免将水溅到连接器上。

必须实施

 使用后，加热元件表面可能留有余热。使用中、刚使用完时请勿触碰高温部。

禁止触摸

以免造成伤害。

注意

 请勿在操作面板可能接触到蒸汽的狭窄空间内使用。

禁止

蒸汽和热量会导致操作面板变形、本体受损、变色、变形、故障。在抽出式桌台上使用时，拉出到在蒸汽熏不到的位置使用。



 请勿在负重强度不足的抽出式桌台上使用。

禁止

以免电饭煲掉落导致外伤、烫伤、故障。使用前确认负重强度足够。

 请勿在会淋到水、靠近火源的场所使用。

禁止

以免造成触电、漏电、本体变形或引起火灾、故障。

 请勿使用非专用内锅。

禁止

以免造成过热、异常动作。

 如使用方法不正确可引致受伤。

必须实施

 等待本体冷却后，再进行保养。（请参照 P.24~27 的记载内容来进行清洗保养。）

必须实施

 请勿干烧。以免造成伤害、过热、异常动作。

禁止

 本产品为一般家庭用电器。同样可以用于以下用途。

必须实施

- 器具打算被用于家用和类似用途，例如：
- 商店、办公室或其他工作环境下的员工厨房；
 - 农场住所；
 - 在酒店、旅馆和其他住宅类型的环境中，供顾客使用；
 - 仅提供床位和早餐的类似环境。

 请勿在 IH 电磁灶上使用。

禁止

以免造成伤害。

 打开上盖时注意蒸汽。

必须实施

以免造成伤害。

安全注意事项

注意

 **使用过程中或刚使用完后，接触内锅时，应使用隔热手套，请勿直接用手接触。**
由于处于高温状态，可能引起烫伤。

 **不使用时从插座拔掉电源插头。**
以免引起外伤、烫伤及因绝缘体老化而造成触电、漏电火灾。

 **务必手持电源插头拔出。**
以免造成触电、短路而着火。

 **请勿使用多头插座。**
以免造成火灾。

 **请小心使用。**
坠落或强力冲击可能导致外伤、故障。

 **器具不能在外接定时器独立的遥控控制系统的方式下运行。**
以免造成故障。

 **请勿整机清洗。**
请勿整体清洗本体，或将本体浸于水中或向其泼水。以免造成触电、短路或火灾。

 **煮饭中请勿移动本体。**
以免造成烫伤或食物喷出。

 **搬动本体时，请勿触碰上盖开关片。**
上盖打开可能造成外伤、烫伤。

 **移动本体时，请勿抓着上盖移动。**
以免造成烫伤、外伤。
如本体温度高，请务必使用隔热手套等。

 **本产品具有调理功能，请勿过度使用容易出现泡沫或容易膨胀的食材。**
以避免食材溢出导致事故的发生或产品故障。（如：黄豆、黑豆、白木耳等容易产生泡沫或溢出的食材。）

为了能经久耐用，注意以下事项

● **清除粘附于本体、内锅上的饭粒和米粒等。**
以免造成漏蒸汽、煮沸溢出、故障或煮饭的结果不理想。

● **煮饭中，请勿将布等覆盖在本体上。**
以免造成本体、上盖变形、变色。

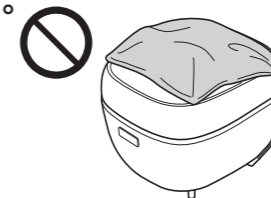

● **请勿使用本产品对已冷却的米饭进行再加热（保温）。**
以免造成异味等。

● **为维持功能、性能，产品上设有小孔，但是有可能因虫子等进入而引发故障。请注意使用市场上销售的防虫遮罩物等。另外，因虫子等进入引起的故障属于有偿修理的范围。请向购买本产品的销售店洽询。**

● **内锅的氟涂层会随着使用不断消耗，并可能剥落，但对人体无害，且煮饭、保温性能也无问题。如果担心或发生变形和腐蚀现象时，可以购买。请向购买本产品的销售店洽询。**

● **请务必遵守，以免内锅受损、开裂、内锅的氟涂层面或外面发热体膨胀或剥落。**

- 请勿将内锅直接放在煤气上烧或放在 IH 电磁灶上、微波炉中使用。
- 请勿保温白米、免洗米以外的米饭（菜饭等）。
- 请勿在内锅中使用醋。
- 请勿使用附属品或木制品以外的饭勺。
- 请勿使用金属制的汤勺、汤匙、打蛋器等坚硬物品。
- 请勿在内锅中放入竹制蒸笼。
- 请勿将餐具等坚硬物放入内锅中一起清洗。
- 请勿使用钢丝球、尼龙刷等坚硬的物品来清洗。
- 请勿使用洗碗机、烘碗机等。

菜单介绍

01 白米

煮白米（免洗米）时选择。
煮饭的标准选项。

 煮饭容量
1.0L型 1~5.5 杯
1.8L型 2~10 杯

 内锅刻度线

 白米

 煮饭时间的标准*
1.0L型 41~52 分钟
1.8L型 43 分钟~
1 小时 7 分钟

煮饭时间的标准*

 预约时间的标准
1.0L型 55 分钟以上
1.8L型 1 小时 10 分钟以上

预约时间的标准

 保温

保温

要点

- 胚芽米、麦饭、发芽糙米、半精米、杂粮米请以“白米”的刻度线为标准调整水量。
- 市面上销售的杂粮、发芽糙米的包装袋上有调整水量的记载时，请遵照该内容，按照自己的喜好调整水量。
- 关于免洗米→ P.11

02 精煮

吸水时间是“白米”菜单的 2 倍，会花更长的时间进行加热，煮出味道香甜、可口、有粘性的米饭。

 煮饭容量
1.0L型 1~5.5 杯
1.8L型 2~10 杯

 精煮

 煮饭时间的标准*
1.0L型 57 分钟~1 小时 5 分钟
1.8L型 57 分钟~
1 小时 17 分钟

 预约时间的标准
1.0L型 1 小时 10 分钟以上
1.8L型 1 小时 20 分钟以上

 保温

可保温

03 快煮

想要快速煮白米时选择。
煮饭时间比“白米”菜单短，所以煮出的米饭口感略硬。

 煮饭容量
1.0L型 1~5.5 杯
1.8L型 2~10 杯

 白米

 煮饭时间的标准*
1.0L型 26~46 分钟
1.8L型 34 分钟~
1 小时 2 分钟

 预约不可

 保温

可保温

04 长粒米

煮长粒米时选择。

 煮饭容量
1.0L型 1~5.5 杯
1.8L型 2~8 杯

 长粒米

 煮饭时间的标准*
1.0L型 33~46 分钟
1.8L型 34~56 分钟

 预约时间的标准
1.0L型 50 分钟以上
1.8L型 1 小时以上

 保温

可保温

05 菜饭

煮菜饭时选择。

 煮饭容量
1.0L型 1~3 杯
1.8L型 2~6 杯

 精煮

 煮饭时间的标准*
1.0L型 43 分钟~1 小时 3 分钟
1.8L型 43 分钟~1 小时 11 分钟

 预约不可

 保温 请尽快食用*2

可保温

要点

- 放入食材煮饭时的注意事项→ P.11

*1：煮饭时间的标准是指从立即开始煮饭到焖饭结束的时间。（电压 220V、室温 23 度、水温 23 度、按标准水位加水）

煮饭时间会根据煮饭容量、米的种类、食材种类及其用量、室温、水温、水量、电压、预约煮饭等情况而有所不同。

*2：虽然可自动切换为保温，但是会损坏米饭的美味，所以请勿保温，尽快食用。

菜单介绍

06 粥

煮粥时选择。

1.0L 型

〈稠粥〉 0.5~1 杯
 〈加食材的稠粥〉 0.5 杯
 〈稀粥〉 0.5 杯

1.8L 型

〈稠粥〉 0.5~2 杯
 〈加食材的稠粥〉 0.5~1.5 杯
 〈稀粥〉 0.5~1.5 杯



煮饭容量



内锅刻度线



煮饭时间的标准*



预约时间的标准



保温



〈稠粥〉 粥、稠
 〈稀粥〉 粥、稀



可将烹调时间
 设定在 40~90 分钟的范围内。



设定时间 +1 分钟



可保温 请尽快食用*2

要点

- 如果煮好后放置不管，会变成浆糊状或者黏糊糊的，所以请尽早食用。
- 放入食材煮饭时的注意事项→ P.11

07 糙米

煮糙米时选择。

1.0L 型

〈糙米〉 1~3.5 杯
 〈加食材的糙米〉 1~2 杯

1.8L 型

〈糙米〉 2~6 杯
 〈加食材的糙米〉 2~4 杯



糙米



1.0L 型 1 小时 5 分钟~1 小时 19 分钟
 1.8L 型 1 小时 7 分钟~1 小时 21 分钟



1 小时 25 分钟以上



可保温 请尽快食用*2

要点

- 放入食材煮饭时的注意事项→ P.11
- 【将糙米和白米一起煮时】
- 糙米比白米多时，请选择“糙米”菜单煮饭。
- 糙米与白米同量，或白米量多时，请选择“白米”菜单煮饭。此时，先将糙米浸泡 1~2 小时，使其吸水。

08 烹调

→ P.20 · 21

烹调时选择。设定烹调时间，可慢慢炖煮。

要点

- 请务必用“烹调”菜单进行烹调。
- 如果用煮饭的菜单进行烹调，蒸汽、内容物喷出，可能导致烫伤、外伤，或者内锅煮糊等，造成损伤。
- 炖煮的菜肴可以在加热后保温的状态放置一段时间，让食材更加入味、柔软。

内锅刻度线（内侧）

- 内锅的刻度线是大致标准。请根据米的种类、个人喜好调整水量。新米变得太软时，请比刻度线少加一点水。
- 相对于标准刻度线增加或减少水量时，请避免 1/3 以上刻度线的增减。以免造成食物溢出等。

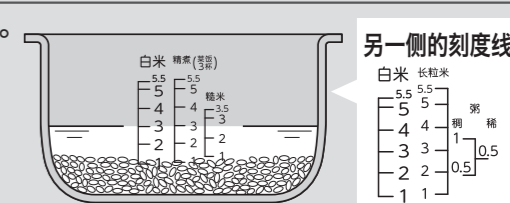

关于免洗米

- 免洗米也请用附带的量杯计量。→ P.13 · 14
- 免洗米以“白米”的刻度线为标准，稍微多加一点水（刻度线刚刚被水淹没的程度）。
- 煮免洗米时，有时会出现锅巴颜色变深的情况。
- 加入免洗米和水后，从锅底充分搅拌，以便让每一粒米都能充分浸水。如果只是从上倒入水，会因为米粒不能充分浸水而导致煮好的米饭不可口。
- 倒入水后若出现白浊现象，建议换水 1~2 次淘洗。白浊现象源自米中的淀粉而非米糠，但是如果直接煮饭，有可能会造成煮糊、溢出，或煮出的米饭不可口。
- 用免洗米煮粥时，稠粥以“粥、稠”的刻度线为标准调整水量，稀粥以“粥、稀”的刻度线为标准调整水量。

放入食材煮饭时的注意事项

- 可加入食材煮饭的菜单有“菜饭”、“粥”、“糙米”。其他菜单可能会使煮好的米饭不可口，所以请勿加入食材。
- 1 杯白米、糙米请加入 70g 以下的食材。（“粥”菜单以外）
- 充分搅拌均匀调料后，将食材放到米上面。
- 煮饭中请勿打开上盖加入食材。
- 请务必遵守放入食材煮饭时的最大煮饭容量。
- 请先调整水量，然后放入食材。若先放食材再调整水量，煮好的饭会比较硬。
- 下述情形可能导致煮出来的米饭不可口，煮糊等。
 - 酱油、甜料酒等调料过多时
 - 调料沉入锅底时
 - 使用番茄酱、番茄汁时
 - 混合食材时
- 在“粥”菜单下加入食材时，请确保添加食材后的水位不超过“粥”的最高刻度线。

关于吸水

- 各菜单的煮饭时间已经包含了吸水的过程（“快煮”菜单除外），因此煮饭前您无需泡米，可以马上煮饭。

*1：煮饭时间的标准是指从立即开始煮饭到焖饭结束的时间。（电压 220V、室温 23 度、水温 23 度、按标准水位加水）

煮饭时间会根据煮饭容量、米的种类、食材种类及其用量、室温、水温、水量、电压、预约煮饭等情况而有所不同。

*2：虽然可自动切换为保温，但是会损坏米饭的美味，所以请勿保温，尽快食用。

各部的名称及附属品

◇开箱后, 首先请进行确认。

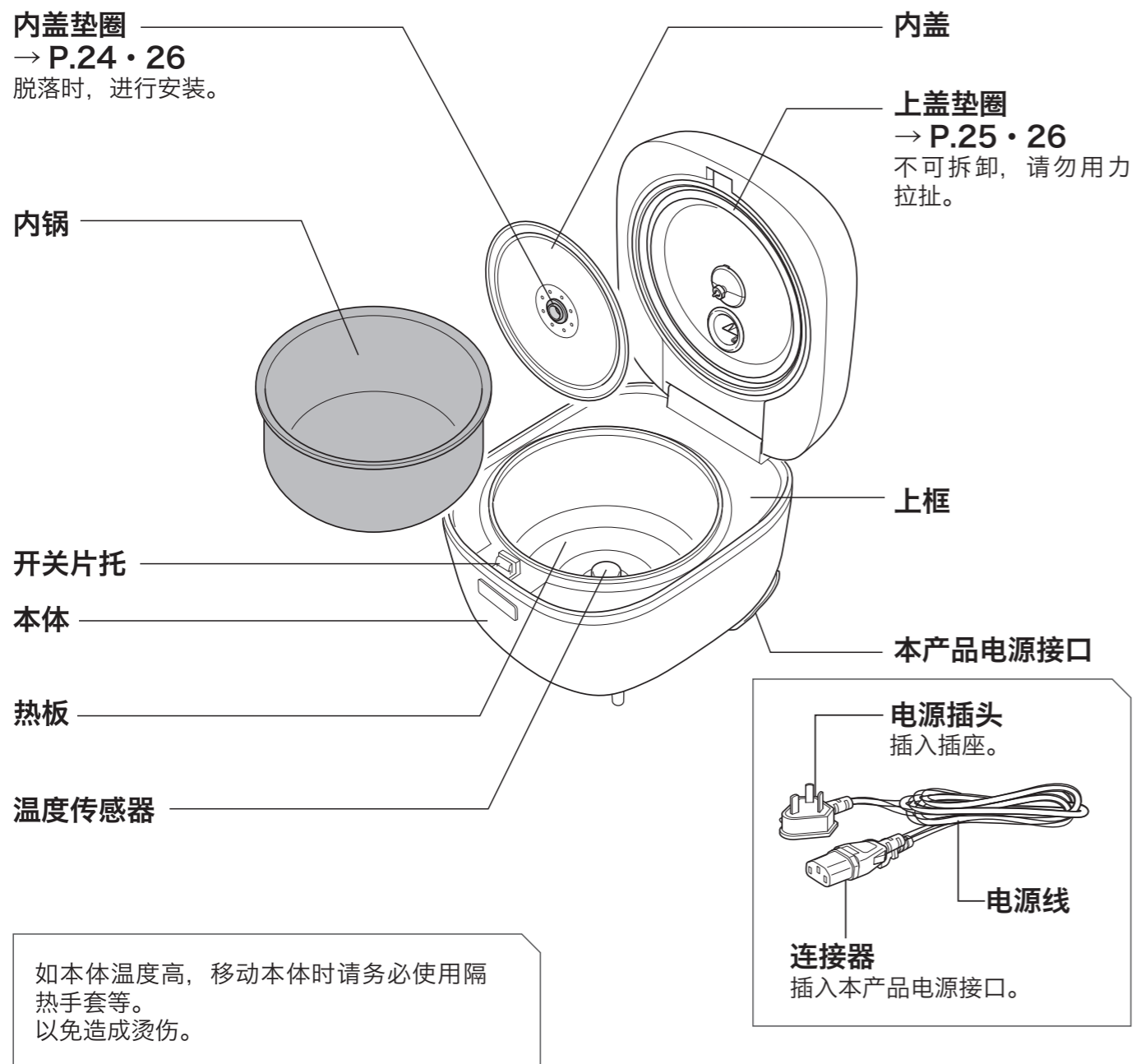
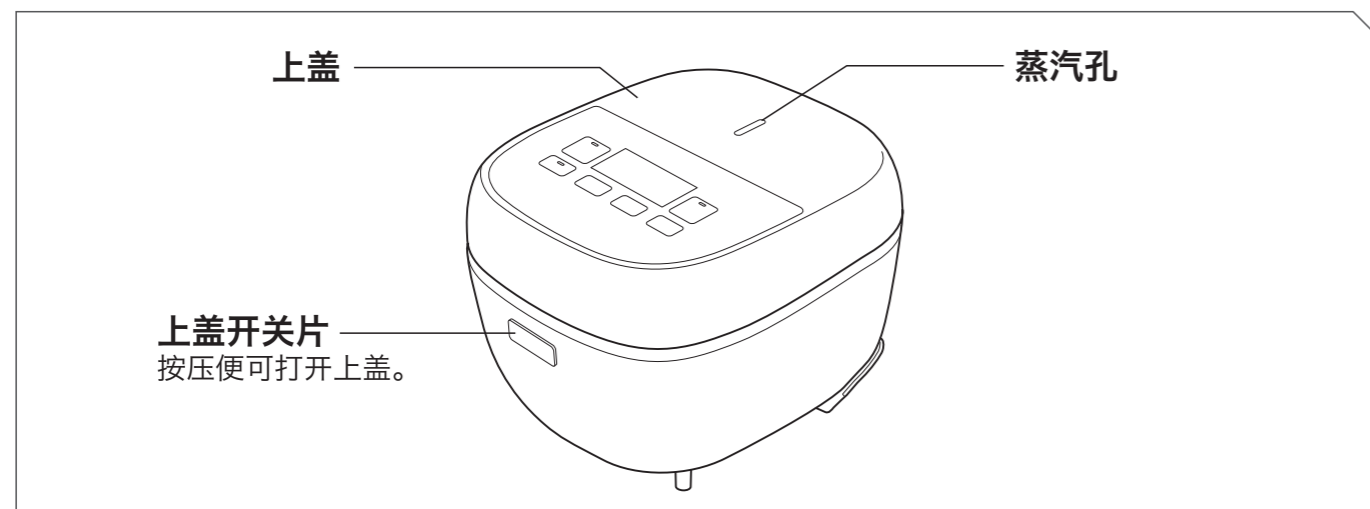

操作面板

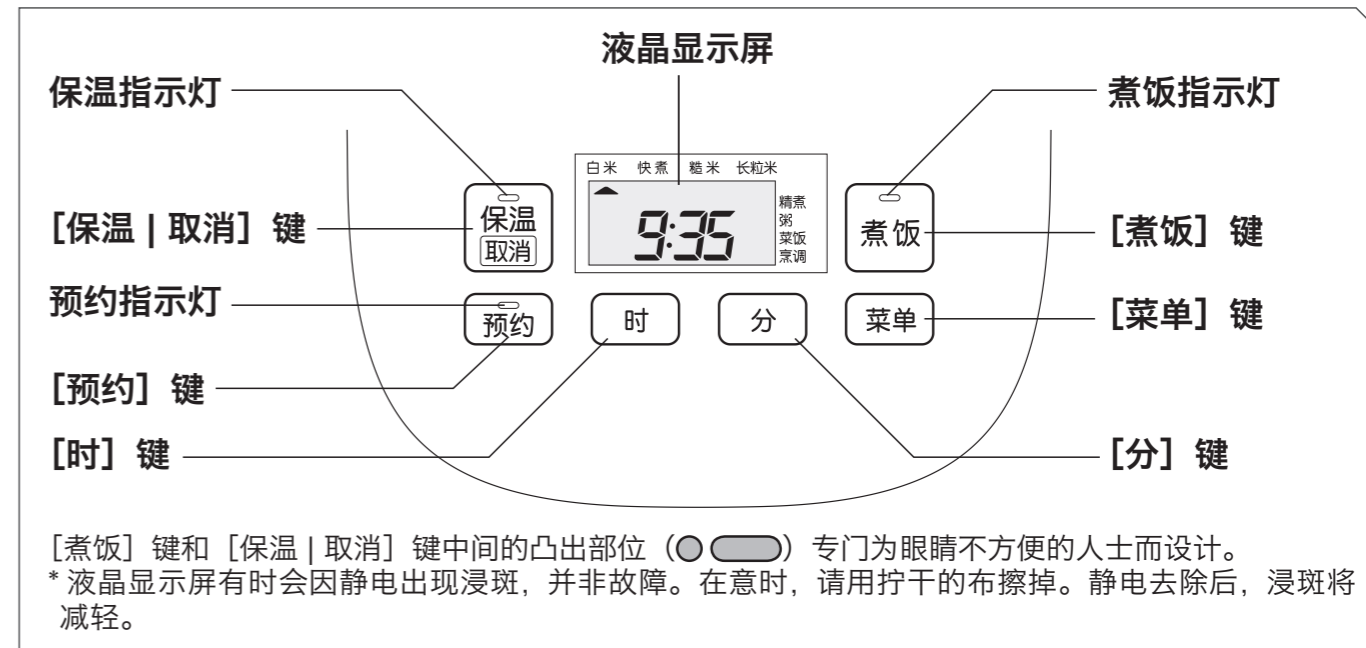

确认附属品

〈饭勺〉
饭勺可直立摆放。



〈量杯〉
约 1 杯 (约 0.18L)
1 杯米约 150g。



关于锂电池

因本产品内置有锂电池, 即使拔掉电源线的插头仍会继续记录当前时间、预约时间。

- 在拔掉电源插头的状态, 锂电池有 4~5 年的寿命。
- 如锂电池没电了, 在插入电源插头时“0:00”闪烁。此现象不会影响正常煮饭功能, 但是若拔下电源插头, 当前时间、预约时间及保温经过时间的记录将会消失。

注意

- 客户无法自行更换锂电池。如需更换新锂电池时, 请委托购买本产品的销售店进行更换。(有偿)

关于声音

在煮饭中、焖饭中、保温中会发出的以下声音不是异常现象。

- “咔嚓咔嚓”的声音 (微控制器控制的声音)
- “劈啪劈啪”的声音 (金属受热收缩相互摩擦的声音)
- 水溅起的声音 (仅限煮饭中、焖饭中)

首次使用时

请在清洗内锅、内盖、附属品后使用。→ P.24 · 26

确认时间

时间以 24 小时制显示。若时间不准, 请对准当前时间。→ P.28

煮饭方法

〈正确量法〉 〈错误量法〉



平满 1 杯：约 0.18L= 约 150g



可用内锅淘米。

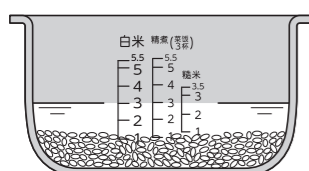

1 用附带的量杯计量米。

- ◇ 务必使用附带的量杯。
使用计量米缸等会产生误差。
- ◇ 免洗米也用附带的量杯同样地计量。→ P.11 · 13

⚠ 注意

- 请勿超出规定的煮饭容量煮饭。以免导致做出的米饭不可口。
→ P.8~10 · 37

2 淘米。

- ◇ 先加入足量的水，略微淘洗，迅速倒掉淘米水。
为避免淘米水被米吸收，请尽量用冷水快速淘米。
- ◇ 替换 2~3 次水淘米，直到水的浑浊减轻。
- ◇ 从底部充分混合免洗米。→ P.11

⚠ 注意

- 请勿使用温水(约 35 度以上)淘米。以免导致煮好的米饭不可口。

3 调整水量。

- ◇ 水平放置内锅，摊平米。
- ◇ 请结合内锅内侧的刻度线，按照自己的喜好调整水量。→ P.11

⚠ 注意

- 请勿使用温水(约 35 度以上)调整水量。以免导致煮好的米饭不可口。

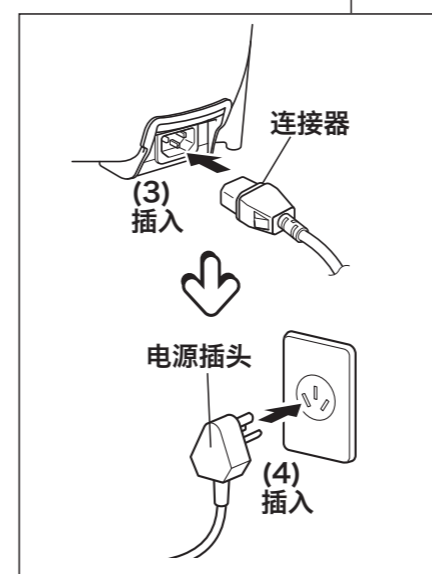
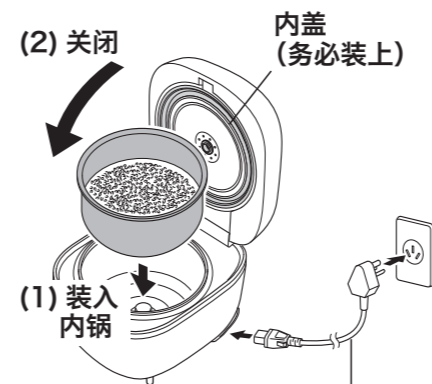

4 将内锅装入本体，关闭上盖，连接电源线。

- ◇ 将连接器插入本产品电源接口后，将电源插头插入插座。
- ◇ 请擦干附着在内锅外侧的水滴，然后装入。以免导致做出的米饭不可口。

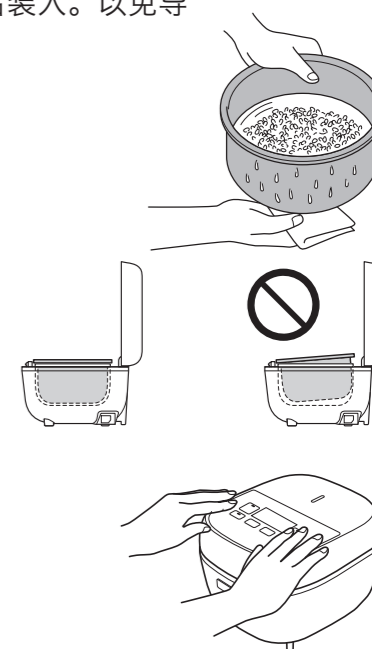

- ◇ 请左右转动内锅，正确设置，以免出现倾斜。

- ◇ 请用双手切实关闭上盖。

- ◇ 当保温指示灯点亮时，请按下 [保温 | 取消] 1 次使其熄灭。

- ⚠ 注意
 - 务必清除附着在热板、温度传感器、上框、开关片托附近、内盖上的饭粒、米粒。以免造成上盖关不上或者在煮饭中上盖打开。
 - 确认内盖已装好。
 - 务必确认上盖已盖紧。



5 按下 [菜单]，选择菜单。 → P.8~10

- ◇ 每按一次，▲记号就会闪烁，菜单依次切换。

白米 → 快煮 → 糙米 → 长粒米
烹调 ← 菜饭 ← 粥 ← 精煮

6 选择“粥”菜单时，按下 [时] [分]，调整煮饭时间。

- ◇ 初始设定为 60 分钟。请根据个人喜好调整时间。
- ◇ 可以 5 分钟为单位，在 40~90 分钟范围内进行设定。
- ◇ 每按一次 [时] 增加 5 分钟，每按一次 [分] 减少 5 分钟。

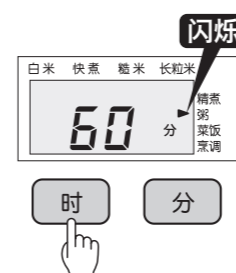

煮饭方法

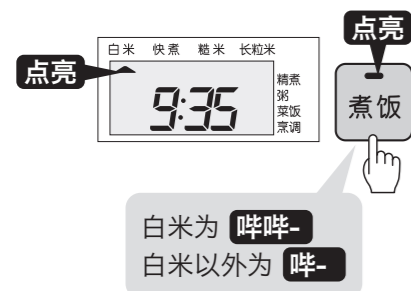

7 按下 [煮饭]。

◇如果进入焖饭过程，将在液晶显示屏上显示煮饭的剩余时间。

⚠ **警告** 煮饭中请勿将脸、手靠近蒸汽孔，以免造成烫伤、外伤。

• **〈不得不中断煮饭时〉**

- (1) 按下 [保温 | 取消] 1 次，中断煮饭。
 - (2) 确认没有蒸汽冒出后，按下上盖开关片。
- * 如果在刚刚按下 [保温 | 取消] 后立刻打开上盖，可能会导致烫伤。

• **〈重新煮饭时〉**

- 换掉内锅中的米和水，等待本体充分冷却，重新煮饭。
- * 一旦按下 [保温 | 取消]，则会在中途停止煮饭。如果不换掉内锅中的米和水就重新煮饭，会导致煮到一半的米被重新煮，导致煮糊或者做出的米饭不可口。

- 对于下述情形，务必冷却本体后再煮饭。

- ⚠ **注意**
- 连续煮饭时
 - 中断保温马上煮饭时
- 以免导致煮饭时间延长，或者做出的米饭不可口。
- * 各菜单的煮饭时间（大致标准）→ P.8~10

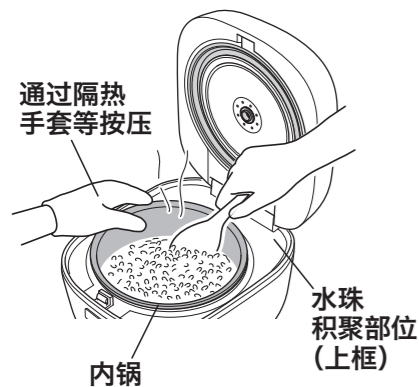

8 煮好后，立刻翻动米饭。

- ◇米饭煮好后，“哔-”的声音响 8 次，自动保温。（可保温的菜单→ P.8~10 / 关于保温→ P.17）
- ◇米饭中部会稍稍凹陷。
- ◇立刻翻动米饭，使多余的水分蒸发掉。
- ◇请摊平米饭，避免在内锅侧面留下饭粒。
- ◇通过“粥”菜单加入食材时，煮饭时间不够时，请在保温指示灯点亮的状态按下 [时] [分]，调整追加的煮饭时间，然后按下 [煮饭]。以 1 分钟为单位，每次最长可追加 15 分钟，共可追加 3 次。进行追加加热时，请在按下 [煮饭] 前充分搅拌。
- ◇长时间持续保温会使粥变成浆糊状，所以请尽早食用。
- ◇使用后，请按 [保温 | 取消] 1 次，拔出连接器、电源插头，冷却后清洁保养。

- ⚠ **警告** 打开上盖时，确认蒸汽孔已经没有蒸汽冒出，然后打开。以免造成烫伤、外伤。
- ⚠ **注意** 如果没有取消保温就拔下连接器、电源插头，下次使用时保温指示灯将点亮，不能煮饭。
- 饭刚煮好后或保温中打开上盖，导致水珠落进上框、外面等时，请擦拭干净。根据菜单的不同，有时会出现较多水珠附着的情况。

关于保温

保留白米的色泽与美味。
煮饭结束后将自动切换到保温。
保温中保温指示灯点亮。
（可保温的菜单→ P.8~10）

保温中在按住 [时] 期间，将以 1 小时为单位显示保温经过时间。超过 12 小时后，闪烁显示到 24 小时。
* 超过 24 小时后，就会闪烁“24”，发出提示。



中断保温时

按下 [保温 | 取消] 1 次。（保温指示灯熄灭）



再次保温时

再次按下 [保温 | 取消] 1 次。（保温指示灯点亮）



对少量米饭保温时

请将米饭集中到内锅中间进行保温，并尽快食用。

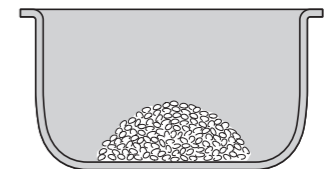

- ⚠ **注意**
- 请勿进行以下形式的保温，以免造成米饭异味、干巴巴、发粘、变色、变质或腐蚀内锅等情况。
 - 拔掉连接器、电源插头进行保温
 - 米饭在电饭煲内取消保温
 - 冷饭的保温
 - 添加冷饭
 - 在饭勺留在电饭煲内的情况下保温
 - 米饭量少时（1.0L 型：1 杯以下、1.8L 型：2 杯以下）
 - 白米以外的保温
 - 将米饭围成一圈后进行保温
 - 保温 12 小时以上
 - 饭刚煮好后或保温中打开上盖，导致水珠落进上框、外面等时，请擦拭干净。根据菜单的不同，有时会出现较多水珠附着的情况。
 - 在内锅边缘和垫圈类上有饭粒附着时，清除干净。以免造成干燥、变色、异味、发粘。
 - 在恶劣环境（寒冷地带或周围温度高等）下使用时，请尽早食用。

预约煮饭的方法

- ◇您可以在想吃的时间煮好米饭。
- ◇选择“1”或“2”，设好时间，就能按照设定的时间煮好饭。
- ◇本产品会记录设定过的时间，可以设定“1”和“2”的2个时间。
- ◇您可以分别设定常用的时间，便于使用。

例：将“1”设定为“13:30”，就能在13时30分煮好饭。

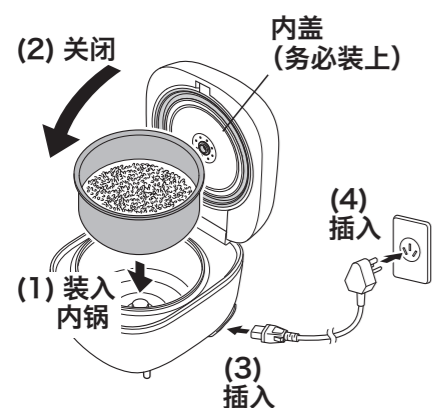

1 将内锅装入本体，关闭上盖，连接电源线。

- ◇煮饭方法→请按照 P.14·15 的①~④步骤进行。
- ◇当保温指示灯点亮时，请按下 [保温 | 取消] 1 次使其熄灭。（在保温指示灯点亮时不能预约）

2 确认当前时间。

- ◇当前时间的调整方法→ P.28

3 按下 [菜单]，选择想煮饭的菜单。

- ◇如已经预先选好菜单，则无需再次选择。

4 选择“粥”菜单时，按下 [时] [分]，调整煮饭时间。

- ◇初始设定为 60 分钟。请根据个人喜好调整时间。
- ◇可以 5 分钟为单位，在 40~90 分钟范围内进行设定。
- ◇每按一次 [时] 增加 5 分钟，每按一次 [分] 减少 5 分钟。

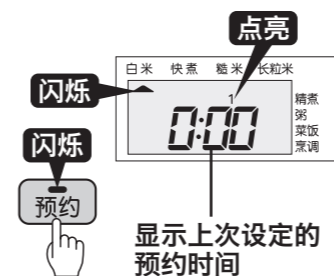

5 按下 [预约]，选择“1”或“2”。

- ◇每按一次，“1”或“2”依次切换。
- ◇产品会自动显示上次设定的预约时间，所以以相同的时间进行预约煮饭时，无需设定时间。（进入步骤⑥）



6 按下 [时] [分]，调整希望米饭煮好的时间。

- ◇按下 [时]，可以 1 小时为单位调整时间；按下 [分]，可以 10 分钟为单位调整时间。
- ◇按住不放可以快速调整时间。
- ◇如设定的时间短于预约时间的标准→ P.8~10，则可能无法在预约的时间完成煮饭。

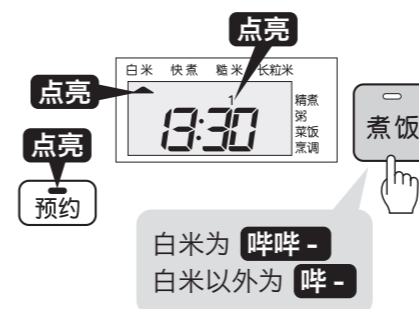

7 按下 [煮饭]。

- ◇弄错预约设定时，请按下 [保温 | 取消] 1 次，重新设定。

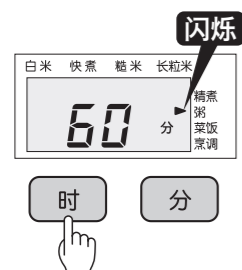
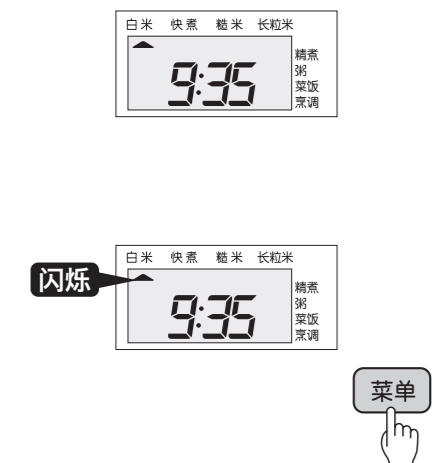

△ 注意

- 下述情况无法预约煮饭。
 - “快煮”、“菜饭”、“烹调”时
 - 液晶显示屏的时钟闪烁显示“0:00”时
- 如果将预约时间设长，可能出现锅巴颜色变深的情况。若在意锅巴的颜色，充分淘米。
- 将预约煮饭设定在 12 小时以内，以免造成食物变质。

《关于提示音》

- 如按下 [预约] 后约 30 秒内不执行任何操作，会发出“哔哔”的提示音。
- 如在无法进行预约煮饭的状态按下 [预约]，会发出“哔哔”的提示音。
- 如果您在意提示音，可以调整音量。→ P.36

烹调方法（“烹调”菜单）

◇刚开始用接近沸腾温度的高温炖煮一段时间。然后将温度降至约95度*，继续炖煮。慢慢地降低加热温度炖煮，入味好，长时间加热也不易煮干。菜谱请参照食谱指南及虎牌网页。

*根据材料或使用环境而有所不同。

禁止采用的烹调示例

- 将食材、调料放入塑料袋等中加热烹调
- 使用了烤盘纸、铝箔、保鲜膜烹调
- 加入大量油的烹调

1 预先处理食材，放入内锅。

◇请以内锅内侧的“白米”刻度线为标准加入食材。

	1.0L型	1.8L型
最大量	“白米”的刻度线5.5以下	“白米”的刻度线8以下
最小量	“白米”的刻度线2以上	“白米”的刻度线3以上

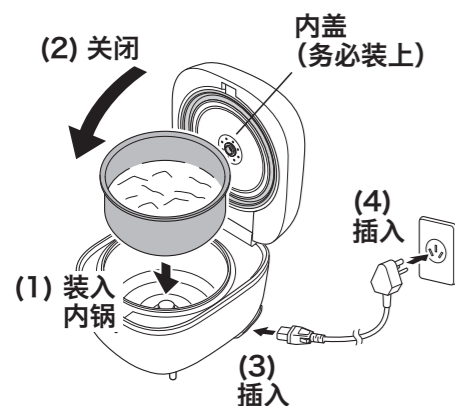

2 将内锅装入本体，关闭上盖，连接电源线。

◇煮饭方法→请按照 P.15 的④步骤进行。

注意

- 多于最大量则煮不熟或会溢出，需要注意。即使少于最小量有时也会溢出，需要注意。
- 烹调时请充分搅拌，以免调料堆积内锅锅底。
- 如果使用热的高汤或汤汁，有时会煮得不理想。在高汤或汤汁冷却后开始烹调。
- 请勿使用金属制的汤勺、汤匙、打蛋器等坚硬物品。
- 制作食谱指南以及虎牌网页上没有记载的菜肴时，可能出现食物溢出、煮糊的问题，需要注意。
- 牛奶、豆浆等尤其容易溢出，所以在加热完毕后倒入，每5分钟进行追加加热，一边观察一边加热。
- 如果要以淀粉进行勾芡，请在烹调的最后加入。
- 加热竹轮、鱼糕等的鱼浆制品会膨胀，所以要调整加入量。

3 按下 [菜单]，选择“烹调”。

◇初始设定为120分钟。

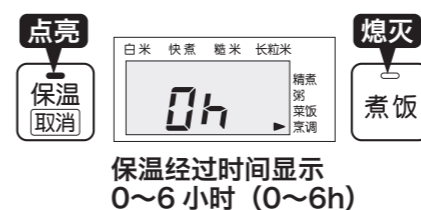
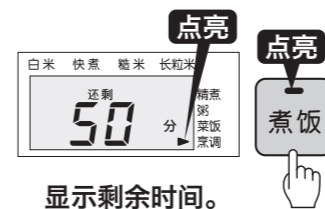
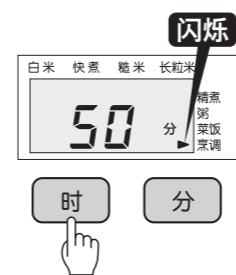
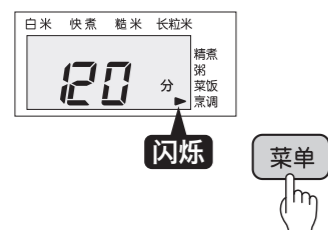

4 按下 [时] [分]，调整烹调时间。

- ◇可以5分钟为单位，在5~180分钟范围内进行设定。
- ◇每按一次[时]设定时间就增加，每按一次[分]设定时间就减少。
- ◇按住不放可以快速调整时间。

5 按下 [煮饭]。

◇开始烹调。

注意

- 烹调中途请勿打开上盖。

6 煮好后…

- ◇“哔-”的声音响8次，自动切换到保温，保温指示灯点亮，液晶显示屏显示“0h”。
- ◇追加加热的方法（烹调不足时）
 - (1) 确认保温指示灯已经点亮。
 - (2) 按下[时]，调整追加的烹调时间。（最大30分钟）
 - (3) 按下[煮饭]。（可追加加热3次）
- ◇在保温中想重新加热时（想加热到易于食用的温度），请在保温指示灯点亮时按[煮饭]进行再加热。
- ◇烹调结束后将会继续保温，并以1小时为单位显示至6小时。超过6小时后，“6”闪烁。请尽快食用。
- ◇烹调后，请按[保温|取消]1次，使保温指示灯熄灭，去除异味。→ P.27

注意

- 有的料理在持续保温后口味可能会变差，需要注意。
- 烹调不足时，进行追加烹调前，请勿按[保温|取消]。以免保温指示灯熄灭，无法继续烹调。如不慎按下此键，按照以下步骤进行烹调。
 - (1) 取出内锅，放在湿布上。
 - (2) 拆下内盖，在打开本体的上盖的情况下放置10分钟左右，冷却本体和内锅。
 - (3) 重新将内锅、内盖装入本体。
 - (4) 根据 P.20 的③开始的要领进行烹调。

食谱指南

- 本食谱指南中使用的量杯容量为约 0.18L (附带的量杯)。
- 大勺容量为 15mL。 • 小勺容量为 5mL。
- 如果酱油、甜料酒等调料过多, 可能导致做出的米饭不可口。
- * 煮免洗米时, 无需进行淘米。 * 各菜单记载的卡路里数值是大致标准。

菜饭菜单

什锦饭



322kcal/1人份

材料 (6人份)

- 米...3杯
- 混合调料 [酱油...2大勺、料酒...1大勺、甜料酒...1/2大勺、盐...1/2小勺]
- 鸡腿肉...60g
- 魔芋...1/8块
- 料酒、酱油、盐、醋...各适量
- 海带...3cm方块1片
- 油炸豆腐...1/2片
- 胡萝卜...40g
- 干香菇...2块
- 牛蒡...35g
- 豌豆角...8块

做法

- (1) 鸡腿肉切成1cm方块, 各加入少许料酒、酱油进行腌制。
- (2) 油炸豆腐去油后纵向对半切开, 然后切碎。
- (3) 胡萝卜去皮, 切成3cm长的略粗的细条。
- (4) 用菜刀背面刮掉牛蒡皮, 将牛蒡削成薄片后泡在醋水里。
- (5) 魔芋在水里煮4~5分钟后, 用清水洗净, 切成与胡萝卜同样大小。
- (6) 干香菇用水泡软, 去根切丝。
- (7) 豌豆角去掉筋, 用盐水煮过后, 过冷水使其不变色, 然后切成丝。
- (8) 用内锅淘米, 然后加入混合调料, 并加水至“精煮”的刻度线3, 充分混合搅拌后将除豌豆角以外的食材和海带加到上面, 选择“菜饭”菜单烹煮。
- (9) 第(8)步完成后, 取出海带, 加入豌豆角, 搅拌均匀后盛入容器。

注意

- 请根据食材的种类调整水量。
- 如果一开始就放入食材, 1杯米对应的食材量请控制在70g以下。

粥菜单

海鲜勾芡粥



261kcal/1人份

材料 (4人份)

- 米...1杯
- 鱿鱼...60g
- 白葱...1/2根
- 色拉油...适量
- 虾...8只
- 胡萝卜...20g
- 中华高汤...400mL
- 海鲜的基础调味 [料酒、盐、胡椒...各少许、搅匀的蛋液、淀粉...各1/2小勺]
- 芡汁调料 [料酒...2大勺、砂糖...1小勺、胡椒...少许、蚝油...1小勺、盐...2/3小勺]
- 盐...1/3小勺
- 干扇贝...4个
- 木耳...5g
- 水溶淀粉...3大勺
- 青梗菜...1颗
- 生姜...10g
- 芝麻油...2小勺

做法

- (1) 用内锅淘米后, 加盐, 加水至“粥·稠”的刻度线1, 搅拌均匀, 选择“粥”菜单, 将加热时间调为60分钟来烹煮。
- (2) 在鱿鱼上切出口, 切成一口大的薄片。剥掉虾壳, 去掉虾线, 朝横向对半切薄干扇贝。
- (3) 对(2)的食材进行基础调味, 放置10分钟左右, 涂上搅匀的蛋液和淀粉。
- (4) 将青梗菜切成一口大, 将白葱切成大块, 切薄胡萝卜、生姜。
- (5) 用温水泡发木耳, 去掉硬的根部。
- (6) 用平底锅加热色拉油, 炒(3)、(4)、(5)的食材, 加入芡汁调料和中华高汤。
- (7) 煮开后略微炖煮, 用水溶淀粉勾芡, 倒入芝麻油。
- (8) 做好的成品(1)盛入容器, 浇上(7)的芡汁。

注意

- 鱼贝类煮过火会变硬。请尽快完成勾芡吧。

糙米菜单

味增黄油酱炒鲑鱼糙米拌饭



422kcal/1人份

材料 (6人份)

- 糙米...3杯
- 大蒜(切末)...1片份
- 生姜(切末)...1片份
- 黄油...25g
- 混合调料 [料酒...1又1/2大勺、砂糖...1/2大勺、甜料酒...1又1/2大勺、酱油...1/2大勺、味增...30g]
- 青葱(切小段)...3根份
- 芦笋...3根
- 舞菇...100g
- 洋葱...1/2颗
- 胡萝卜...50g
- 薄盐鲑鱼...3片
- 色拉油...适量

做法

- (1) 用内锅淘洗糙米后, 加水至“糙米”的刻度线3, 选择“糙米”菜单烹煮。
- (2) 用平底锅加热色拉油, 煎好鲑鱼后打散。
- (3) 剥开舞菇后切成2cm的宽度, 并将洋葱、胡萝卜切成粗末。
- (4) 剥去芦笋坚硬部分的皮, 取下叶鞘, 切成1cm的宽度。
- (5) 在平底锅上融化黄油, 放入大蒜、生姜煸炒。加入第(3)步的食材煸炒至表面变软, 然后加入第(4)步的食材继续煸炒。
- (6) 往第(5)步的食材加入混合调料后一直炒至收汁, 然后放入青葱和第(2)步中制作的食材。
- (7) 将刚煮好的米饭和第(6)步的食材混合在一起, 盛入容器中。

要点

- 可依个人喜好洒上七味辣椒粉。

烹调菜单

蔬菜鸡肉浓汤



156kcal/1人份

材料 (1.0L型: 4人份/1.8L型: 6人份)

	【1.0L型】	【1.8L型】
• 鸡翅	8只	12只
• 胡萝卜(小)	1根	1又1/2根
• 芹菜	1根	1又1/2根
• 洋葱(中)	1个	1又1/2个
• 土豆(小)	2个	3个
• 水	650mL	1,000mL
• 西式浓汤粉(颗粒)	1又1/2大勺	2又1/3大勺
• 盐、胡椒	各少许	各少许

做法

- (1) 切除鸡翅的翅尖。
- (2) 胡萝卜切成4等分, 芹菜去筋后切成5cm的宽度, 洋葱切成8等分, 土豆切成4等分。
- (3) 将第(1)步和第(2)步的食材放入内锅, 加入水、西式浓汤粉、盐、胡椒混合均匀, 然后选择“烹调”菜单, 将加热时间设为60分钟, 按【煮饭】。
- (4) 将做好的成品盛入容器。

清洁保养方法

- ◇请务必拔掉电源插头、连接器，等待本体、内锅、内盖冷却后再进行清洁保养。
- ◇使用后，为了保持锅体干净，请务必在当日内清洁保养。
另外，请定期进行清洁保养。
- ◇烹调后容易有异味残留，请务必在当日去除异味。→ P.27

要准备的
用具、
洗涤剂

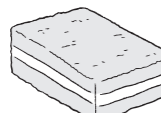

柔软的海绵



柔软的布



家用的中性厨房用合成洗涤剂
(餐具用、烹调器具用)

不能使用的东西

尼龙刷、金属锅铲等

海绵的研磨粒子部分

请勿用研磨粒子部分清洗。以免造成内锅的氟涂层剥落。



研磨粒子部分

密胺海绵

中性以外的洗涤剂

稀释剂类、去污剂、漂白剂

化学抹布

热水

洗碗烘干机、烘碗机

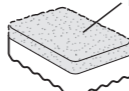

每次使用后应清洁的物品

1. 用海绵蘸以凉水或温水稀释的洗涤剂，然后用水清洗。
2. 用干布擦拭水分，使其充分干燥。



△ 注意

- 为防止腐蚀、异味，请随时保持内锅与内盖洁净。
- 洗涤剂残留会导致树脂等材料老化、变色，务必冲洗干净。(仅限可清洗的部件)
- 清洗内盖后，立即用干布将水分擦干。若残留水分，可能会留下水滴的痕迹。
- 混合大麦、杂粮(苋属籽等)煮饭后，务必清洁保养内盖。以免造成堵塞引起上盖打不开等故障，或者导致内容物溢出、米饭不可口。
- 务必将内盖上粘附的饭粒等清除干净。以免造成上盖无法盖紧，或因煮饭中蒸汽漏出、上盖打开内容物喷出，导致烫伤、外伤。
- 请勿将餐具等放入内锅将内锅作为洗碗盆使用。此外，在干燥内锅时，请勿将其覆盖到餐具上等，请勿重叠放置。以免氟涂层面损伤或剥落。



脏污后应立即清洁保养的部位

用拧干的布擦净本体(外侧、内侧)。
使用干布擦拭电源线、连接器、电源插头。

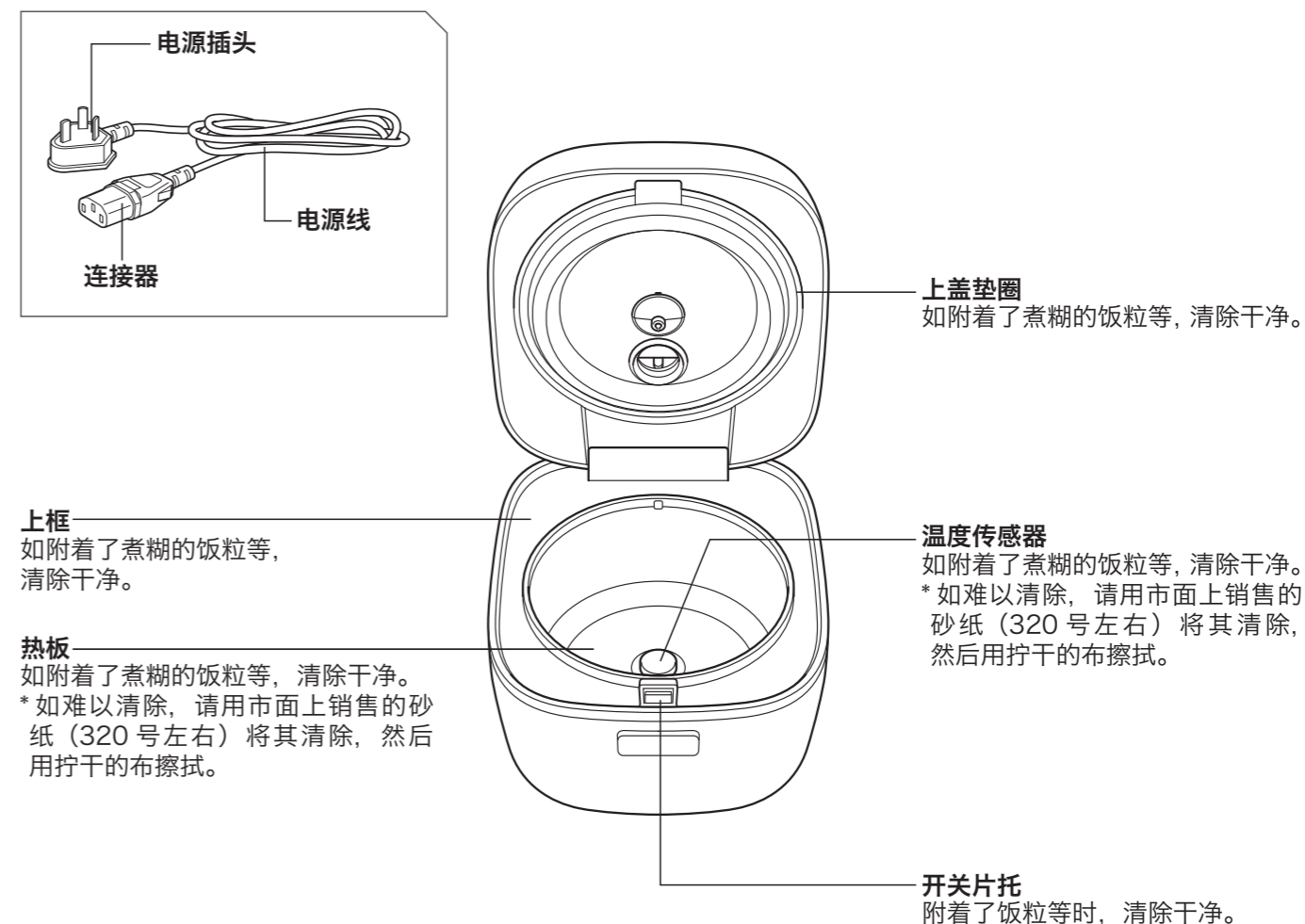

△ 注意

- 严禁让水进入本体内部。以免造成触电、漏电、本体变形或引起火灾、故障。

清除热板污垢的方法

使用中水珠从上盖等流下，会在热板上附着像浸斑那样的污垢。虽然对性能无妨碍，但是在意污垢时，请按照下述要求进行清洁保养。

- (1) 用尼龙刷沾少量市面上销售的去污剂，研磨热板上出现浸斑的部位。
- (2) 用打湿的厨房用纸、布擦拭污垢。



各部的拆卸、安装方法

内盖的拆卸

朝正面拉动，拆下内盖。

内盖的安装

将内盖牢固地嵌入上盖。

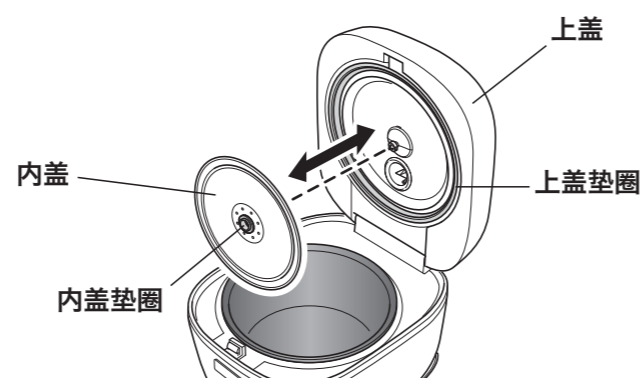

注意

- 内盖垫圈脱落时，将其完全嵌入。
- 请勿拉扯上盖垫圈。若取下将无法再次安装。若上盖垫圈脱落，请咨询购买本产品的销售店。

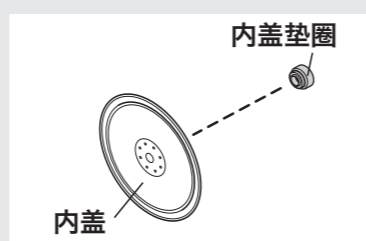

去除异味的方法

◇在意异味时或烹调后，请去除异味。

1 向内锅里加水，装入本体。

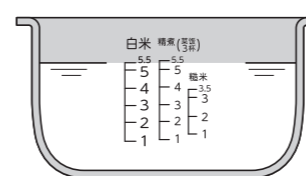

- ◇ 1.0L 型加水到“白米”的刻度线 5.5，1.8L 型加水到“白米”的刻度线 10。
- ◇ 装入本体，连接电源线。→ P.15
- ◇ 在意异味时，如果在水中加入柠檬酸（约 20g）进行搅拌，可更好地去除异味。

2 按下 [菜单]，选择“白米”。



3 按下 [煮饭]。



4 结束后发出“哔 -”的 8 次提示音，▲与保温指示灯点亮。



- ◇ 按下 [保温 | 取消] 1 次，拔出电源插头、连接器。
- ◇ 等待本体冷却后，倒出内锅中残留的热水，进行清洁保养。→ P.24

注意

- 去除异味后内锅、内盖和本体温度高，需要注意。
- 连续去除异味时，务必取出内锅，等本体冷却后再进行。由于本体处于高温状态，可能导致异味不易去除。
- 有些异味可能难以彻底清除。如无法彻底清除，请咨询购买本产品的销售店。

当前时间的调整方法

时间以 24 小时制显示。

* 煮饭（烹调）中、保温中、设定预约中、预约煮饭中、选择了“粥”、“烹调”时，不能调整时间。

例：将“9:30”调为“9:35”时

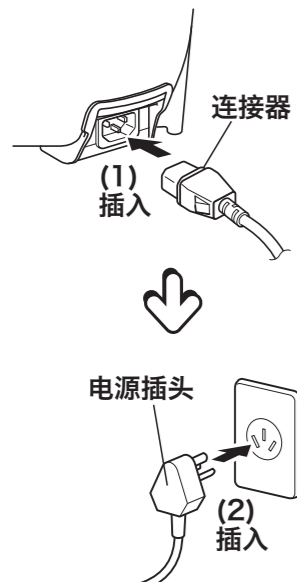

1 连接电源线。

◇将连接器插入本产品电源接口后，将电源插头插入插座。



2 按下 [时] [分]，进入时间设定模式。

◇按下 [时] [分]， \odot 点亮。



3 调整时间。

◇按下 [时]，可以 1 小时为单位调整时间；按下 [分]，可以 1 分钟为单位调整时间。
◇按住不放可以快速调整时间。
◇如想中途取消时间调整，请按下 [保温 | 取消] 1 次。

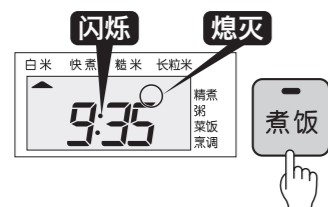

4 按下 [煮饭]。

◇ \odot 熄灭，时间调整完成。

做出的米饭不可口时

做出的米饭不可口时，请调查以下几点。

首先确认！

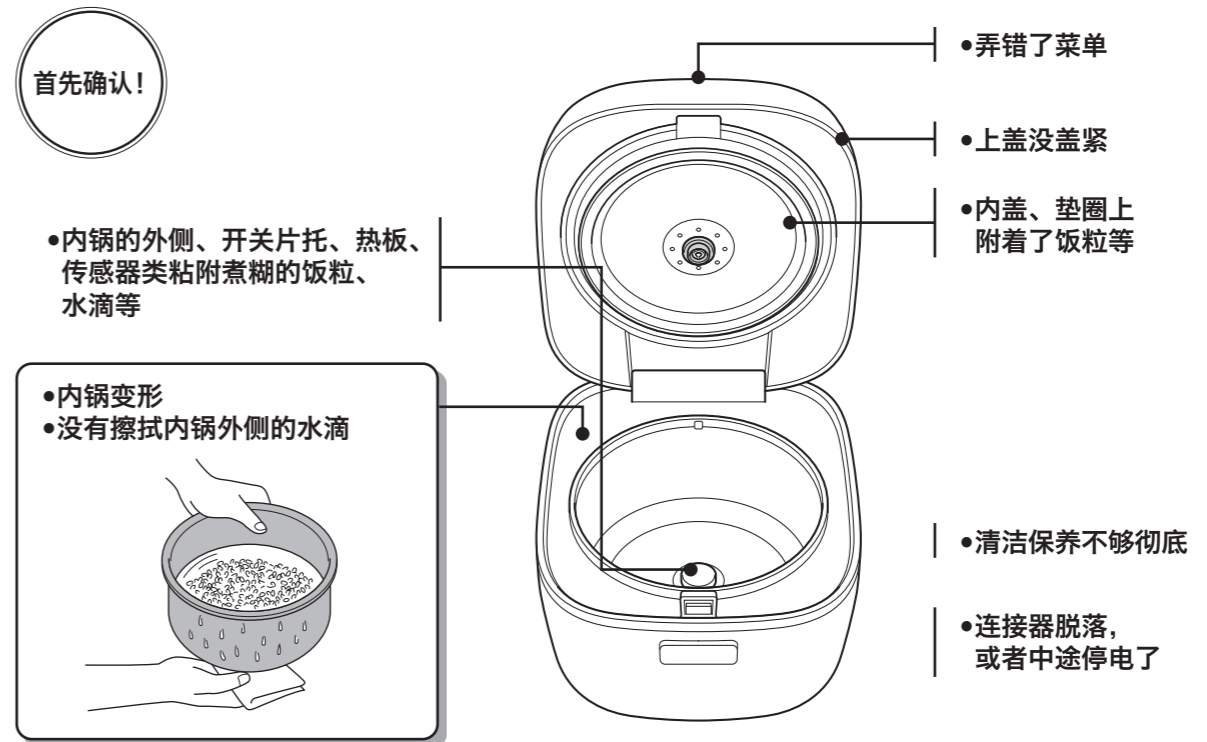

煮饭时的困扰

现象	大米	水	煮饭
蒸汽漏出	<ul style="list-style-type: none"> 弄错了米量、食材量、大麦或杂粮的量 超过最大煮饭容量煮饭 → P.8~10·37	<ul style="list-style-type: none"> 加水量有误 → P.8~10	
溢出	<ul style="list-style-type: none"> 弄错了米量、食材量、大麦或杂粮的量 混入了大量碎米 超过最大煮饭容量煮饭 → P.8~10·37	<ul style="list-style-type: none"> 加水量有误 未充分淘米（免洗米除外） 淘米后，将捞出的大米长时间放置在沥水篮上 	<ul style="list-style-type: none"> 混合了食材、大麦、杂粮煮饭 调料没有搅拌均匀

做出的米饭不可口时

煮饭时的困扰

现象	大米	水	煮饭
花费较长时间才煮好	<ul style="list-style-type: none"> 弄错了米量、食材量、大麦或杂粮的量 超过最大煮饭容量煮饭 → P.8~10·37 	<ul style="list-style-type: none"> 加水量有误 → P.8~10 	<ul style="list-style-type: none"> 连续煮饭 → P.16 中断保温后马上煮饭 → P.16
形成了薄膜	<ul style="list-style-type: none"> 纸糊状的薄膜是淀粉被溶解后干燥所形成，并非有害物质 		
米饭粘在内锅	<ul style="list-style-type: none"> 柔软的米饭或有粘性的米饭比较容易粘在内锅上 		
有糠味、异味		<ul style="list-style-type: none"> 未充分淘米（免洗米除外） 	<ul style="list-style-type: none"> 将预约煮饭的时间设定为了12小时以上
过软	<ul style="list-style-type: none"> 弄错了米量、食材量、大麦或杂粮的量 混入了大量碎米 	<ul style="list-style-type: none"> 加水量有误 → P.8~10 使用碱性离子水（pH9以上）煮饭 使用了热水（约35度以上）淘米、调整水量 淘米后长时间浸泡 淘米后，将捞出的大米长时间放置在沥水篮上 	<ul style="list-style-type: none"> 进行了预约煮饭 混合了食材、大麦、杂粮煮饭 调料没有搅拌均匀 没有充分翻动煮好的米饭 连续煮饭 → P.16 中断保温后马上煮饭 → P.16

煮饭时的困扰

现象	大米	水	煮饭
过硬	<ul style="list-style-type: none"> 弄错了米量、食材量、大麦或杂粮的量 超过最大煮饭容量煮饭 → P.8~10·37 	<ul style="list-style-type: none"> 加水量有误 → P.8~10 使用矿泉水等硬度高的水煮饭 使用了热水（约35度以上）淘米、调整水量 	<ul style="list-style-type: none"> 混合了食材、大麦、杂粮煮饭 调料没有搅拌均匀 没有充分翻动煮好的米饭 连续煮饭 → P.16 中断保温后马上煮饭 → P.16
形成锅巴、煮糊	<ul style="list-style-type: none"> 弄错了米量、食材量、大麦或杂粮的量 超过最大煮饭容量煮饭 → P.8~10·37 混入了大量碎米 	<ul style="list-style-type: none"> 加水量有误 → P.8~10 使用碱性离子水（pH9以上）煮饭 使用矿泉水等硬度高的水煮饭 使用了热水（约35度以上）淘米、调整水量 未充分淘米（免洗米除外） 淘米后长时间浸泡 淘米后，将捞出的大米长时间放置在沥水篮上 	<ul style="list-style-type: none"> 进行了预约煮饭 混合了食材、大麦、杂粮煮饭 调料没有搅拌均匀
半生半熟、夹生	<ul style="list-style-type: none"> 弄错了米量、食材量、大麦或杂粮的量 超过最大煮饭容量煮饭 → P.8~10·37 混入了大量碎米 	<ul style="list-style-type: none"> 加水量有误 → P.8~10 使用了热水（约35度以上）淘米、调整水量 	<ul style="list-style-type: none"> 混合了食材、大麦、杂粮煮饭 调料没有搅拌均匀 使用后未取消保温就按下了[煮饭]并放任不管 连续煮饭 → P.16 中断保温后马上煮饭 → P.16

做出的米饭不可口时

煮饭时的困扰

现象	大米	水	煮饭
保温中的米饭有异味		<ul style="list-style-type: none"> 未充分淘米 (免洗米除外) 	<ul style="list-style-type: none"> 对白米、免洗米以外的食材进行了保温 添加了冷饭 将饭勺放在锅内一起保温 对 1.0L 型: 1 杯以下、1.8L 型: 2 杯以下的量进行了保温 持续保温超过 12 小时 在内锅里有米饭的情况下取消了保温 将预约煮饭的时间设定为了 12 小时以上 烹调后, 没有去除异味
保温中的米饭变色	<ul style="list-style-type: none"> 弄错了米量、食材量、大麦或杂粮的量 	<ul style="list-style-type: none"> 未充分淘米 (免洗米除外) 	<ul style="list-style-type: none"> 没有充分翻动煮好的米饭 对白米、免洗米以外的食材进行了保温 将米饭围成一圈后进行保温 添加了冷饭 将饭勺放在锅内一起保温 对 1.0L 型: 1 杯以下、1.8L 型: 2 杯以下的量进行了保温 持续保温超过 12 小时
保温中的米饭变干	<ul style="list-style-type: none"> 弄错了米量、食材量、大麦或杂粮的量 	<ul style="list-style-type: none"> 加水量有误 → P.8~10 	<ul style="list-style-type: none"> 没有充分翻动煮好的米饭 对白米、免洗米以外的食材进行了保温 将米饭围成一圈后进行保温 添加了冷饭 将饭勺放在锅内一起保温 对 1.0L 型: 1 杯以下、1.8L 型: 2 杯以下的量进行了保温 持续保温超过 12 小时
保温中的米饭发粘	<ul style="list-style-type: none"> 弄错了米量、食材量、大麦或杂粮的量 	<ul style="list-style-type: none"> 加水量有误 → P.8~10 	<ul style="list-style-type: none"> 没有充分翻动煮好的米饭 对白米、免洗米以外的食材进行了保温 将米饭围成一圈后进行保温 添加了冷饭 将饭勺放在锅内一起保温 对 1.0L 型: 1 杯以下、1.8L 型: 2 杯以下的量进行了保温 持续保温超过 12 小时 在内锅里有米饭的情况下取消了保温 将预约煮饭的时间设定为了 12 小时以上

烹调好的食物不可口时

烹调好的食物不可口时, 请调查以下几点。

首先确认!

• 烹调了食谱指南及虎牌网页上没有记载的菜肴

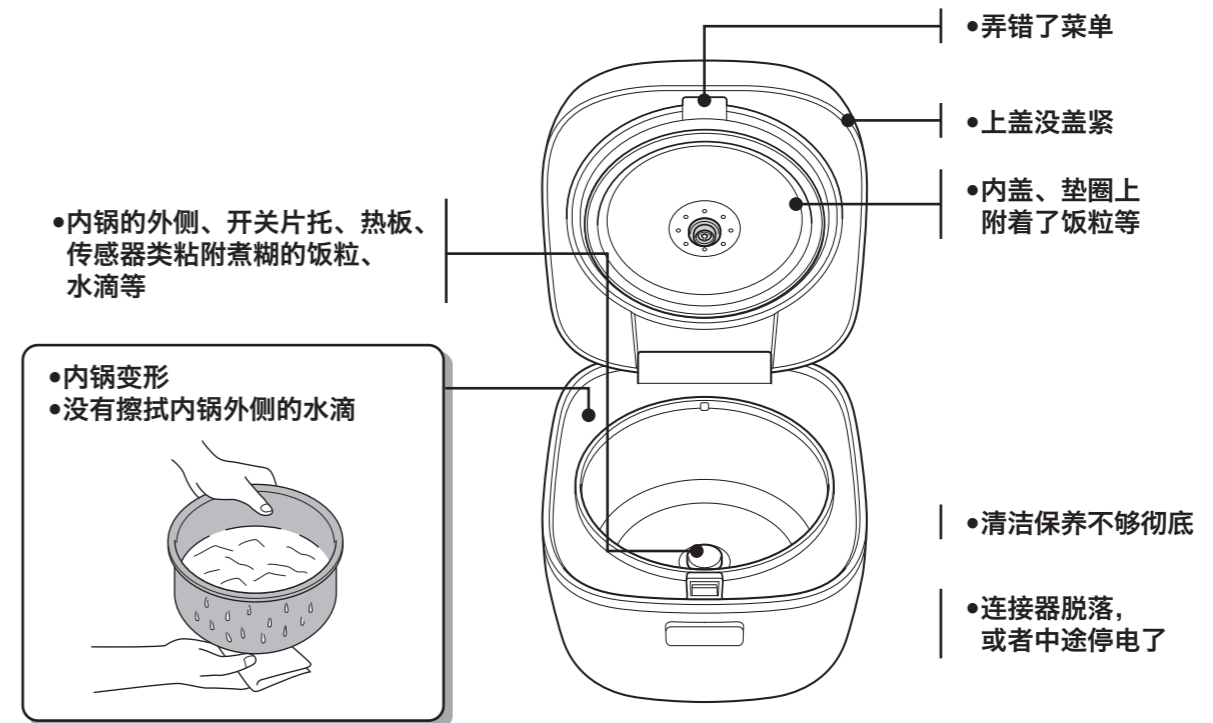

烹调时的困扰

现象	材料	时间
煮不熟	<ul style="list-style-type: none"> 弄错了材料的种类、分量 放入了超过最大规定量的材料 	<ul style="list-style-type: none"> 烹调时间短
溢出	<ul style="list-style-type: none"> 弄错了材料的种类、分量 放入了超过最大规定量的材料 放入了少于最少规定量的材料 	
煮干	<ul style="list-style-type: none"> 弄错了材料的种类、分量 放入了少于最少规定量的材料 	<ul style="list-style-type: none"> 烹调时间过长
煮糊	<ul style="list-style-type: none"> 弄错了材料的种类、分量 放入了超过最大规定量的材料 放入了少于最少规定量的材料 	<ul style="list-style-type: none"> 烹调时间过长

认为发生故障时

在委托修理前，请确认。

故障现象	请确认这里	请这样处理	参照页面
<ul style="list-style-type: none"> 无法煮饭 无法烹调 	连接器是否已插入本产品电源接口，电源插头是否已插入插座？	切实插入连接器和电源插头。	15 18 20
<ul style="list-style-type: none"> 未按照预约时间煮好 	当前时间是否正确设置？	正确设置时间。	28
	确认P.30“花费较长时间才煮好”的项目，并进行处理。		30
	如设定的时间短于预约时间的标准，则可能无法在预约的时间完成煮饭。		8~10
<ul style="list-style-type: none"> 不能设定预约煮饭 	显示时间是否闪烁“0:00”？	设置当前时间。	28
	是否选择了“快煮”、“菜饭”、“烹调”？这些菜单无法进行预约设定。		19
<ul style="list-style-type: none"> 液晶显示屏起雾 	垫圈类、内锅边缘是否粘附了煮糊的饭粒、米粒等？	请清除干净。	24 25
	内锅外侧是否被打湿？	请用干布擦拭干净。	
	受到电饭煲本体内部和室温的温差影响，液晶显示屏上可能会出现凝结现象。只需使用几次就可以得到改善。没有改善时，请委托购买本产品的销售店修理。		-
<ul style="list-style-type: none"> 在煮饭中、保温中发出声音 	“咔嚓咔嚓”的声音是微控制器控制的声音，并非故障。		13
	“劈啪劈啪”的声音是金属受热收缩相互摩擦的声音，并非故障。		13
	水溅起的声音（仅限煮饭中、焖饭中）并非故障。		13
	出现与上述完全不同的声音。（在将电源插头插入插座的状态发出声音等）	请委托购买本产品的销售店修理。	
<ul style="list-style-type: none"> 设定预约煮饭时，发出“哔哔”的提示音 	按下【预约】后约30秒内未进行任何操作，就会发出提示音，但是仍可继续预约。		19
<ul style="list-style-type: none"> 水或米进入了本体内 	可能导致故障，请委托购买本产品的销售店修理。		-
<ul style="list-style-type: none"> 调整时刻时，按下【时】或【分】也无法进入时间设定模式 	煮饭（烹调）中、保温中、设定预约中、预约煮饭中、选择了“粥”、“烹调”时，不能调整时间。		28
<ul style="list-style-type: none"> 液晶显示屏上有线状黑色浸斑 	液晶显示屏有时会因静电出现浸斑，并非故障。	在意时，请用拧干的布擦掉。静电去除后，浸斑将减轻。	13

故障现象	请确认这里	请这样处理	参照页面
<ul style="list-style-type: none"> “烹调”保温中“6”闪烁 	是否在烹调后持续保温6小时以上？超过6小时后，“6”闪烁。（请勿在烹调后保温6小时以上）		21
<ul style="list-style-type: none"> 保温中按下【时】，保温时间闪烁 	是否将米饭保温12小时以上？保温时间超过12小时，保温时间就会闪烁发出提示。		17
<ul style="list-style-type: none"> 插入电源插头时，液晶显示屏上“0:00”闪烁 	如果重新插入电源插头，当前时间、预约时间、保温经过时间的记录是否消失？	锂电池没电了。（可进行通常的煮饭）请委托购买本产品的销售店修理。	13
<ul style="list-style-type: none"> 上盖无法盖上或煮饭中上盖打开 	热板、温度传感器、上框、开关片托附近是否附着有饭粒、米粒等？	请清除干净。	24 25
<ul style="list-style-type: none"> 在上盖与本体之间有间隙 	关闭上盖时，在结构上会在上盖与本体之间产生间隙，但是只要煮饭和保温中不漏蒸汽，就不是异常。		-
<ul style="list-style-type: none"> 水珠积聚在上框 	刚煮好饭后或保温中，水珠可能积聚在上框，并非故障。如上框凝聚了水珠，请用干布擦拭干净。		-
<ul style="list-style-type: none"> 按下按键后没有反应 	连接器是否已插入本产品电源接口，电源插头是否已插入插座？	切实插入连接器和电源插头。	15 18 20 27
	保温指示灯是否点亮？	按下【保温 取消】，取消保温，然后进行操作。	15 17
<ul style="list-style-type: none"> 产生树脂等的异味 	产品刚开始使用时会产生树脂等的异味，随着使用即会减少。在意时，请参照“去除异味的方法”进行清洁保养。		27
<ul style="list-style-type: none"> 塑料部分有线状、波浪状的部位 	属于树脂成型时产生的痕迹，不影响使用上的品质。		-

认为发生故障时

错误显示和处置方法

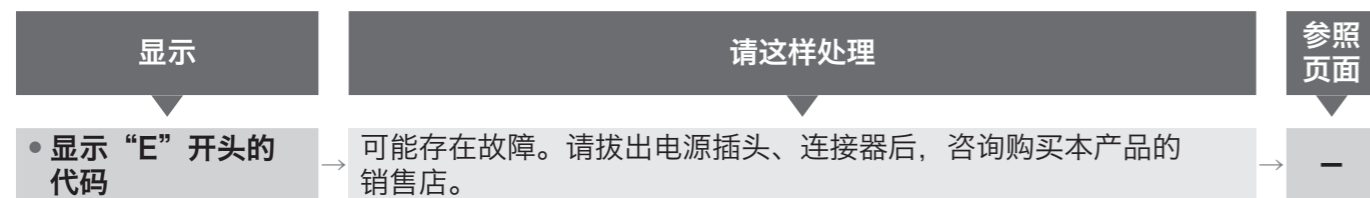

关于树脂部件

接触热和蒸汽的树脂部件可能会随着使用而出现损坏。请咨询购买本产品的销售店。

音量调整方法

* 请在连接电源线的状态，分别在 30 秒内完成以下的步骤①~⑥。30 秒以上没有任何操作就会返回显示当前时间，无法继续设定。如需再次设定，请重新来过。

* 煮饭（烹调）中、保温中、设定预约中、预约煮饭中不能变更设定。

* 如果要在中途停止调整，请按下 [保温 | 取消] 1 次以取消。

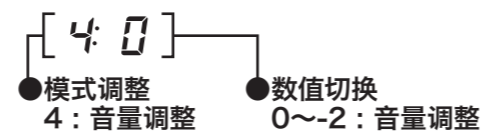

想调整音量（按键音、提示音）时

如果您在意按键音、提示音的音量，请按以下步骤进行调整。

① 按下 [菜单]，选择“白米”。

② 按住 [预约] 约 3 秒以上。

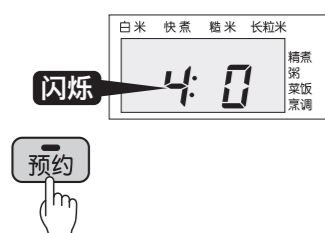

③ 按下 [煮饭]。

④ 按下 [时] 或 [分]，调整音量。



⑤ 按下 [煮饭]。

⑥ 如果按住 [预约] 约 3 秒以上，设定完成，会返回显示当前时间。

规格

规格	1.0L (5.5杯) 型	1.8L (10杯) 型	
额定电压/额定频率	220V~/50Hz		
额定功率 (W)	564	785	
煮饭容量 (L)	白米	0.18~1.0 (1~5.5杯)	0.36~1.8 (2~10杯)
	精煮	0.18~1.0 (1~5.5杯)	0.36~1.8 (2~10杯)
	快煮	0.18~1.0 (1~5.5杯)	0.36~1.8 (2~10杯)
	长粒米	0.18~1.0 (1~5.5杯)	0.36~1.44 (2~8杯)
	菜饭	0.18~0.54 (1~3杯)	0.36~1.08 (2~6杯)
	粥	稠 0.09~0.18 (0.5~1杯) 稀 0.09 (0.5杯)	0.09~0.36 (0.5~2杯) 0.09~0.27 (0.5~1.5杯)
糙米	0.18~0.63 (1~3.5杯)	0.36~1.08 (2~6杯)	
外形尺寸*1 (cm)	24.6×29.3×21.5	27.2×32.0×25.2	
本体重量*1 (kg)	3.1	3.8	
电源线的长度*1 (m)	1.0	1.0	
能效信息*2	能效等级	3级	3级
	热效率 (%)	76	78
	待机功率 (W)	0.9	0.9
	保温能耗 (W·h)	29	40

*1 为大概数值。

*2 以GB 21456 的规定为基准。

- 受室温、使用方法影响，时钟每个月可能会产生约30秒至120秒的误差。
- 1杯=约150g。

产品中有害物质的名称及含有信息表

部件名称	有害物质									
	铅 (Pb)	汞 (Hg)	镉 (Cd)	六价铬 (Cr(VI))	多溴联苯 (PBBs)	多溴二苯醚 (PBDEs)	邻苯二甲酸二正丁酯 (DBP)	邻苯二甲酸二异丁酯 (DIBP)	邻苯二甲酸丁苄酯 (BBP)	邻苯二甲酸二(2-乙基)己酯 (DEHP)
外装构成品	○	○	○	○	○	○	○	○	○	○
内部构成品	○	○	○	○	○	○	○	○	○	○
电气零件	×	○	×	○	○	○	○	○	○	○
附属品类	○	○	○	○	○	○	○	○	○	○

注 1: ○: 表示该有害物质在该部件所有均质材料中的含量均不超出电器电子产品有害物质限制使用国家标准要求。
 ×: 表示该有害物质至少在该部件的某一均质材料中的含量超出电器电子产品有害物质限制使用国家标准要求。
 注 2: 以上未列出的部件，表明其有害物质含量均不超出电器电子产品有害物质限制使用国家标准要求。

食品接触用材料列表

本产品适用于接触食品。请根据说明书要求正常使用本产品。

本产品食品接触用材料及部件符合 GB 4806.1 和相应食品安全国家标准要求，具体信息如下：

食品接触用材料		用途	执行标准	使用注意事项
塑料	聚丙烯 (PP)	上盖、量杯 等	GB 4806.7	
金属	铝合金 3003	内盖 等	GB 4806.9	
	铝合金 3005	内锅	GB 4806.9	
	不锈钢 06Cr19Ni10	上盖传感器	GB 4806.9	
涂层	聚四氟乙烯 (PTFE)	内锅 (涂层)	GB 4806.10	· 使用时，禁止破坏表面涂层 · 使用温度不得高于 260°C
	油墨	内锅刻度线	GB 4806.14	
橡胶	硅橡胶	垫圈	GB 4806.16	

注 1：产品不宜作为容器长期储存食品。

注 2：本系列产品包含以上食品接触材料、部分机型可能不含个别材料、以实际产品为准！

中途停电时·误拔插头时

煮饭中、保温中、预约煮饭中连接器不慎脱落时，请马上插入。继续执行断电前的动作。另外，若万一发生停电，再次通电后仍然能够正常工作。

停电或误拔插头时的状态	再次通电后的状态
预约煮饭中	停电中定时器停止。 再次通电后定时器工作。
煮饭（烹调）中	继续煮饭（烹调）。可能会使煮好的米饭不可口等。
保温中	继续保温。保温温度有时会下降。 (停电超过30分钟后，可能会中断保温)

关于消耗品、另购品的购买

- 垫圈类为消耗品。垫圈类的状态可能会因使用方法而异，但都会随着使用而出现损坏。当脏污、异味、破损程度比较严重时，请咨询购买本产品的销售店。
- 内锅的氟涂层会随着使用而消耗、剥落。→ P.7

保修书

产品名称	电饭煲				
产品型号	JBT-A10C/JBT-A18C				
保修期限	1 年间	产品规格	<input type="checkbox"/> JBT-A10C 24.6 cm × 29.3 cm × 21.5 cm		
			<input type="checkbox"/> JBT-A18C 27.2 cm × 32.0 cm × 25.2 cm		
用户姓名			联系电话		
用户地址					
购买店名			购买日期		
购买地址					
发票号码					

修理记录

修理日期	故障状况	修理内容	修理负责人	返还日期	顾客签名

保修规定

维修时请出示本保修书及购买发票。

修理、交换的条件如下：

- ① 发票购买之日起 7 日内，产品发生性能故障，可以选择退货、换货或无偿修理。
- ② 发票购买之日起 15 日内，产品发生性能故障时，可以选择换货或无偿修理。
- ③ 发票购买之日起到上述保修期限内，产品发生性能故障时，可以无偿修理。
- ④ 但是，如果符合下述情形，不适用①②③的规定时，为有偿修理。
 - 1). 不能同时提供保修书和发票，或者一个或两个都是复印时。
 - 2). 发生性能故障的产品和保修书上的商标和产品型号不一致时。
 - 3). 所提供的保修书上未填写用户姓名、购买店名、购买日期等。
 - 4). 中国大陆以外（香港、台湾、澳门）等地使用时。
 - 5). 本公司指定的修理地点以外修理时。
 - 6). 不按照使用说明书上的使用方法使用或有自行修理及拆装时。
 - 7). 购买之日起，放置地点的搬运、运输、掉落而引起的故障。
 - 8). 火灾、地震、洪水、雷电及其他自然灾害，污染及电压异常等发生故障时。
 - 9). 使用于家庭以外的使用用途时。
 - 10). 昆虫等的进入而引起的故障。
 - 11). 消耗性零件的更换。

※ 本保修书及发票不能补发。

修理公司
名称：钛格贸易（上海）有限公司
地址：中国上海市闵行区陈行公路 2388 号 17 幢 702 室
电话：800-820-0885 邮编：201114