

温馨提示 请检查长年使用的电饭煲!

是否有这些症状?

- 使用中,电源线或插头异常发热
- 电饭煲冒烟并有烧焦味
- 电饭煲的一部分开裂,松弛,变硬
- 内锅变形
- 其他异常或故障

请停止使用,为防止发生故障或事故,请联系使用说明书上记载的服务热线。

我们十分注重产品的质量管理,但万一产品发生故障时,请将下列内容告知到中国总部(参照联络地址)

我们将及时给与妥善处理,关于产品的其他问题,也敬请垂询。

①产品名称 ②产品型号 ③产品使用情况(请尽可能详尽描述)

为持续提高产品性能,本说明书所载产品的外观设计规格及产品部件,可能在未告知的情况下会改变。

使用说明书

产品型号

JIK-B18C

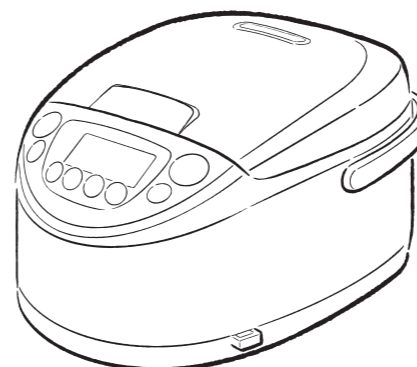

TIGER 虎牌

制造商: **虎牌热水瓶株式会社**

地址: 日本大阪府门真市速见町3番1号

中国地区总代理商: **钛格贸易(上海)有限公司**

地址: 中国上海市外高桥保税区加枫路28号2419室

钛格贸易(上海)有限公司  **8008200885** **您帮帮我**

(未开通800免费电话地区请拨打021-52232500)
时间: 周一~周五9:00~17:00 (节假日及中午12:00~13:00除外)

网 址 <https://www.tiger-corporation.cn>

中国总部 中国上海市闵行区陈行公路2388号17幢702室
电话: 021-54338598 邮编: 201114

IH电饭煲 **炊きたて**

非常感谢您购买本公司的产品。在您使用之前,请仔细阅读本说明书,并妥善保管,以便随时参阅。

可作为商用使用。

第1版: 2026年3月

保留备用 附保修书

中国国内220V专用

请勿使用交流220V以外的电源。

执行标准:
GB/T 4706.1 GB 4343.1
GB/T 4706.19 GB 17625.1

目录

| 前言

3-安全注意事项

8-菜单介绍

12-各部的名称及附属品

14-当前时间的调整方法

| 煮饭的基本方法

15-煮饭方法

18-关于保温

19-再加热的方法

| 预约煮饭、预约吸水

20-预约煮饭的方法

22-预约吸水的方法

| 清洁保养

24-清洁保养方法

26-各部的拆卸、安装方法

27-清洗方法

| 遇到难题时

28-做出的米饭不可口时

31-认为发生故障时

34-错误显示和处置方法

| 其他

34-“吸水米”的焖饭时间调整方法

35-音量调整方法

35-规格

36-产品中有害物质的名称及含有信息表

36-食品接触用材料列表

36-中途停电时

36-关于消耗品、另购品的购买

37-保修书

安全注意事项

使用前请仔细阅读, 并务必遵守。

- 此处标识的注意事项是为防止对使用者及他人造成危害及财产损失。此注意事项为安全相关的重要内容, 请务必遵守。
- 请勿撕下贴在本体上的注意事项贴纸。

以下标志说明了忽视标识内容、采用错误的用法可能产生的危害及损害程度。

 **警告** 该符号表示错误操作可能导致使用者死亡或重伤*1。



 **注意** 表示如果用户操作不当, 可能会造成使用者受伤害*2或财产损失*3的内容。

*1 重伤是指因失明、外伤、烫伤(高温、低温)、触电、骨折、中毒等留下的后遗症及需要住院治疗或长期看门诊的伤害。

*2 伤害是指无需住院治疗、长期看门诊的外伤、烫伤、触电等。

*3 财产损失是指损害扩大到房屋、家产及家畜、宠物等。

图标记号的说明

-  **警告** △记号表示警告、注意。具体的注意内容用图或文字标注在图标记号的中间或附近。
-  **禁止** ⊘记号表示禁止的行为。具体的禁止内容用图或文字标注在图标记号的中间或附近。
-  **指示** ●记号表示强制行为或指示的内容。具体的指示内容用图或文字标注在图标记号的中间或附近。

警告

 **禁止** 不使用额定电压以外的电源。以免造成火灾、触电。

 **必须实施** 单独使用额定电流7A以上的插座。与其它电器同时使用时, 多头插座部异常发热可能起火。

 **禁止** 不使用已破损的电源线。也不要损坏电源线。(如加工、强行弯曲、接近高温部、拉扯、扭曲、捆扎、压在重物下、夹在物中等) 以免造成火灾、触电。

 **必须实施** 电源插上附着灰尘时, 请仔细擦拭干净。以免造成火灾。

 **必须实施** 如果电源软线损坏, 为了避免危险, 必须由制造商、其服务机构或类似的专业人员更换。以免造成故障、事故。

 **必须实施** 将电源插头切实插到底。以免造成触电、短路、冒烟、起火。

 **禁止** 电源线或电源插头破损或插座松动时, 不要使用。以免造成触电、短路、起火。

 **禁止用湿手** 不要用湿手插入或拔出电源插头。以免造成触电、外伤。

 **禁止** 煮饭中, 请勿打开上盖。以免内容物溢出造成烫伤或受伤。

安全注意事项

警告

禁止触摸 不要将脸、手靠近蒸汽孔。以免造成伤害。特别注意勿让婴幼儿触摸。

禁止触摸

禁止 请勿让儿童独自使用，或在婴幼儿可以触碰到的地方使用。以免造成伤害、触电或受伤。

禁止

必须实施 应照看好儿童，确保他们不玩耍本器具。

必须实施

必须实施 器具不打算由存在肢体、感官或精神能力缺陷或缺乏使用经验和知识的人(包括儿童)使用，除非有负责他们安全的人对他们进行与器具使用有关的监督或指导。

必须实施

禁止 器具不得浸入水中。以免造成触电、短路或火灾。

禁止

禁止分解 不要改装。维修技术人员以外的人不要拆解或者修理。以免造成火灾、触电、外伤。

禁止分解

禁止 请勿将刀子、汤匙、锅盖等金属制品放在本产品上面。以免造成金属制品过热。

禁止

禁止 不要让蒸汽熏到电源插头。以免造成火灾、触电、起火。在抽出式桌台上使用时，在蒸汽熏不到电源插头的位置使用。

禁止

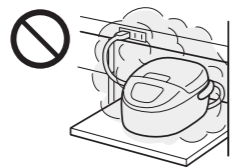

禁止 不要将别针、铁丝等金属物、异物插入吸气孔和排气孔、缝隙中。以免造成触电，或者因异常动作导致外伤。

禁止

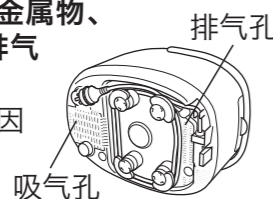

必须实施 关闭上盖时，清除附着在上框、开关片部位周围的饭粒、米粒等，并将上盖盖紧。以免蒸汽漏出，或者打开上盖时内容物喷出，导致烫伤、外伤。

必须实施

禁止 请勿用于使用说明书记载内容以外的用途。以免蒸汽、内容物溢出造成烫伤或外伤。

禁止

〈不可烹调的事例〉

- 将食材、调料等放入塑料袋中加热烹调
- 使用了烤盘纸、铝箔、保鲜膜烹调
- 加入大量油的烹调、煮饭
- 加入容易造成堵塞的苋属籽等小粒杂粮进行烹调

必须实施 如果该表面有裂纹，关掉器具以避免可能出现的电击。以免造成触电。

必须实施

必须实施 发生异常、故障时，立即停止使用。若继续使用，可能会造成火灾、触电、外伤。

必须实施

〈异常、故障事例〉

- 使用中，电源线、电源插头异常发热。
- 从电饭煲中冒出烟雾，或有煮糊的异味。
- 电饭煲的部分位置开裂、松动或摇晃。
- 内锅变形。
- 有其它异常、故障。

立刻拔下电源插头，然后委托销售店进行检查及维修。

禁止 不要在不稳定的地方、不耐热的桌子、垫材等上使用。以免造成火灾或使桌子、垫材受损。

禁止

警告

禁止 不要在贴近墙壁、家具的附近使用。蒸汽和热量会导致受损、变色、变形，使用时与墙壁和家具保持30cm以上的距离。在厨房内的储物架等的地方使用时，注意不要让蒸汽滞留其中。

禁止

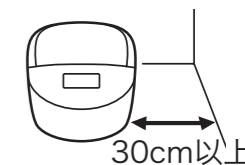

必须实施 请小心并避免将水溅到连接器上。

必须实施

禁止触摸 使用后，加热元件表面可能留有余热。使用中、刚使用完时不要触碰高温部。以免造成伤害。

禁止触摸

必须实施 如使用方法不正确可引致受伤。

必须实施

必须实施 等待本体冷却后，再进行保养。(请参照P.24~27的记载内容来进行清洗保养。)

必须实施

注意

禁止 不要在操作面板可能接触到蒸汽的狭窄空间内使用。蒸汽和热量会导致操作面板变形、本体受损、变色、变形、故障。在抽出式桌台上使用时，拉出到在蒸汽熏不到的位置使用。

禁止



禁止 不要在负重强度不足的抽出式桌台上使用。以免电饭煲掉落导致外伤、烫伤、故障。使用前确认负重强度足够。

禁止

禁止 不要在会淋到水、靠近火源的场所使用。以免造成触电、漏电、本体变形或引起火灾、故障。

禁止

禁止 不要使用非专用内锅。以免造成过热、异常动作。

禁止

禁止 不要在内盖的别扣折断的情况下使用。以免因蒸汽漏出、沸腾溢锅造成烫伤、外伤。以免导致做出的米饭不可口。

禁止

禁止 不要干烧。以免造成故障、过热、异常动作。

禁止

必须实施 本产品为一般家庭用电器。同样可以用于以下用途。器具打算被用于家用和类似用途，例如：

- 商店、办公室或其他工作环境下的员工厨房；
- 农场住所；
- 在酒店、旅馆和其他住宅类型的环境中，供顾客使用；
- 仅提供床位和早餐的类似环境。

必须实施

禁止 不要在铝板、电热毯上使用。以免铝质材料发热，导致冒烟、起火。

禁止

禁止 不要在吸气孔和排气孔有可能堵塞或、室温较高的场所使用。不要放在地毯、塑料袋等物品上。以免造成触电、漏电、火灾、故障。

禁止

禁止 不要在IH电磁灶上使用。以免造成故障。

禁止

必须实施 打开上盖时注意蒸汽。以免造成伤害。

必须实施

安全注意事项

注意

禁止 使用中、刚使用完接触内锅时，应使用隔热手套，不要直接用手接触。
由于处于高温状态，可能引起烫伤。

必须拔出插头 不使用时从插座拔掉电源插头。
以免引起外伤、烫伤及因绝缘体老化而造成触电、漏电火灾。

必须实施 务必手持电源插头拔出。
以免造成触电、短路而起火。

禁止 不要使用多头插座。
以免造成火灾。

必须实施 请小心使用。
坠落或强力冲击可能导致外伤、故障。

禁止 由于磁力线暴露在外，不要靠近不耐磁的物体。
可能使电视机、收音机等产生杂音。
银行卡、交通卡、磁带、录影带等也有可能被消磁。

必须实施 使用医疗用起搏器等的用户在使用本产品时，请先仔细咨询专业医生。
本产品动作时可能会影响起搏器。

禁止 器具不能在外接定时器独立的遥控控制系统的方式下运行。
以免造成故障。

禁止 不要整机清洗。
不要整体清洗本体，或将本体浸于水中或向其泼水。以免造成触电、短路或火灾。

禁止 煮饭中不要移动本体。
以免造成烫伤或食物喷出。

禁止触摸 搬动本体时，不要触碰上盖开关片。
上盖打开可能造成外伤、烫伤。

禁止 移动本体时，不要握住上盖移动。
以免造成烫伤、外伤。
务必握持把手移动。

必须实施 本产品具调理功能，请勿过度使用容易出现泡沫或容易膨胀的食材。
以避免食材溢出导致事故的发生或产品故障。
(如:黄豆, 黑豆, 白木耳, 等... , 容易产生泡沫, 溢出的食材。)

为了能经久耐用, 注意以下事项

● 清除粘附于本体、内锅上的饭粒和米粒等。
以免造成漏蒸汽、煮沸溢出、故障或煮饭的结果不理想。

● 煮饭中，不要将布等覆盖在本体上。
以免造成本体、上盖变形、变色。

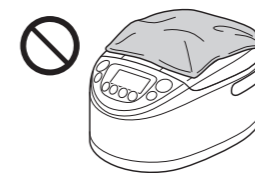

● 不要使用本产品对已冷却的米饭进行再加热(保温)。
以免造成异味等。

● 为维持功能、性能，产品上设有小孔，但是有可能因虫子等进入而引发故障。请注意使用市场上销售的防虫遮罩物等。另外，因虫子等进入引起的故障属于有偿修理的范围。请向购买本产品的销售店洽询。

● 内锅的氟涂层会随着使用不断消耗，并可能剥落，但对人体无害，且煮饭、保温性能也无问题。如果担心或发生变形和腐蚀现象时，可以购买。请向购买本产品的销售店洽询。

● 请务必遵守，以免内锅氟涂层面膨胀，剥落或变形。

- 不要将内锅直接放在煤气上烧或放在IH电磁灶上、微波炉中使用。
- 不要保温白米以外的米饭(菜饭等)。
- 不要在内锅中使用醋。
- 不要使用附属品或木制品以外的饭勺。
- 不要使用金属制的汤勺、汤匙、打蛋器等坚硬物品。
- 不要在内锅中放入竹制蒸笼。
- 不要将餐具等坚硬物放入内锅中一起清洗。
- 不要使用钢丝球、尼龙刷等坚硬的物品来清洗。
- 不要使用洗碗机、烘碗机等。

菜单介绍

01 白米

煮白米时选择。
煮饭的标准选项。

 1~10杯

 白米

 48分钟~1小时5分钟

 1小时10分钟以上

 可保温

02 寿司饭

煮寿司饭时选择。煮好的饭不带粘性且口感较硬。

 1~10杯

 寿司饭

 47分钟~1小时5分钟

 1小时10分钟以上

 可保温

03 炒饭

想要做炒饭时选择。
煮出的米饭粘性较小。

 1~10杯

 炒饭

 42~58分钟

 1小时5分钟以上

 可保温

04 吸水米

想要比“快煮”更快煮熟
先在冰箱中吸水(2小时以上)的米饭时选择。

 1~5杯

 吸水米

 15~25分钟

 不可预约

 可保温

要点

- 吸水后沥干水分，将米转移至内锅，并根据内锅上的刻度线加入新的水。
- 由于省略了吸水过程，米饭在短时间内即可煮熟。
- 煮饭前，先将米放入冰箱吸水。(吸水时间：2~24小时)
- 吸水时间越长，煮出的米饭越柔软。
- 吸水时请使用内锅以外的容器。
- 如果不经吸水直接煮饭，可能导致煮好的米饭不可口。

05 快煮

想要快速煮白米时选择。
煮饭时间比“白米”菜单短，所以煮出的米饭口感较硬。

 1~10杯

 白米

 23~44分钟

 不可预约

 可保温

06 长粒米

煮长粒米时选择。

 1~10杯

 长粒米

 31~43分钟

 45分钟以上

 可保温

要点

- 使用长粒米煮菜饭时，请选择“菜饭”菜单。选择其他菜单时，可能会使煮好的米饭不可口。

*1：煮饭时间的标准是指从立即开始煮饭到焖饭结束的时间。
(电压220V、室温23度、水温23度、按标准水位加水)

煮饭时间会根据煮饭容量、米的种类、食材种类及其用量、室温、水温、水量、电压、预约煮饭(吸水)等情况而有所不同。

菜单介绍

07 杂粮米

将杂粮（小米、稗子、黑米、红米等）与白米一起煮时选择。



煮饭容量

1~8杯



内锅刻度线

杂粮米



煮饭时间的标准*1

53分钟~1小时5分钟



预约时间的标准

1小时10分钟以上



保温

可保温 请尽快食用*2

要点

- 杂粮的量请勿超出白米的2成。
- 请将杂粮平铺在白米上煮饭。若搅拌在一起，可能会使煮出来的米饭不可口。
- 市面上销售的杂粮、发芽糙米的包装上有调整水量等的记载时，请遵照该内容，按照自己的嗜好调整水量。
- 请不要混合易堵塞网眼的苋属籽等颗粒尤其小的杂粮煮饭。
- 煮发芽糙米、胚芽米、半精米时，选择“杂粮米”菜单。

08 菜饭

煮菜饭时选择。



1~7杯



菜饭



44分钟~1小时5分钟



不可预约



可保温 请尽快食用*2

要点

- 使用长粒米时，上限为刻度线的1/3，烹煮时请多加水。

放入食材煮饭时的注意事项

- 可加入食材煮饭的菜单有“菜饭”、“粥、稠”、“糙米”。其他菜单可能会使煮好的米饭不可口，所以请不要加入食材。
- 1杯白米、糙米请加入70g以下的食材。（“粥”菜单以外）
- 充分搅拌均匀调料后，将食材放到米上面。
- 煮饭中请勿打开上盖加入食材。
- 请务必遵守放入食材煮饭时的最大煮饭容量。
- 请先调整水量，然后放入食材。若先放食材再调整水量，煮好的饭会比较硬。
- 下述情形可能导致煮出来的米饭不可口，煮糊等。
 - 酱油、甜料酒等调料过多时
 - 调料沉入锅底时
 - 使用番茄酱时
 - 混合食材时
- 在“粥”菜单下加入食材时，请确保添加食材后的水位不超过“粥”的最高刻度线。

09 粥

煮粥时选择。



<稠粥> 0.5~2杯
<加食材的稠粥> 0.5~1.5杯
<稀粥> 0.5~1.5杯



<稠粥> 粥、稠
<稀粥> 粥、稀



可将調理时间设定在
40~90分钟的范围
内。



设定时间+1分钟



可保温 请尽快食用*2

要点

- 如果煮好后放置不管，会变成浆糊状，或者黏糊糊的，所以请尽早食用。

10 糙米

煮糙米时选择。



<糙米> 2~6杯
<加食材的糙米> 2~4杯



糙米



1小时13分钟~1小时28分钟



1小时30分钟以上



可保温 请尽快食用*2

要点

- 放入食材煮饭时的注意事项→P.10
- 【白米中加入糙米、杂粮糙米一起煮饭时】
- 杂粮糙米是糙米中加了杂粮的米。
- 糙米、杂粮糙米比白米多时，请选择“糙米”菜单煮饭。
- 糙米、杂粮糙米与白米同量，或白米量多时，请选择“白米”菜单煮饭。此时，先将糙米、杂粮糙米浸泡1~2小时，使其吸水。
- 糙米、杂粮糙米和白米加在一起的量最大6杯。
- 【将糙米和杂粮一起煮时】
- 请务必选择“糙米”菜单。
- 糙米和杂粮加在一起的量最大6杯。

内锅刻度线(内侧)

- 内锅的刻度线是大致标准。请根据米的种类、个人喜好调整水量。
- 相对于标准刻度线增加或减少水量时，请避免1/3以上刻度线的增减。以免造成食物溢出等。

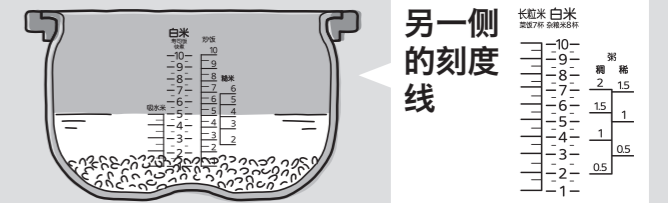

另一侧的刻度线

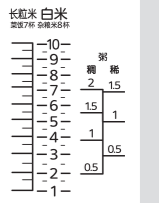

关于吸水

- 各菜单的煮饭时间已经包含了吸水的过程（“吸水米”、“快煮”菜单除外），因此煮饭前您无需泡米，可以马上煮饭。
- 您也可以进行预约吸水。→P.22

*1：煮饭时间的标准是指从立即开始煮饭到焖饭结束的时间。

（电压220V、室温23度、水温23度、按标准水位加水）

煮饭时间会根据煮饭容量、米的种类、食材种类及其用量、室温、水温、水量、电压、预约煮饭（吸水）等情况而有所不同。

*2：虽然可自动切换为保温，但是会损坏米饭的美味，所以请不要保温，尽快食用。

各部的名称及附属品

◇开箱后, 首先请进行检查。

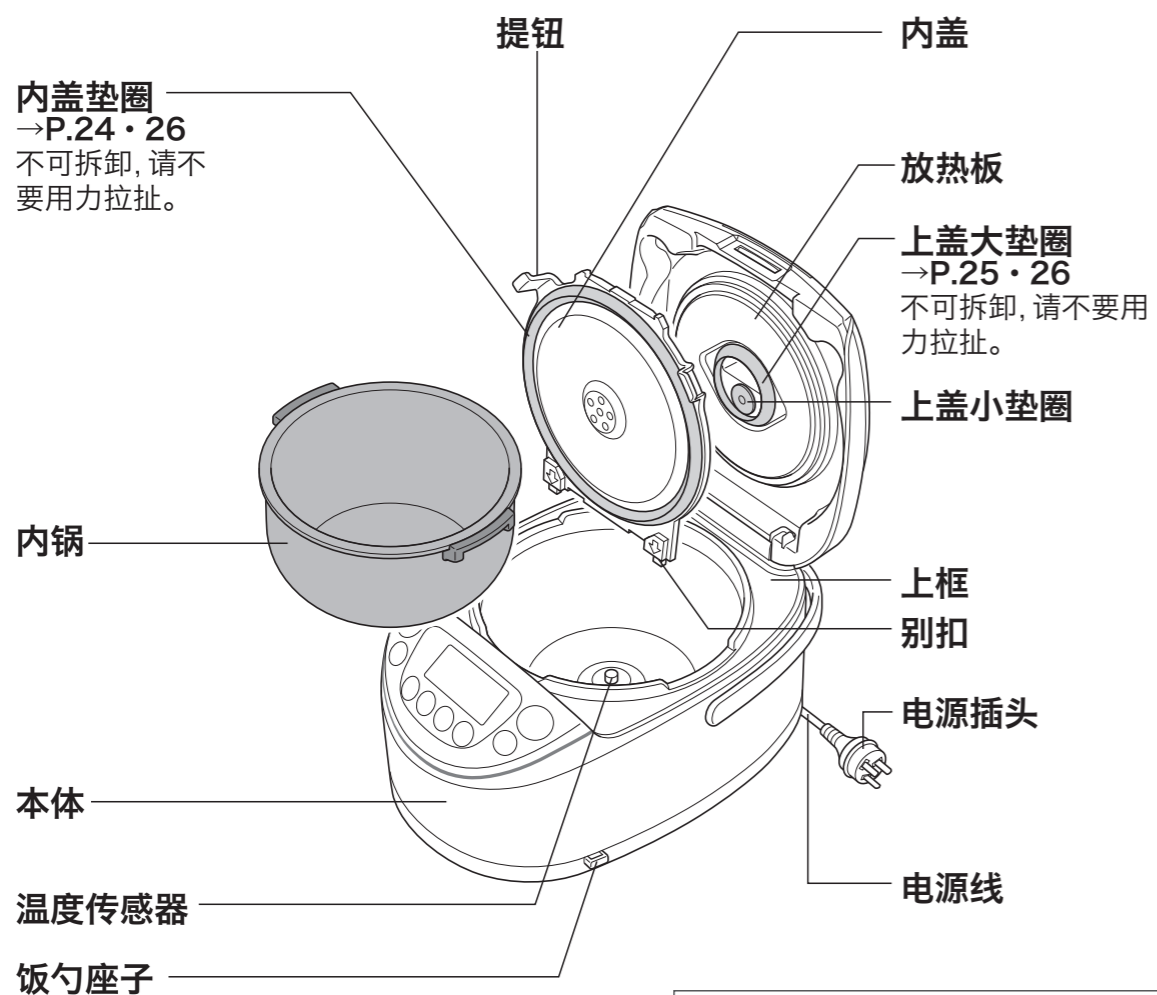
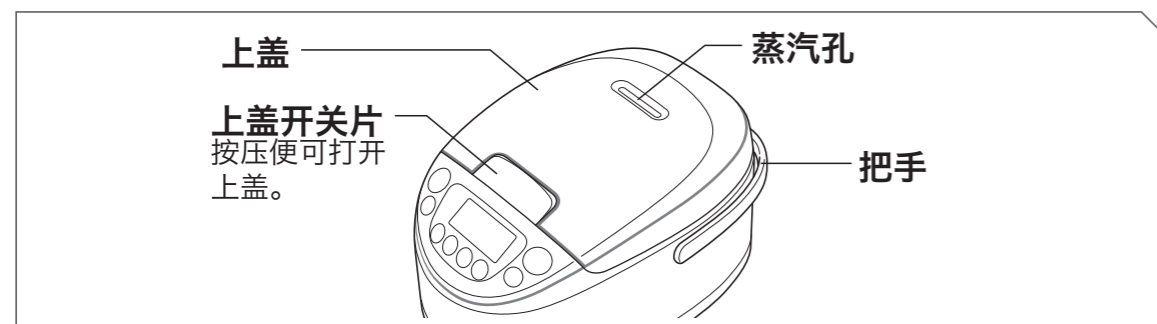

使本体移动时, 务必握住把手移动。
*如本体温度高, 请务必使用隔热手套等。
以免造成烫伤。

〈收纳时〉

将电源线缠绕在本体底面的支腿上。

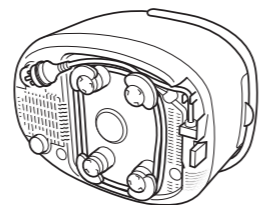

操作面板

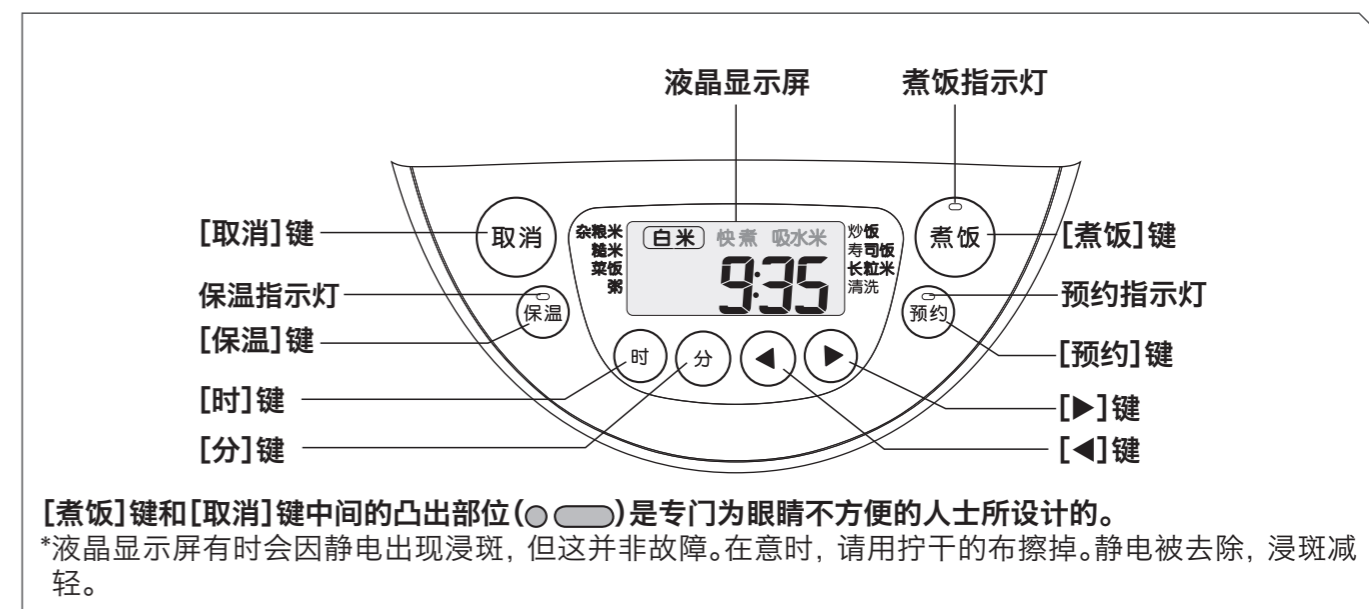

确认附属品

〈饭勺〉

可插进饭勺座子。



〈汤勺〉



〈量杯〉

约1杯
(约0.18L)
1杯米约
150g。



关于内锅(土锅涂层)

为了煮出接近于用土锅煮饭的香味, 在内锅上进行了土锅所含材料的涂层加工。

关于提示音

在煮饭中、保温中、再加热中会发出以下提示音, 并非异常现象。

- “呼—”声(风扇运行的声音)
- “吱—”或“叽哩哩哩…”声(IH运行的声音)

关于锂电池

因本产品内置有锂电池, 即使拔掉电源插头仍会继续记录当前时间、预约时间。

- 如锂电池没电了, 在插入电源插头时“0:00”闪烁。此现象不会影响正常煮饭功能, 但是若拔下电源插头, 当前时间、预约时间及保温经过时间的记录将会消失。

△ 注意

- 客户无法自行更换锂电池。如需更换新锂电池时, 请委托购买本产品的销售店进行更换。(有偿)

首次使用时

请在清洗内锅、内盖、附属品后再使用。

→P.24~26

确认时间

时间以24小时制显示。若时间不准, 请对准当前时间。→P.14

当前时间的调整方法

时间以24小时制显示。

*煮饭(清洗)中、保温中、设定预约中、预约煮饭(吸水)中、选择了“粥”、不能调整时间。

例：将“9:30”调为“9:35”时

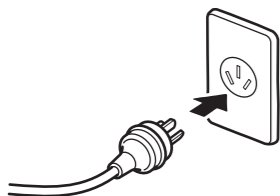

1 将电源插头插入插座。



2 按下[时]或者[分],进入时间设定模式。

◇按下[时]或者[分], 点亮。



3 调整时间。

- ◇按下[时],可以1小时为单位调整时间;按下[分],可以1分钟为单位调整时间。
- ◇按住不放会使数字快速跳动。
- ◇如想中途取消时间调整,请按下[取消]。



4 按下[煮饭]。

◇熄灭,时间调整完成。

煮饭方法

〈正确量法〉 〈错误量法〉



平满1杯：约0.18L=约150g

1 用附带的量杯计量米。

◇务必使用附属的量杯。
使用计量米缸等会产生误差。

注意 •不要超出规定的煮饭容量煮饭。以免导致做出的米饭不可口。→P.8~11·35
•不要混合易堵塞网眼的苋属籽等颗粒尤其小的杂粮煮饭。



可用内锅淘米。

2 淘米。

◇先加入足量的水,略微淘洗,迅速倒掉淘米水。
为避免淘米水被米吸收,请尽量用冷水快速淘米。
◇替换2~3次水淘米,直到水的浑浊减轻。

注意 •不要使用温水(约35度以上)淘米。以免导致煮好的米饭不可口。

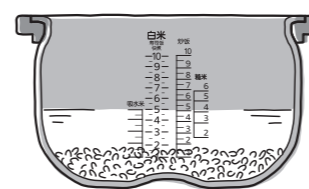

3 调整水量。

◇水平放置内锅,摊平米。
◇请按照内锅内侧的刻度线,按照自己的嗜好调整水量。→P.11

注意 •不要使用温水(约35度以上)调整水量。以免导致煮好的米饭不可口。

煮饭方法

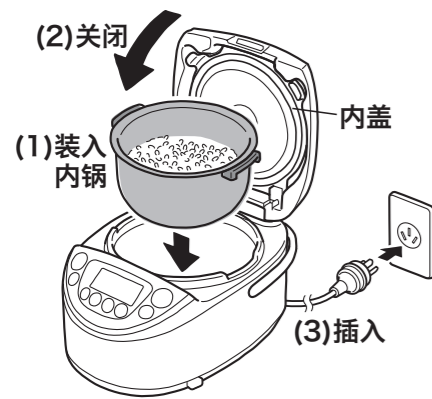

4 将内锅装入本体, 关闭上盖, 将电源插头插入插座。

- ◇请擦干附着在内锅外侧的水滴, 然后装入。
以免导致做出的米饭不可口。
- ◇请用双手切实关闭上盖。
- ◇请用双手切实关闭上盖, 不要碰到上盖开关片。
- ◇当保温指示灯点亮时, 请按下[取消]使其熄灭。

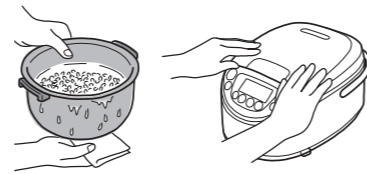

- 注意**
- 务必清除附着在上框、上盖开关片、内盖上的饭粒、米粒。以免造成上盖关不上或者在煮饭中上盖打开。
 - 如果内盖未被设置, 上盖关不上。
 - 务必确认上盖已盖紧。
- 《关于提示音》**
- 在未装入内锅的状态下按下[煮饭]时或者按下[保温]时, 会发出“哔哔”的提示音。
 - 如果您在意提示音, 可以调整音量。→P.35



选择的菜单的煮饭时间(大致标准)显示大约10秒钟。



5 按下[◀]或者[▶], 选择菜单。→P.8~11

- ◇每按一次, 菜单或者◀▶就会闪烁, 菜单依次切换。

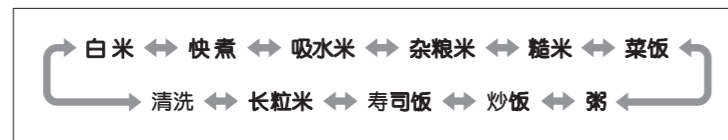

6 选择“粥”菜单时, 按下[时]或者[分], 调整煮饭时间。

- ◇初始设定为60分钟。请根据个人喜好调整时间。
- ◇可以5分钟为单位, 在40~90分钟范围内进行设定。
- ◇每按一次[时]增加5分钟, 每按一次[分]减少5分钟。

7 按下[煮饭]。

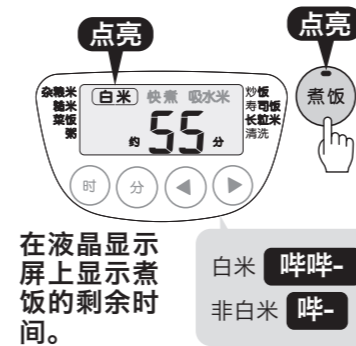

在液晶显示屏上显示煮饭的剩余时间。

- 警告**
- 煮饭中不要将脸、手靠近蒸汽孔。以免造成烫伤、外伤。

•<如不得不中断煮饭时>

- (1)按下[取消], 中断煮饭。
- (2)确认没有蒸汽冒出后, 按下上盖开关片。
*如果在刚刚按下[取消]后立刻打开上盖, 可能导致烫伤。

•<重新煮饭时>

- 换掉内锅中的米和水, 等待本体充分冷却, 重新煮饭。
*如果先按[取消], 会在中途停止煮饭。如果不换掉内锅中的米和水就重新煮饭, 会导致煮到一半的米被重新煮, 导致煮糊或者做出的米饭不可口。



上盖开关片 蒸汽孔
按压便可打开上盖。 确认蒸汽没有冒出。

8 煮好后, 立刻翻动米饭。



- ◇米饭煮好后, “哔-”的声音响8次, 自动保温。(可保温的菜单→P.8~11 / 关于保温→P.18)
- ◇立刻翻动米饭, 使多余的水分蒸发掉。
- ◇请摊平米饭, 避免在内锅侧面留下饭粒。(因内锅的形状特征, 米饭中部会稍稍凹陷)
- ◇使用后, 请按[取消], 拔出电源插头, 冷却后保养。
- ◇通过“粥”菜单加入食材时, 煮饭时间不足时, 请在保温指示灯点亮的状态按下[时]键、[分]键, 调整追加的煮饭时间, 然后按下[煮饭]键。以1分钟为单位, 每次最长可追加15分钟, 共可追加3次。进行追加加热时, 请在按下[煮饭]前充分搅拌。
- ◇长时间持续保温会使粥变成浆糊状, 所以请尽早食用。

- 警告**
- 打开上盖时, 确认蒸汽孔已经没有蒸汽冒出, 然后打开。
以免造成烫伤、外伤。

- 注意**
- 如果没有取消保温就拔下电源插头, 下次使用时保温指示灯点亮, 不能煮饭。
 - 饭刚煮好后或保温中打开上盖, 导致水蒸气落进上框、外面等时, 擦拭干净。根据菜单的不同, 有时会出现较多水蒸气附着的情况。

关于保温

保留白米的色泽与美味。
煮饭结束后将自动切换到保温。
(可保温的菜单→P.8~11)



在按住[时]期间，将以1小时为单位显示保温经过时间，直至经过24小时(24h)。超过24小时后，“24”闪烁，“h”点亮。



中断保温时

按下[取消]。(保温指示灯熄灭)

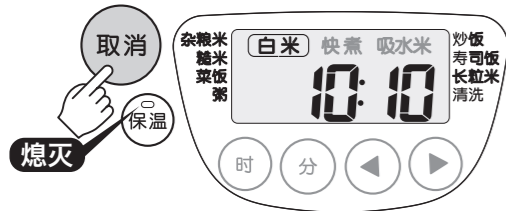

再次保温时

按下[保温]。

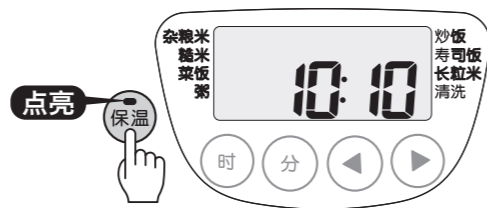

对少量米饭保温时

请将米饭集中到内锅中央进行保温，并尽快食用。

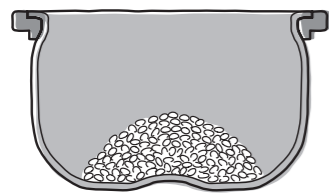

⚠注意

- 请不要进行以下形式的保温，以免造成米饭异味、干巴巴、变色、变质或腐蚀内锅等情况。
 - 拔掉电源插头进行保温
 - 米饭在电饭煲内的情况下取消保温
 - 冷饭的保温
 - 添加冷饭
 - 在饭勺留在电饭煲内的情况下保温
 - 米饭量少时(2杯以下)
 - 白米以外的保温
 - 将米饭围成一圈后进行保温
 - 保温24小时以上
- 饭刚煮好后或保温中打开上盖，导致水蒸气落进上框、外面等时，擦拭干净。根据菜单的不同，有时会出现较多水蒸气附着的情况。
- 如果内盖变脏，可能会导致水蒸气大量附着。
- 如果在保温中拿起内锅，保温将被取消，故要注意。
- 在内锅边缘和垫圈类上有饭粒附着时，清除干净。以免造成干燥、变色、异味、发粘。
- 在恶劣环境(寒冷地带或高温等)下使用时，请尽早食用。

再加热的的方法

◇食用之前将保温中的米饭重新加热，便可吃到热腾腾的米饭。



1 翻动保温中的米饭，均匀洒入1~2大勺水。

◇洒水可以防止米饭变干，使热好的饭松软可口。



2 确认保温指示灯处在点亮状态。

◇若保温指示灯未点亮，则不能再加热。
已经熄灭时，请按下[保温]。



3 按下[煮饭]。

◇在再加热还剩5分钟时，显示剩余时间。
再加热结束后发出“哔-”的3次提示音，保温指示灯点亮。

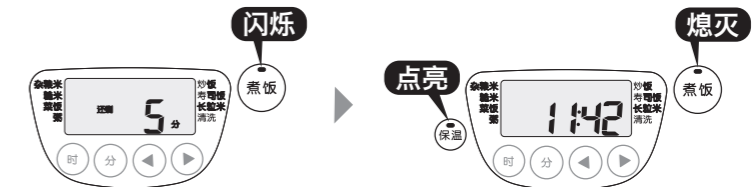

◇想中途取消再加热时，按下[取消]。
◇米饭变冷(约55度以下)时，发出“哔哔”的声音，不能再加热。

4 全面翻动加热后的米饭，使其变得均匀。

◇翻动米饭，请用双手切实关闭上盖。

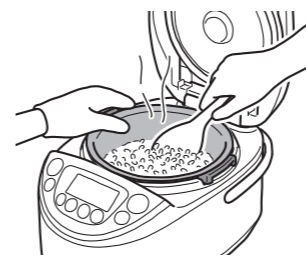

⚠注意

- 米饭超过内锅一半以上时，因米饭量过多无法充分加热。
- 如果在以下情况进行再加热，会导致米饭变干。
 - 米饭刚煮好等还是热的时候
 - 米饭量少时(2杯以下)
 - 再加热重复3次以上时
- “粥”、“清洗”不能再加热。

预约煮饭的方法

- ◇您可以在想吃的时间煮好米饭。
- ◇选择“预约1”或“预约2”，设定时间，就能按照设定的时间煮好饭。
- ◇本产品会记录设定过的时间，可以设定“预约1”、“预约2”的2个时间。
- ◇您可以分别设定常用的时间，便于使用。

例：将“预约1”设定为“13:30”，就能在13时30分煮好饭。

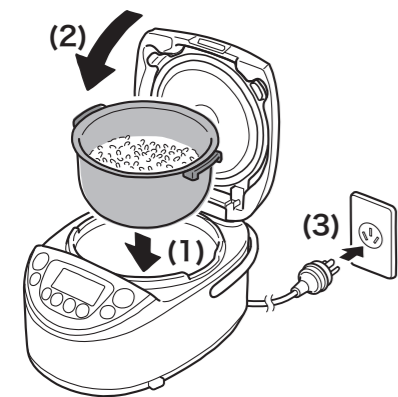

1 将内锅设置在本体上，关闭上盖，将电源插头插入插座。

- ◇煮饭方法→请按照P.15·16的①~④步骤进行。
- ◇当保温指示灯点亮时，请按下[取消]使其熄灭。（在保温指示灯点亮时不能预约）



2 确认当前时间。

- ◇当前时间的调整方法→P.14

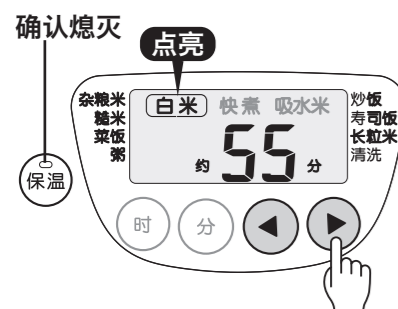

3 按下[◀]或者[▶]，选择菜单。

- ◇如已经预先选好菜单，则无需再次选择。



4 选择“粥”菜单时，按下[时]或者[分]，调整煮饭时间。

- ◇初始设定为60分钟。请根据个人喜好调整时间。
- ◇可以5分钟为单位，在40~90分钟范围内进行设定。
- ◇每按一次[时]增加5分钟，每按一次[分]减少5分钟。

5 按下[预约]，选择“预约1”或“预约2”。

- ◇每按一次，就会按照“预约1”→“预约2”→“吸水预约”的顺序依次切换。
- ◇产品会自动显示上次设定的预约时间，所以以相同的时间进行预约煮饭时，无需设定时间。（进入步骤⑦）
- ◇不显示不能预约煮饭的菜单。

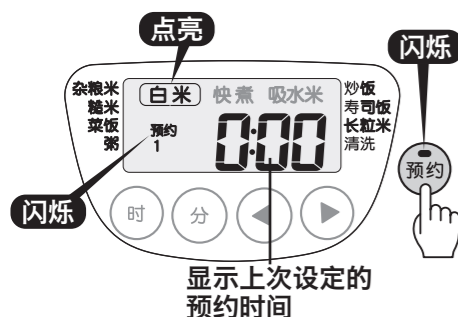

6 按下[时]或者[分]，调整希望米饭煮好的时间。

- ◇按下[时]，可以1小时为单位调整时间；按下[分]，可以10分钟为单位调整时间。
- ◇按住不放可以快速调整时间。
- ◇如设定的时间短于预约时间的标准→P.8~11，则可能无法在预约的时间完成煮饭。



7 按下[煮饭] 1次。

- ◇弄错预约设定时，请按下[取消]，重新设定。

△注意

- 下述情况无法预约煮饭。
 - “吸水米”、“快煮”、“菜饭”、“清洗”的情形
 - 液晶显示屏的时钟闪烁显示“0:00”时
 - 没有设置内锅时
- 如果将预约时间设长，可能出现锅巴颜色变深的情况。若在意锅巴的颜色，充分淘米。
- 将预约煮饭设定在12小时以内，以免造成食物变质。

《关于提示音》

- 如按下[预约]后约30秒内不执行任何操作，会发出“哔哔”的提示音。
- 如在无法进行预约煮饭的状态按下[预约]或者[煮饭]，会发出“哔哔”的提示音。
- 如果您在意提示音，可以调整音量。→P.35

预约吸水的方法

- ◇可以设定让米自然吸水(浸泡)的时间。
- ◇如果选择“吸水预约”设定吸水时间,就能在经过设定的时间后开始煮饭。
- ◇可以10分钟为单位,在10~60分钟范围内设定吸水时间。

例:如果将“吸水预约”设定为50分钟,就会在50分钟后开始煮饭。

1 将内锅设置在本体上,关闭上盖,将电源插头插入插座。

- ◇煮饭方法→请按照P.15·16的①~④步骤进行。
- ◇当保温指示灯点亮时,请按下[取消]使其熄灭。(在保温指示灯点亮时不能预约)

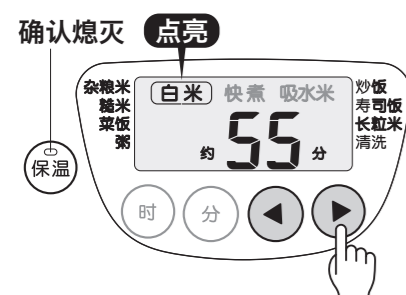

2 按下[◀]或者[▶],选择菜单。

- ◇如已经预先选好菜单,则无需再次选择。



3 选择“粥”菜单时,按下[时]或者[分],调整煮饭时间。

- ◇初始设定为60分钟。请根据个人喜好调整时间。
- ◇可以5分钟为单位,在40~90分钟范围内进行设定。
- ◇每按一次[时]增加5分钟,每按一次[分]减少5分钟。



4 按下[预约],选择“吸水预约”。

- ◇每按一次,就会按照“预约1”→“预约2”→“吸水预约”的顺序依次切换。
- ◇不显示不能预约吸水的菜单。



5 按下[时]或者[分],调整吸水时间。

- ◇可以10分钟为单位,在10~60分钟范围内进行设定。
- ◇每按一次[时]增加10分钟,每按一次[分]减少10分钟。
- ◇如果延长吸水时间,则煮好的饭较软。

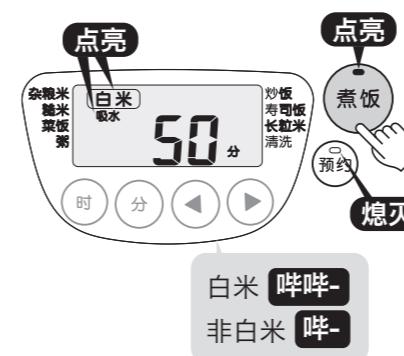

6 按下[煮饭] 1次。

- ◇弄错预约设定时,请按下[取消],重新设定。

- 注意**
- 下述情况下无法进行预约吸水。
 - “吸水米”、“快煮”、“菜饭”、“清洗”的情形
 - 液晶显示屏的时钟闪烁显示“0:00”时
 - 没有设置内锅时

《关于提示音》

- 如按下[预约]后约30秒内不执行任何操作,会发出“哔哔”的提示音。
- 如在无法进行预约煮饭的状态按下[预约]或者[煮饭],会发出“哔哔”的提示音。
- 如果您在意提示音,可以调整音量。→P.35

清洁保养方法

- ◇如需进行本手册中未记录的修理,请委托经本公司认可的修理技术人员。
- ◇请务必拔掉电源插头,等待本体、内锅、内盖冷却后再进行保养。
- ◇使用后,为了保持锅体干净,请务必在当日内保养。

要准备的
用具、
洗涤剂

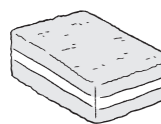

柔软的海绵



柔软的布



家用的中性厨房用
合成清洗剂
(餐具用、烹调器具用)

不能使用的东西

尼龙刷、金属锅铲等

海绵的研磨粒子部分

不要用研磨粒子部分清洗。以免造成内锅的氟涂层面、内盖的涂料剥落。

中性以外的洗涤剂

稀释剂类、去污剂、漂白剂

化学抹布

热水

洗碗机、烘碗机

密胺海绵

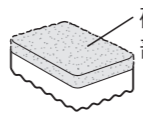

研磨粒子部分

每次使用后应清洁的部位

1. 用海绵蘸稀释洗涤剂的凉水或温水,然后用水漂洗。
2. 用干布擦拭水分,使其充分干燥。



注意

- 为防止免腐蚀、异味,请随时保持内锅与内盖的洁净。
- 洗涤剂残留会导致树脂等材料老化、变色,务必冲洗干净。(仅限可清洗的零部件)
- 混合杂粮煮饭后,务必保养内盖。以免造成堵塞,上盖打不开等故障,或者导致米饭溢出,煮饭的结果不理想。
- 清洗内盖后,立即用干布将水分擦干。若残留水滴,可能会留下水滴的痕迹。
- 务必将内盖上粘附的饭粒等清除干净。以免造成上盖无法盖紧,或因煮饭中蒸汽漏出、上盖打开内容物喷出,导致烫伤、外伤。
- 不要将餐具放入内锅将内锅作为洗碗盆使用。此外,在干燥内锅时,不要将其覆盖到餐具上等,不要重叠放置。以免氟涂层面损伤或剥落。



脏污后应立即保养的部位

用拧干的布擦净本体(外侧、内侧)。
使用干布擦拭电源线、电源插头。

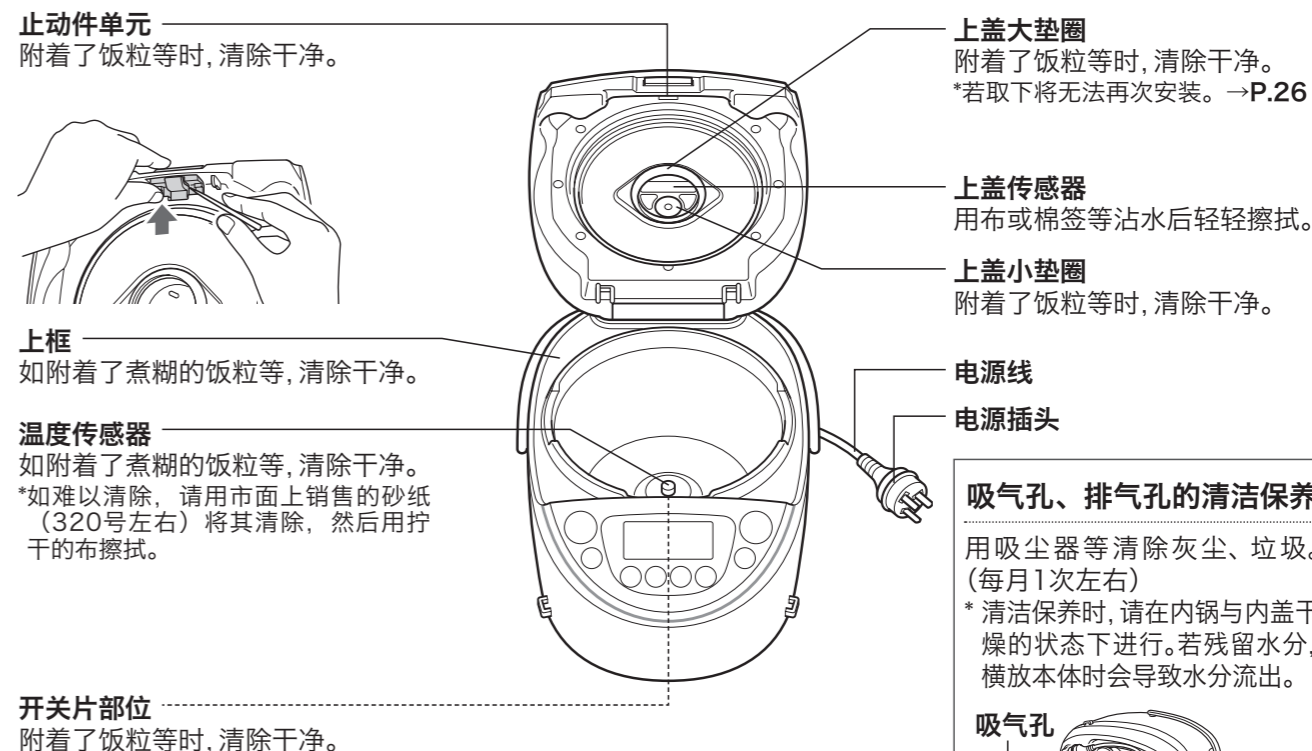

吸气孔、排气孔的清洁保养

用吸尘器等清除灰尘、垃圾。(每月1次左右)
*清洁保养时,请在内锅与内盖干燥的状态下进行。若残留水分,横放本体时会导致水分流出。

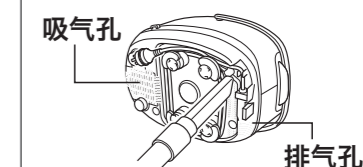

注意

- 绝对不要让水进入本体内部。以免造成触电、漏电、本体变形或引起火灾、故障。
- 不要在吸气孔、排气孔沾有灰尘的状态下使用。以免造成本体内部温度上升,导致故障、火灾。

各部的拆卸、安装方法

内盖的拆卸

握住内盖的提钮，朝正面拉动，将其拆下。

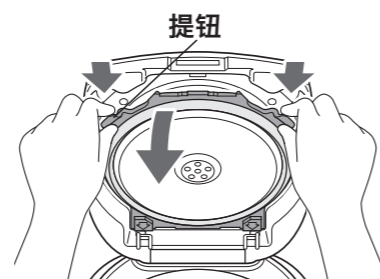

内盖的安装

- 1 将内盖的左右的别扣完全嵌入槽中。
- 2 一直插入到发出“咔嚓”声。

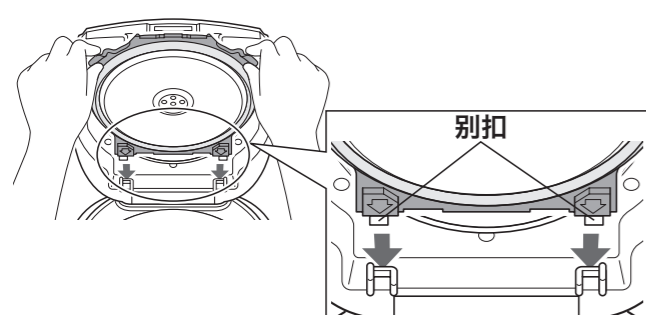

上盖小垫圈的安装

上盖小垫圈脱落时，切实插进在里面。

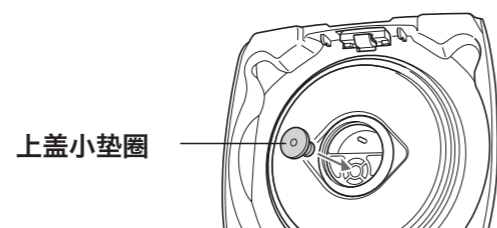

注意

- 不要拉扯上盖大垫圈、内盖垫圈。若取下将无法再次安装。
- 若上盖大垫圈、内盖垫圈脱落，请咨询购买本产品的销售店。
- 不要拆下上盖大垫圈、内盖垫圈。不要强行按压或者拉扯。以免导致蒸汽漏出或上盖无法打开，或者导致故障。

内盖垫圈

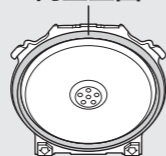

上盖大垫圈

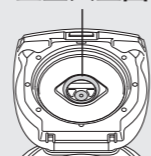

清洗方法

在意异味时，进行清洗。

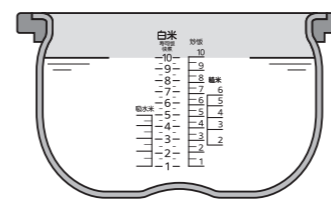

- 1 向内锅里加水，设置在本体上。

- ◇加水到“白米”的刻度10。
- ◇内锅装入本体，将电源插头插入插座。→P.16
- ◇在意异味时，如果在水中加入柠檬酸(约20g)进行搅拌，可更好地去除异味。



- 2 按下[◀]或者[▶]，选择“清洗”。

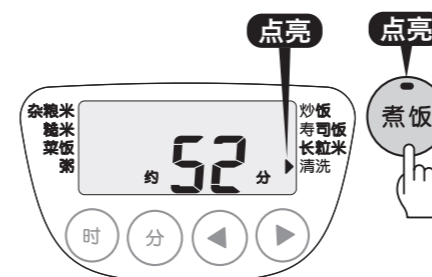

- 3 按下[煮饭]。(开始清洗)



- 4 在清洗结束后发出“哔-…”的8次提示音，▶和保温指示灯闪烁。

- ◇按下[取消]，从插座拔下电源插头。
- ◇等待本体冷却后，倒出内锅中残留的热水，进行保养。→P.24

注意

- 清洗后内锅和本体温度高，故要注意。
- 连续清洗时，务必等本体冷却后进行。由于本体处于高温状态，可能导致清洗不顺利。
- 有些异味可能难以被彻底清除。如无法彻底清除，请咨询购买本产品的销售店。

做出的米饭不可口时

做出的米饭不可口时, 请检查以下几点。

首先确认!

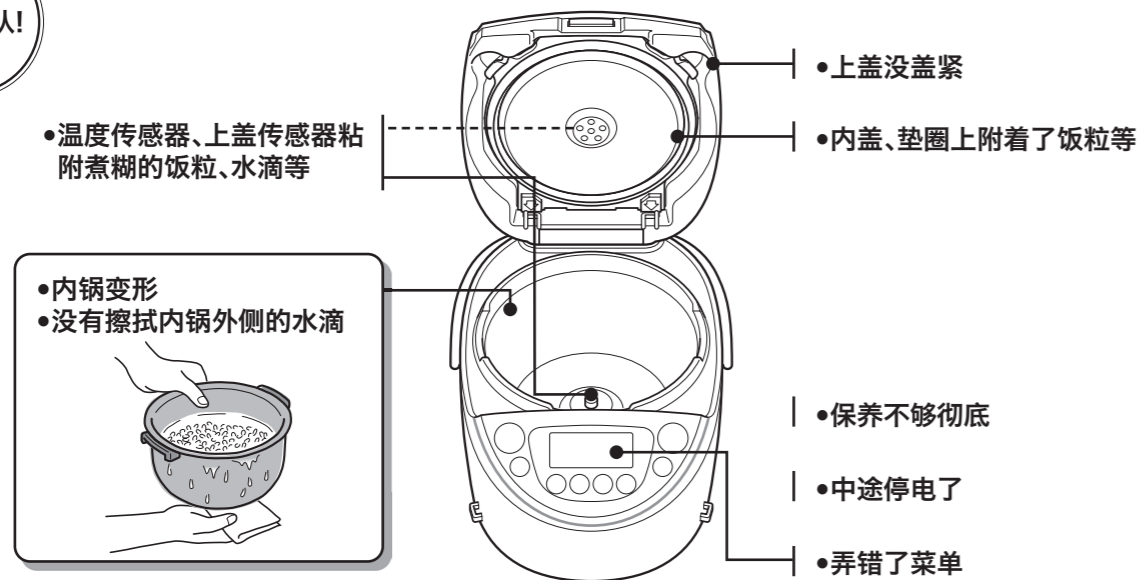

煮饭时的困扰

现象	大米	水	煮饭
蒸汽漏出	<ul style="list-style-type: none"> 弄错了米量、食材量、杂粮量 超过最大煮饭容量煮饭 →P.8~11·35 	<ul style="list-style-type: none"> 加水量有误 →P.8~11 	
溢出	<ul style="list-style-type: none"> 弄错了米量、食材量、杂粮量 混入了大量碎米 超过最大煮饭容量煮饭 →P.8~11·35 	<ul style="list-style-type: none"> 加水量有误 →P.8~11 未充分淘米 淘米后, 将捞出的大米长时间放置在沥水篮上 	<ul style="list-style-type: none"> 混合了食材、杂粮煮饭 调料没有搅拌均匀
花费较长时间才煮好	<ul style="list-style-type: none"> 弄错了米量、食材量、杂粮量 超过最大煮饭容量煮饭 →P.8~11·35 	<ul style="list-style-type: none"> 加水量有误 →P.8~11 	
形成了薄膜	<ul style="list-style-type: none"> 纸糊状的薄膜是淀粉被溶解后干燥所形成, 并非有害物质。 		

煮饭时的困扰

现象	大米	水	煮饭
米饭粘在内锅上	<ul style="list-style-type: none"> 柔软的米饭或有黏性的米饭比较容易粘在锅上。 		
有糠味、异味		<ul style="list-style-type: none"> 未充分淘米 	<ul style="list-style-type: none"> 预约煮饭的时间设定为12小时以上 选择吸水米菜单使其吸水24小时以上 未放入冰箱而直接选择吸水米菜单使其吸水
过软	<ul style="list-style-type: none"> 弄错了米量、食材量、杂粮量 混入了大量碎米 	<ul style="list-style-type: none"> 加水量有误 →P.8~11 使用碱性离子水 (pH9以上) 煮饭 使用了热水 (35度以上) 淘米、调整水量 淘米后长时间浸泡 淘米后, 将捞出的大米长时间放置在沥水篮上 	<ul style="list-style-type: none"> 进行了预约煮饭 混合了食材、杂粮煮饭 调料没有搅拌均匀 没有充分翻动煮好的米饭
过硬	<ul style="list-style-type: none"> 弄错了米量、食材量、杂粮量 超过最大煮饭容量煮饭 →P.8~11·35 	<ul style="list-style-type: none"> 加水量有误 →P.8~11 使用矿泉水等硬度高的水煮饭 使用了热水 (35度以上) 淘米、调整水量 	<ul style="list-style-type: none"> 混合了食材、杂粮煮饭 调料没有搅拌均匀 没有充分翻动煮好的米饭
形成锅巴、煮糊	<ul style="list-style-type: none"> 弄错了米量、食材量、杂粮量 超过最大煮饭容量煮饭 →P.8~11·35 混入了大量碎米 	<ul style="list-style-type: none"> 加水量有误 →P.8~11 使用碱性离子水 (pH9以上) 煮饭 使用矿泉水等硬度高的水煮饭 使用了热水 (35度以上) 淘米、调整水量 未充分淘米 淘米后长时间浸泡 淘米后, 将捞出的大米长时间放置在沥水篮上 	<ul style="list-style-type: none"> 进行了预约煮饭 混合了食材、杂粮煮饭 调料没有搅拌均匀
半生半熟、夹生	<ul style="list-style-type: none"> 弄错了米量、食材量、杂粮量 超过最大煮饭容量煮饭 →P.8~11·35 混入了大量碎米 	<ul style="list-style-type: none"> 加水量有误 →P.8~11 使用了热水 (35度以上) 淘米、调整水量 	<ul style="list-style-type: none"> 混合了食材、杂粮煮饭 调料没有搅拌均匀 使用后没有取消保温, 就直接按下了[煮饭], 然后就这样不管了

做出的米饭不可口时

煮饭时的困扰

现象	大米	水	煮饭
保温中的米饭有异味	<ul style="list-style-type: none"> 弄错了米量、食材量、杂粮量 	<ul style="list-style-type: none"> 未充分淘米 	<ul style="list-style-type: none"> 对白米以外的食材进行了保温 添加了冷饭 将饭勺放在锅内一起保温 2杯以下的量进行了保温或者再加热 →P.18·19 持续保温超过24小时 在内锅里有米饭的情况下取消了保温 预约煮饭的时间设定为12小时以上
保温中的米饭变色	<ul style="list-style-type: none"> 弄错了米量、食材量、杂粮量 	<ul style="list-style-type: none"> 未充分淘米 	<ul style="list-style-type: none"> 没有充分翻动煮好的米饭 对白米以外的食材进行了保温 将米饭围成一圈后进行保温 添加了冷饭 将饭勺放在锅内一起保温 2杯以下的量进行了保温或者再加热 →P.18·19 持续保温超过24小时 再加热3次以上 选择吸水米菜单使其吸水24小时以上 未放入冰箱而直接选择吸水米菜单使其吸水
保温中的米饭变干	<ul style="list-style-type: none"> 弄错了米量、食材量、杂粮量 	<ul style="list-style-type: none"> 加水量有误 →P.8~11 	<ul style="list-style-type: none"> 没有充分翻动煮好的米饭 对白米以外的食材进行了保温 将米饭围成一圈后进行保温 添加了冷饭 将饭勺放在锅内一起保温 2杯以下的量进行了保温或者再加热 →P.18·19 持续保温超过24小时 再加热3次以上 选择吸水米菜单使其吸水24小时以上 未放入冰箱而直接选择吸水米菜单使其吸水
保温中的米饭发粘	<ul style="list-style-type: none"> 弄错了米量、食材量、杂粮量 	<ul style="list-style-type: none"> 加水量有误 →P.8~11 	<ul style="list-style-type: none"> 没有充分翻动煮好的米饭 对白米以外的食材进行了保温 将米饭围成一圈后进行保温 添加了冷饭 将饭勺放在锅内一起保温 2杯以下的量进行了保温或者再加热 →P.18·19 持续保温超过24小时 在内锅里有米饭的情况下取消了保温 预约煮饭的时间设定为12小时以上 选择吸水米菜单使其吸水24小时以上 未放入冰箱而直接选择吸水米菜单使其吸水
再加热后的米饭变干	<ul style="list-style-type: none"> 弄错了米量、食材量、杂粮量 	<ul style="list-style-type: none"> 加水量有误 →P.8~11 	<ul style="list-style-type: none"> 再加热3次以上 2杯以下的量进行了保温或者再加热 →P.18·19 将刚煮好的热饭进行再加热

认为发生故障时

◇在委托修理前,请确认。

故障现象	请确认这里	请这样处理	参照页面
无法煮饭	电源插头是否已插入插座?	将电源插头切实插入插座。	16 20 22
未按照预约时间煮好	当前时间是否正确设置?	正确设置时间。	14
	确认P.28“花费较长时间才煮好”的项目,并处理。		28
	如设定的时间短于预约时间的标准,则可能无法在预约的时间完成煮饭。		8~11
不能设定预约煮饭、预约吸水	显示时间是否闪烁“0:00”?	设置当前时间。	14
	有无选择“吸水米”、“快煮”、“菜饭”、“清洗”?这些菜单无法进行预约设定。		21 23
无法再加热	按下[煮饭]后,发出“哗哗”的提示音。	米饭凉了。米饭温度约55度以下时无法再加热。	19
	保温指示灯是否已熄灭?	按下[保温],确认保温指示灯点亮后,再次按下[煮饭]。	
	有无选择“粥”、“清洗”?这些菜单无法进行再加热。		
液晶显示屏起雾	垫圈类、内锅边缘没有粘付煮糊的饭粒、米粒等吗?	请清除干净。	28
	内锅外侧没有被打湿吗?	请用干布擦拭干净。	
	受到电饭煲本体内部和室温的温差影响,液晶显示屏上可能会出现凝结现象。只需使用几次就可以得到改善。没有改善时,请委托购买本产品的销售店修理。		-
在煮饭中、保温中、再加热中发出声音	“呼—”声音为风扇运转的声音,并非故障。 “吱—”或“叽哩哩哩…”声为IH运行的声音,并非故障。		13
	出现与上述完全不同的声音。(在将电源插头插入插座的状态发出声音等)	请委托购买本产品的销售店修理。	-
按下[煮饭]时或者按下[保温]时,发出了“哗哗”的提示音	内锅是否没有装好?	装好内锅。	16

认为发生故障时

故障现象	请确认这里	请这样处理	参照页面
• 一直显示剩余时间“○○分钟”不变，或者显示的时间迅速改变	→ 随着煮饭条件、调整内容的设定变更，剩余时间的显示未被更新，或者不是慢慢改变，而是迅速变短或者变长。哪种现象都不是故障。	→	-
• 进行预约煮饭、吸水时，发出“哔哔”的提示音	→ 按下[预约]后约30秒内未进行任何操作，就会发出提示音，但是仍可继续预约。	→	21 23
• 水或米进入了本体内	→ 可能导致故障，请委托购买本产品的销售店修理。	→	-
• 调整时间时，按下[时]或[分]也无法进入时间设定模式	→ 煮饭中、保温中、设定预约中、预约煮饭和吸水中、再加热中、追加加热中，选择了“粥”不能调整时间。	→	14
• 保温指示灯闪烁 • 未保温	→ 有无选择“清洗”的菜单？	→ “清洗”不能保温。	→ 18
• 液晶显示屏上有线状黑色浸斑	→ 液晶显示屏有时会因静电出现浸斑，并非故障。	→ 在意时，请用拧干的布擦掉。静电被去除，浸斑减轻。	→ 13
• 保温中按下[时]，“24”闪烁	→ 是否将米饭保温24小时以上？保温时间超过24小时，就会闪烁“24”提示。	→	→ 18
• 插入电源插头时，液晶显示屏上“0:00”闪烁	→ 如果重新插入电源插头，当前时间、预约时间、保温经过时间等的记录是否消失？	→ 锂电池没电了。（可进行通常的煮饭）请委托购买本产品的销售店修理。	→ 13
	→ 同时按下[取消]和[预约]。	→ 请正确调整时间。	→ 14
• 上盖无法盖上或煮饭中上盖打开	→ 上框、内盖垫圈、开关片托周围是否附着有饭粒、米粒等？	→ 请清除干净。仔细清除饭粒、米粒等，然后用双手切实关闭上盖，不要碰到上盖开关片。	→ 25
• 在上盖与本体之间有间隙	→ 关闭上盖时，在结构上会在上盖与本体之间产生间隙，但是只要煮饭和保温中不漏蒸汽，并非异常。	→	-
• 上盖无法关闭	→ 有无设置内盖？	→ 请设置内盖。	→ 26
• 水蒸气积聚在上框	→ 刚煮好饭后或保温中，水蒸气可能凝聚在上框，但这并非故障。如上框凝聚了太多水蒸气，请用干布擦拭干净。	→	-

故障现象	请确认这里	请这样处理	参照页面
• 按下按键后没有反应	→ 电源插头是否已插入插座？	→ 将电源插头切实插入插座。	→ 14 16 20 22
	→ 保温指示灯是否点亮？	→ 按下[取消]，取消保温，然后进行操作。	→ 18
• 电源插头有火花飞溅	→ 插拔电源插头时出现小火花是IH产品的特征，并非故障。	→	-
• 产生塑胶等的异味	→ 产品刚开始使用时会产生塑胶等的异味，随着使用即会自动消失。在意时，请参照“清洗方法（在意异味时，进行清洗）”进行保养。	→	→ 27
• 塑料部分有线状、波浪状的地方	→ 属于树脂成型时产生的痕迹，不影响使用上的品质。	→	-
• 米饭没有煮熟 • 液晶显示屏显示“dE No”	→ 按下[取消]，会显示如下图所示的图案。	→ 产品进入了测试模式。请向购买本产品的销售店洽询。	→ -

错误显示和处置方法

显示	请这样处理	参照 页面
<ul style="list-style-type: none"> 显示“E:02”，发出“哔哔哔哔哔哔...”声 	<p>如将本体放置在地毯等物品上，可能导致吸气孔和排气孔堵塞，温度上升，按下按钮后没有反应。此外，将本体放在室温较高的地方使用，也可能导致温度上升，出现同样的症状。此时，请按以下步骤进行处理。</p> <p>(1) 拔出电源插头。 (2) 移到不会堵塞吸气孔、排气孔且室温较低的地方。 (3) 重新将电源插头插入插座，进行按键操作。 *如果还是没有反应，则是本体出现异常。请拔出电源插头后，委托购买本产品的销售店进行修理。</p>	4
<ul style="list-style-type: none"> 显示“E:02”之外“E”开头的代码 	<p>可能存在故障。请拔出电源插头后，咨询购买本产品的销售店。</p>	-

关于树脂部件

接触热和蒸汽的树脂部件可能会伴随着使用而出现损坏。请向购买本产品的销售店洽询。

“吸水米”的焖饭时间调整方法

*请在电源插头插入插座的状态下完成以下①~⑦步，每一步的操作都在30秒内完成。30秒以上没有任何操作就会返回显示当前时间，无法继续设定。如需再次设定，请重新来过。

*煮饭(清洗)中、保温中、设定预约中、预约煮饭和吸水中、再加热中、追加加热中不能变更设定。

*在中途停止调整时，请按下[取消]。

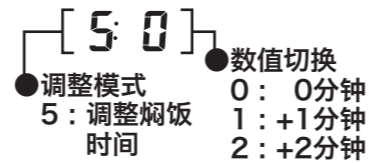

想调整“吸水米”的焖饭时间时

想选择“吸水米”菜单调整煮饭时的焖饭时间时，请按照以下步骤调整时间。

① 按下[◀]或者[▶]，选择“白米”。

② 按住[预约]约3秒以上。



③ 按下[时]，将模式调为[5]。

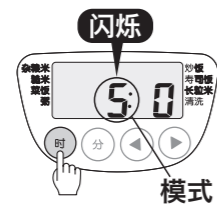

④ 按下[煮饭]。

⑤ 按下[时]或者[分]，调整时间。

调整焖饭时间
0: 0分钟(初始设定)
1: +1分钟
2: +2分钟

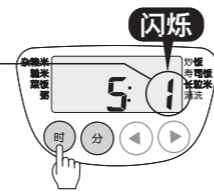

⑥ 按下[煮饭]。

⑦ 如果按住[预约]约3秒以上，设定完成，返回显示当前时间。

音量调整方法

*请在电源插头插入插座的状态下完成以下①~⑥步，每一步的操作都在30秒内完成。30秒以上没有任何操作就会返回显示当前时间，无法继续设定。如需再次设定，请重新来过。

*煮饭(清洗)中、保温中、设定预约中、预约煮饭和吸水中、再加热中、追加加热中不能变更设定。

*在中途停止调整时，请按下[取消]。



想调整音量(按键音、提示音)时

如果您在意按键音、提示音的音量，请按以下步骤进行调整。

① 按下[◀]或者[▶]，选择“白米”。

② 按住[预约]约3秒以上。



③ 按下[煮饭]。

④ 按下[时]或者[分]，调整音量。

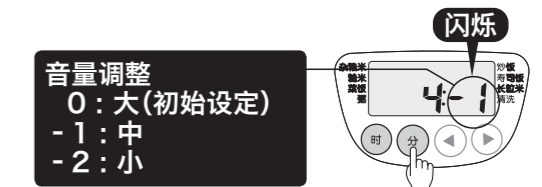

⑤ 按下[煮饭]。

⑥ 如果按住[预约]约3秒以上，设定完成，返回显示当前时间。

规格

规格	1.8L (10杯) 型		
额定电压/额定频率	220V~/50Hz		
额定功率 (W)	1206		
煮饭容量 (L)	白米	0.18~1.8 (1~10杯)	
	寿司饭	0.18~1.8 (1~10杯)	
	炒饭	0.18~1.8 (1~10杯)	
	吸水米	0.18~0.9 (1~5杯)	
	快煮	0.18~1.8 (1~10杯)	
	长粒米	0.18~1.8 (1~10杯)	
	杂粮米	0.18~1.44 (1~8杯)	
	菜饭	0.18~1.26 (1~7杯)	
	粥	稠	0.09~0.36 (0.5~2杯)
		稀	0.09~0.27 (0.5~1.5杯)
糙米	0.36~1.08 (2~6杯)		
外形尺寸*1 (cm)	28.8×38.6×25.4		
本体重量*1 (kg)	5.1		
电源线的长度*1 (m)	1.5		
能效信息*2	能效等级	2级	
	热效率 (%)	86	
	待机功率 (W)	1.3	
	保温能耗 (W·h)	34	
原产地	日本		

*1 为大概数值。

*2 以GB 21456 的规定为基准。

●受室温、使用方法影响，时钟每个月可能会产生约30秒至120秒的误差。

●1杯=约150g。

产品中有害物质的名称及含有信息表

部件名称	有害物质									
	铅 (Pb)	汞 (Hg)	镉 (Cd)	六价铬 (Cr(VI))	多溴联苯 (PBBs)	多溴二 苯醚 (PBDEs)	邻苯二甲 酸二正丁 酯 (DBP)	邻苯二甲 酸二异丁 酯 (DIBP)	邻苯二甲 酸丁苄酯 (BBP)	邻苯二甲 酸二(2-乙基) 己酯 (DEHP)
外装构成品	○	○	○	○	○	○	○	○	○	○
内部构成品	○	○	○	○	○	○	○	○	○	○
电气零件	×	○	○	○	○	○	○	○	○	○
附属品类	○	○	○	○	○	○	○	○	○	○

注 1: ○: 表示该有害物质在该部件所有均质材料中的含量均不超出电器电子产品有害物质限制使用国家标准要求。
 ×: 表示该有害物质至少在该部件的某一均质材料中的含量超出电器电子产品有害物质限制使用国家标准要求。
 注 2: 以上未列出的部件, 表明其有害物质含量均不超出电器电子产品有害物质限制使用国家标准要求。

食品接触用材料列表

本产品适用于接触食品。请根据说明书要求正常使用本产品。

本产品食品接触用材料及部件符合 GB 4806.1 和相应食品安全国家标准要求, 具体信息如下:

食品接触用材料	用途	执行标准
塑料	聚丙烯(PP)	上盖 等
金属	不锈钢 022Cr19Ni10	上盖传感器
	不锈钢 06Cr19Ni10	内盖
涂层	全氟烷氧基烷树脂(PFA)	内锅(涂层)
橡胶	硅橡胶	内盖垫圈 等

注 1: 产品不宜作为容器长期储存食品。

注 2: 本系列产品包含以上食品接触材料、部分机型可能不含个别材料、以实际产品为准!

中途停电时

若万一发生停电, 再次通电后仍然能够正常工作。

停电时的状态	再次通电后的状态
预约煮饭和吸水中	定时器继续工作。 (如停电时间过长, 导致超过了设定的时间, 会在通电后立刻开始煮饭。)
煮饭(再加热)期间	继续煮饭(再加热)。可能会使煮好的米饭不可口。
保温中	停电超过30分钟后, 取消保温。

关于消耗品、另购品的购买

- 垫圈类为消耗品。垫圈类的状态可能会因使用方法而异, 但都会随着使用而出现老化。当脏污、异味、破损程度比较严重时, 请咨询购买本产品的销售店。
- 内锅的氟涂层会随着使用而消耗、剥落。→P.7

保修书

产品名称	IH 电饭煲		
产品型号	JIK-B18C		
保修期限	1 年间	产品规格	□ 28.8 cm × 38.6 cm × 25.4 cm
用户姓名			联系电话
用户地址			
购买店名			购买日期
购买地址			
发票号码			

修理记录

修理日期	故障状况	修理内容	修理负责人	返还日期	顾客签名

保修规定

维修时请出示本保修书及购买发票。

修理、交换的条件如下:

- ① 发票购买之日起 7 日内, 产品发生性能故障, 可以选择退货、换货或无偿修理。
- ② 发票购买之日起 15 日内, 产品发生性能故障时, 可以选择换货或无偿修理。
- ③ 发票购买之日起到上述保修期限内, 产品发生性能故障时, 可以无偿修理。
- ④ 但是, 如果符合下述情形, 不适用①②③的规定时, 为有偿修理。
 - 1). 不能同时提供保修书和发票, 或者一个或两个都是复印件。
 - 2). 发生性能故障的产品和保修书上的商标和产品型号不一致时。
 - 3). 所提供的保修书上未填写用户姓名、购买店名、购买日期等。
 - 4). 中国大陆以外(香港、台湾、澳门)等地使用时。
 - 5). 本公司指定的修理地点以外修理时。
 - 6). 不按照使用说明书上的使用方法使用或有自行修理及拆装时。
 - 7). 购买之日起, 放置地点的搬运、运输、掉落而引起的故障。
 - 8). 火灾、地震、洪水、雷电及其他自然灾害, 污染及电压异常等发生故障时。
 - 9). 昆虫等的进入而引起的故障。
 - 10). 消耗性零件的更换。

※ 本保修书及发票不能补发。

修理公司
名称: 钛格贸易(上海)有限公司

地址: 中国上海市闵行区陈行公路 2388 号 17 幢 702 室

电话: 800-820-0885 邮编: 201114

